





 SPAWER

ICESPA 7

VARMEPUMPE TIL BOBLEBAD



-  Installations- og brugsanvisning
-  Asennus- ja käyttöopas
-  Installasjons- og brukerhåndbok
-  Installations- och bruksanvisning

 Kære kunde,

Vi takker Dem for Deres køb og for den tillid, De viser vores produkter.

Vores produkter er resultatet af mange års forskning inden for udvikling og produktion af varmepumper til swimmingpools og spabade. Vores mål er at levere et kvalitetsprodukt med enestående ydeevne.

Vi har udarbejdet denne vejledning med største omhu, så De kan få det bedste ud af Deres Pool-ex-varmepumpe.

 Arvoisa asiakas,

Kiitämme teitä ostoksestanne ja luottamuksesta, jota osoitatte tuotteitamme kohtaan.

Tuotteemme ovat vuosien tutkimustyön tulosta uima-altaiden ja kylpylöiden lämpöpumppujen suunnittelun ja valmistuksen alalla. Tavoitteenamme on tarjota teille laadukas tuote, jonka suorituskyky ylittää tavanomaiset standardit.

Olemme laatineet tämän käyttöohjeen huolella, jotta voitte saada parhaan hyödyn Poolex-lämpöpumpustanne.

 Kjære kunde,

Vi takker deg for kjøpet og for tilliten du viser våre produkter.

Våre produkter er resultatet av mange års forskning innen utvikling og produksjon av varmepumper for svømmebasseng og spa. Vår ambisjon er å tilby deg et kvalitetsprodukt med enestående ytelse.

Vi har utarbeidet denne bruksanvisningen med største omhu, slik at du kan få mest mulig ut av din Poolex-varmepumpe.

 Kära kund,

Vi tackar dig för ditt köp och för det förtroende du visar våra produkter.

Våra produkter är resultatet av mångårig forskning inom utveckling och tillverkning av varmepumpar för pooler och spa. Vår ambition är att förse dig med en kvalitetsprodukt med enastående prestanda.

Vi har sammanställt denna bruksanvisning med största omsorg så att du ska kunna få ut mesta möjliga av din Poolex-varmepump.



Installations- og brugsanvisning

DA



Asennus- ja käyttöopas

FI



Installasjons- og brukerhåndbok

NO



Installations- och bruksanvisning

SV

ADVARSEL



R32 Denne varmepumpe indeholder et brandfarligt kølemiddel R32. Enhver indgriben i kølemiddelkredsløbet er forbudt uden gyldig tilladelse. Før arbejde på kølemiddelkredsløbet er følgende forholdsregler nødvendige for sikkert arbejde.

Kun personer, der er autoriseret af et akkrediteret organ, som bekræfter deres kompetence til at håndtere kølemidler i overensstemmelse med gældende lovgivning, må arbejde på kølemiddelkredsløb.

Service må kun udføres som anbefalet af producenten.

Enhver person, der arbejder på eller bryder ind i et kølemiddelkredsløb, skal have et gyldigt certifikat fra en branchegodkendt vurderingsmyndighed, der bekræfter deres kompetence til sikkert at håndtere kølemidler i henhold til en brancheanerkendt vurderingsspecifikation.

Service må kun udføres som anbefalet af udstyrsproducenten. Vedligeholdelse og reparation, der kræver bistand fra andet kvalificeret personale, skal udføres under opsyn af en person med kompetence i brugen af brandfarlige kølemidler.

Skilte for lignende apparater, der bruges i et arbejdsområde, er generelt reguleret af lokale bestemmelser og angiver minimumskravene til sikkerheds- og/eller sundhedsskilte på en arbejdsplads.

Alle påkrævede skilte skal vedligeholdes, og arbejdsgivere skal sikre, at medarbejdere modtager passende og tilstrækkelig instruktion og oplæring i betydningen af relevante sikkerhedsskilte og de handlinger, der skal foretages i forbindelse med disse skilte.

Effektiviteten af skilte bør ikke forringes ved, at for mange skilte placeres sammen.

Eventuelle piktogrammer, der anvendes, bør være så enkle som muligt og kun indeholde væsentlige detaljer.

Bortskaffelse af udstyr, der bruger brandfarlige kølemidler, skal ske i overensstemmelse med lokale nationale regler.

Opbevaring af apparatet skal ske i overensstemmelse med gældende regler eller instruktioner, alt efter hvad der er strengest.

Beskyttelsen af opbevaringspakken skal være konstrueret således, at mekaniske skader på udstyret inde i pakken ikke forårsager lækage af kølemidlet. Det maksimale antal enheder, der må opbevares sammen, bestemmes af lokale regler.

1. Kontrol af området

Før arbejdet påbegyndes på systemer, der indeholder brandfarlige kølemidler, er det nødvendigt med sikkerhedskontroller for at sikre, at risikoen for antændelse minimeres. Ved reparation af kølesystemet skal følgende forholdsregler overholdes, inden arbejdet på systemet påbegyndes.

2. Arbejdsprocedure

Arbejdet skal udføres efter en kontrolleret procedure for at minimere risikoen for tilstedeværelse af brandfarlige gasser eller dampe under udførelsen af arbejdet.

3. Generelt arbejdsområde

Alle personer i området skal informeres om arten af det igangværende arbejde. Undgå at arbejde i et lukket område. Området omkring arbejdsområdet skal opdeles, sikres, og der skal udvises særlig opmærksomhed på nærliggende kilder til flammer eller varme.

4. Verificering af tilstedeværelse af kølemiddel

Området skal kontrolleres med en egnet kølemiddeldetektor før og under arbejdet for at sikre, at der ikke er potentielt brandfarligt gas. Sørg for, at det anvendte lækagedetektionsudstyr er egnet til brandfarlige kølemidler, dvs. at det ikke producerer gnister, er korrekt forsejlet eller har intern sikkerhed.

5. Tilstedeværelse af brandslukker

Hvis der skal udføres varmt arbejde på køleudstyret eller tilhørende dele, skal passende brandslukningsudstyr være tilgængeligt. Installer en pulverslukker eller CO₂-brandslukker i nærheden af arbejdsområdet.

6. Ingen kilde til flamme, varme eller gnist

Det er fuldstændig forbudt at bruge en varmekilde, flamme eller gnist i umiddelbar nærhed af en eller flere dele eller rør, der indeholder eller har indeholdt et brandfarligt kølemiddel. Alle antændelseskilder, herunder rygning, skal være tilstrækkeligt langt væk fra installations-, reparations-, fjernelses- og bortskaffelsesstedet, hvor et brandfarligt kølemiddel kan blive frigivet til omgivelserne. Før arbejdet påbegyndes, skal udstyrets omgivelser kontrolleres for at sikre, at der ikke er risiko for brandfare. «Rygning forbudt»-skilte skal opsættes.

7. Ventilert område

Sørg for, at området er udendørs eller korrekt ventileret, før der arbejdes på systemet eller udføres varmt arbejde. Noget ventilation skal opretholdes under hele arbejdet.

8. Kontrol af køleudstyr

Når elektriske komponenter udskiftes, skal de være egnede til det tilsigtede formål og de relevante specifikationer. Kun producentens dele må anvendes. Hvis du er i tvivl, kontakt producentens tekniske service. Følgende kontroller skal anvendes på installationer, der bruger brandfarlige kølemidler:

- Mængden af kølemiddel er i overensstemmelse med størrelsen på det rum, hvor udstyret med kølemiddel er installeret;
- Ventilation og luftventiler fungerer korrekt og er ikke blokerede;
- Hvis der anvendes et indirekte kølekredsløb, skal det sekundære kredsløb også kontrolleres.
- Mærkningen på udstyret forbliver synlig og læsbar. Utydelige mærker og skilte skal rettes;
- Kølerør eller komponenter er installeret på en måde, så de sandsynligvis ikke udsættes for stoffer, der kan korrodere komponenter, der indeholder kølemiddel

9. Verificering af elektriske apparater

Reparation og vedligeholdelse af elektriske komponenter skal omfatte indledende sikkerhedskontroller og procedurer for inspektion af komponenter. Hvis der er en fejl, der kan kompromittere sikkerheden, må der ikke tilsluttes strøm til kredsløbet, før problemet er løst.

Indledende sikkerhedskontroller skal omfatte:

- At kondensatorerne er afladet: dette skal gøres på en sikker måde for at undgå risiko for gnister;
- Ingen elektriske komponenter eller ledninger er udsat under påfyldning, genindvinding eller udrensning af kølemiddelsystemet;
- Der er kontinuitet i jordforbindelsen.

10. Indledende sikkerhedskontroller skal omfatte

- at kondensatorerne er afladet: dette skal gøres på en sikker måde for at undgå risiko for gnistdannelse;
- at ingen strømførende elektriske komponenter og ledninger er udsat under opladning, genindvinding eller udrensning af systemet;
- at der er kontinuitet i jordforbindelsen.

11. Reparationer af forseglede komponenter

Under reparation af forseglede komponenter skal alle elektriske forsyninger frakobles fra det udstyr, der arbejdes på, inden nogen forseglede dæksler fjernes osv. Hvis det er absolut nødvendigt at have elektrisk forsyning til udstyret under service, skal der placeres en permanent lækagedetektor på det mest kritiske sted for at advare om en potentielt farlig situation.

Særlig opmærksomhed skal rettes mod følgende for at sikre, at arbejdet på elektriske komponenter ikke ændrer kabinetet på en måde, der påvirker beskyttelsesniveauet. Dette skal omfatte skader på kabler, for mange forbindelser, terminaler der ikke er udført efter originalspecifikation, skader på pakninger, forkert montering af gennemføringer osv.

Sørg for, at apparatet er monteret sikkert.

Sørg for, at pakninger eller tætningsmaterialer ikke er forringet i en sådan grad, at de ikke længere forhindrer indtrængning af brændbare atmosfærer. Reservedele skal være i overensstemmelse med producentens specifikationer.

BEMÆRK Brug af silikoneforsegling kan hæmme effektiviteten af visse typer lækagedetekteringsudstyr. Intrinsisk sikre komponenter behøver ikke at blive isoleret, før der arbejdes på dem.

12. Reparation af intrinsisk sikre komponenter

Anvend ikke permanente induktive eller kapacitive belastninger på kredsløbet uden at sikre, at dette ikke overskrider den tilladte spænding og strøm for det anvendte udstyr.

Intrinsisk sikre komponenter er de eneste typer, der kan arbejdes på, mens de er strømførende i nærvær af en brandfarlig atmosfære. Testudstyret skal have den korrekte mærkning.

Udskift kun komponenter med dele, der er specificeret af producenten. Andre dele kan medføre antændelse af kølemiddel i atmosfæren ved en lækage.

13. Kabelføring

Kontroller, at kabler ikke udsættes for slid, korrosion, for stort tryk, vibrationer, skarpe kanter eller andre skadelige miljøpåvirkninger. Kontrollen skal også tage højde for virkningerne af aldring eller vedvarende vibrationer fra kilder som kompressorer eller ventilatorer.

ADVARSEL

14. Detektion af brandfarlige kølemidler

Potentielle antændelseskilder må under ingen omstændigheder anvendes ved søgning efter eller detektion af kølemiddellækager. En halidfakkel (eller anden detektor med åben flamme) må ikke anvendes.

15. Metoder til lækagedetektion

Følgende metoder til lækagedetektion anses for acceptable for systemer med brandfarlige kølemidler.

Elektroniske lækagedetektorer skal bruges til at detektere brandfarlige kølemidler, men følsomheden kan være utilstrækkelig eller kræve recalibrering. (Detektionsudstyr skal kalibreres i et område uden kølemiddel. Sørg for, at detektoren ikke er en potentiel antændelseskilde og er egnet til det anvendte kølemiddel. Lækagedetektionsudstyr skal indstilles til en procentdel af kølemidlets LFL og kalibreres til det anvendte kølemiddel, og den passende procentdel af gas (maks. 25%) skal bekræftes.

Lækagedetektionsvæsker er egnede til brug med de fleste kølemidler, men brug af rengøringsmidler med klor skal undgås, da klor kan reagere med kølemidlet og korrodere kobberør.

Hvis der er mistanke om en lækage, skal alle åbne flammer fjernes/slukkes.

Hvis der findes en lækage af kølemiddel, der kræver lodning, skal alt kølemiddel enten genindvindes fra systemet eller isoleres (ved hjælp af afspærringsventiler) i en del af systemet, der er fjern fra lækagen. Oxygenfrit nitrogen (OFN) skal derefter blæses gennem systemet både før og under lodningsprocessen.

16. Fjernelse og evakuering

Ved indgreb i kølemiddeldkredsløbet for at udføre reparationer – eller af andre årsager – skal konventionelle procedurer følges. Det er dog vigtigt, at bedste praksis følges, da brandfarlighed er en faktor. Følgende procedure skal følges:

1. fjern kølemiddel;
2. skyl kredsløbet med inert gas;
3. evakuér;
4. skyl igen med inert gas;
5. åbn kredsløbet ved at skære eller lodde.

Kølemiddelmængden skal opsamles i de korrekte genvindingsflasker. Systemet skal "skylles" med OFN for at gøre enheden sikker. Denne proces kan være nødvendig at gentage flere gange. Trykluft eller ilt må ikke anvendes til denne opgave.

Skylning skal udføres ved at bryde vakuomet i systemet med OFN og fortsætte med at fylde, indtil arbejdstrykket er opnået, derefter udlufte til atmosfæren og til sidst trække ned til vakuum. Denne proces skal gentages, indtil der ikke er noget kølemiddel tilbage i systemet. Når den sidste OFN-opladning er brugt, skal systemet udluftes til atmosfærisk tryk, så arbejdet kan udføres. Denne operation er helt afgørende, hvis der skal udføres loddearbejde på rørsystemet.

Sørg for, at udløbet for vakuumpumpen ikke er tæt på nogen antændelseskilder, og at der er ventilation tilgængelig.

17. Opladningsprocedurer

Ud over de konventionelle fyldningsprocedurer skal følgende krav overholdes.

- Sørg for, at forurening med forskellige kølemidler ikke forekommer ved brug af påfyldningsudstyr. Slangen eller rør skal være så korte som muligt for at minimere mængden af kølemiddel i dem.
- Flasker skal opbevares oprejst.
- Sørg for, at køleanlægget er jorderet, inden systemet fyldes med kølemiddel.
- Mærk systemet, når påfyldningen er afsluttet (hvis ikke allerede gjort).
- Der skal udvises stor forsigtighed for ikke at overfylde køleanlægget.

Inden systemet genopfyldes, skal det trykprøves med OFN. Systemet skal testes, når påfyldningen er afsluttet, men inden idriftsættelse. En opfølgende lækagetest skal udføres, inden stedet forlades.

18. Afvikling

Før denne procedure udføres, er det afgørende, at teknikeren er fuldt fortrolig med udstyret og alle dets detaljer. Det anbefales som god praksis, at alle kølemidler opsamles sikkert. Inden opgaven udføres, skal der tages en olie- og kølemiddelp prøve, hvis analyse kræves før genbrug af det genindvundne kølemiddel. Det er vigtigt, at der er elektrisk strøm tilgængelig, før opgaven påbegyndes.

- a) Bliv fortrolig med udstyret og dets betjening.
- b) Isolér systemet elektrisk.

- c) Inden proceduren påbegyndes, skal du sikre dig, at:
- mekanisk håndteringsudstyr er tilgængeligt, hvis det kræves, til håndtering af kølemiddelflasker:
 - alt personligt beskyttelsesudstyr er tilgængeligt og anvendes korrekt
 - genvindingsprocessen overvåges til enhver tid af en kompetent person;
 - genvindingsudstyr og flasker overholder de relevante standarder.
- d) Tøm kølemiddelsystemet, hvis muligt.
- e) Hvis vakuum ikke er muligt, lav et manifold, så kølemiddel kan fjernes fra forskellige dele af systemet.
- f) Sørg for, at flasken står på vægten, før genvindingen finder sted.
- g) Start genvindingsmaskinen og betjen den i henhold til producentens anvisninger.
- h) Overfyld ikke flaskerne. (Ikke mere end 80 % væskevolumen).
- i) Overskrid ikke den maksimale arbejdstryk for flasken, heller ikke midlertidigt.
- j) Når flaskerne er korrekt fyldt og processen afsluttet, skal du sørge for, at flaskerne og udstyret fjernes fra stedet hurtigt, og at alle afspærringsventiler på udstyret er lukket.
- k) Genvundet kølemiddel må ikke påfyldes et andet køleanlæg, medmindre det er blevet rensat og kontrolleret.

19. Mærkning

Udstyret skal mærkes med, at det er blevet afviklet og tømt for kølemiddel. Mærkaten skal være dateret og underskrevet. Sørg for, at der er mærkater på udstyret, der angiver, at udstyret indeholder brandfarligt kølemiddel.

20. Genvinding

Ved fjernelse af kølemiddel fra et system, enten til service eller afvikling, anbefales det som god praksis, at alt kølemiddel fjernes sikkert.

Ved overførsel af kølemiddel til flasker skal du sikre, at kun egnede genvindingsflasker anvendes. Sørg for, at det korrekte antal flasker til at rumme hele systemets fyldning er tilgængelige. Alle flasker, der skal bruges, er beregnet til det genvundne kølemiddel og mærket til dette kølemiddel (dvs. specielle flasker til genvinding af kølemiddel). Flaskerne skal være udstyret med trykaflastningsventil og tilhørende afspærringsventiler i god stand. Tomme genvindingsflasker evakueres og, hvis muligt, afkøles før genvindingen finder sted.

Genvindingsudstyret skal være i god stand med et sæt instruktioner vedrørende udstyret, der er til rådighed, og skal være egnet til genvinding af brandfarlige kølemidler. Derudover skal et sæt kalibrerede vægte være tilgængelige og i god stand. Slanger skal være komplette med lækagefri koblinger og i god stand. Før brug af genvindingsmaskinen skal du kontrollere, at den er i tilfredsstillende stand, er blevet vedligeholdt korrekt, og at eventuelle tilhørende elektriske komponenter er forseglet for at forhindre antændelse i tilfælde af kølemiddellækage. Kontakt producenten ved tvivl.

Det genvundne kølemiddel skal returneres til kølemiddelleverandøren i den korrekte genvindingsflaske, og den relevante affaldstransportnota skal arrangeres. Bland ikke kølemidler i genvindingsenheder og især ikke i flasker.

Hvis kompressorer eller kompressorolier skal fjernes, skal du sikre, at de er blevet evakueret til et acceptabelt niveau for at sikre, at der ikke forbliver brandfarligt kølemiddel i smøremidlet. Evakueringsprocessen skal udføres, inden kompressoren returneres til leverandøren. Kun elektrisk opvarmning af kompressor-kroppen må anvendes for at fremskynde denne proces. Når olie tappes fra et system, skal det ske sikkert.



LÆS OMHYGGELIGT



Denne installationsvejledning udgør en integreret del af produktet. De skal udleveres til installatøren og opbevares et sikkert sted af brugeren. Hvis du mister denne manual, besøg venligst vores hjemmeside:

www.poolex.fr

De anvisninger og advarsler, der findes i denne manual, skal læses og forstås grundigt, da de indeholder vigtige oplysninger om sikker håndtering og drift af varmepumpen. Opbevar denne manual, så du har den ved hånden til fremtidig reference.

Installationen skal udføres af en kvalificeret fagperson i overensstemmelse med gældende regler og producentens anvisninger. Fejl under installationen kan forårsage fysiske skader på personer og dyr samt mekaniske skader, som producenten ikke kan holdes ansvarlig for.

Efter udpakning af varmepumpen, kontroller venligst indholdet for tegn på skader.

Inden du tilslutter varmepumpen, skal du sikre dig, at instruktionerne i denne manual er kompatible med de faktiske installationsforhold og ikke overskrider de maksimalt tilladte grænser for det pågældende produkt.

Ved fejl og/eller funktionsfejl på varmepumpen skal strømmen afbrydes, og der må ikke forsøges at reparere fejlen. Reparationer skal udføres af en autoriseret tekniker med brug af originale reservedele. Manglende overholdelse af de ovennævnte klausuler kan have en negativ indvirkning på sikker drift af varmepumpen.

For at sikre effektiviteten og korrekt funktion af varmepumpen skal den vedligeholdes regelmæssigt i overensstemmelse med de medfølgende instruktioner.

Hvis varmepumpen sælges eller overdrages til en tredjepart, skal du sørge for, at al teknisk dokumentation gives til den nye ejer sammen med udstyret.

Denne varmepumpe er kun designet til at opvarme vandet i en swimmingpool. Enhver anden anvendelse betragtes som upassende, forkert og potentielt farlig.

Al kontraktlig og udenfor-kontraktlig ansvar fra producentens/distributørens side anses for ugyldig i tilfælde af skader forårsaget af fejl i installation eller drift, eller på grund af manglende overholdelse af instruktionerne i denne manual eller gældende standarder for installation af det udstyr, der er omtalt i dette dokument.

INDHOLD

1. Generelle oplysninger	7
1.1 Generelle leveringsbetingelser	7
1.2 Sikkerhedsanvisninger	7
1.3 Vandbehandling	8
2. Beskrivelse	9
2.1 Driftsgrænser	9
2.2 Pakkens indhold	9
2.3 Generelle egenskaber	9
2.4 Tekniske egenskaber	10
2.5 Produktmål	11
2.6 Sprængtegning	12
3. Installation	13
3.1 Placering	13
3.2 Installationsdiagram	14
3.3 Hydraulikforbindelse	14
3.4 Elektrisk tilslutning	14
3.5 Betjening	15
4. Brug af kontrolpanelet	16
4.1 Betjeningspanel	16
4.2 Opvarmning / Køling / Automatisk tilstand	16
4.3 Funktionsoversigt	17
4.4 Vælger til varmepumpens driftsindstilling	17
4.5 Indstilling af temperatur	17
4.6 Låsning og oplåsning	18
4.7 WiFi-forbindelse	18
4.8 Visning af statusværdier	18
4.9 Indstilling	19
4.10 Tvungen afrimning	20
4.11 Fejlvisning	20
5. Brug af WIRE-controller	21
5.1 Installation	21
5.2 Start	21
5.3 Betjeningspanel	22
5.4 Oplåsning	22
5.5 Indstilling af temperaturen	22
5.6 Valg af driftsform	22
5.7 Lyd- og lysindstillinger	23
5.8 Fejlvisning	23
5.9 Tidsprogrammering	24
5.10 Statusværdier	25
5.11 Brugerindstillinger	26
6. Brug af valgfrie kontrolrelæer	27
6.1 Brug af SPA-varmerens kontrolrelæ	27
6.2 Brug af cirkulationspumpens kontrolrelæ (valgfrit)	28
7. Brug via mobilapplikation	29
7.1 Download og installation af applikationen Poolux	29
7.2 Opsætning af applikationen	30
7.3 Parring af varmepumpen	32
7.4 Styring	33
8. Vedligeholdelse og reparationer	39
8.1 Vedligeholdelse, service og vinterklargøring	39
8.2 Kontrol af kølemiddeltryk	39
8.3 Fejl og nedbrud	40
9. Garanti	43

1. GENERELLE OPLYSNINGER

1.1 Generelle leveringsbetingelser

Alle produkter og emballage, selv dem der leveres fragtfrit, transporteres på modtagerens risiko. Personer, der er ansvarlige for modtagelse af enheden, skal foretage en visuel inspektion for at notere eventuelle skader, der måtte være opstået under transporten (kølekreds, kabinet, el-boks, ramme). Eventuelle skader, der opstår under transporten, skal noteres af modtageren på fragtbrevet og bekræftes ved anbefalet post til transportøren inden for 48 timer.

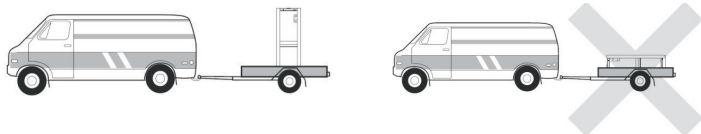

Enheden skal altid opbevares og transporteres oprejt, på en palle og i sin originale emballage. Hvis enheden har været transporteret i vandret position, skal du vente mindst 24 timer, før du tilslutter den.

1.2 Sikkerhedsanvisninger



ADVARSEL: Læs venligst alle sikkerhedsinstruktioner grundigt, før du bruger enheden. Da instruktionerne i dette dokument er afgørende for din sikkerhed, bedes du følge dem nøje.

Installation og vedligeholdelse

Kun en kvalificeret person må udføre installation, opstart, service og reparationer i overensstemmelse med gældende standarder.

Før brug eller arbejde på enheden (installation, opstart, brug, service) skal den ansvarlige være bekendt med alle instruktioner i varmepumpens installationsmanual samt de tekniske specifikationer.

Installer under ingen omstændigheder udstyret tæt på en varmekilde, brændbare materialer eller en bygnings luftindtag.

Hvis installationen ikke er placeret et sted med begrænset adgang, skal der monteres et beskyttelsesgitter på varmepumpen.

For at undgå alvorlige forbrændinger må du ikke gå på rør under installation, reparation eller vedligeholdelse.

For at undgå alvorlige forbrændinger skal du slukke for varmepumpen og vente flere minutter, før du arbejder på kølesystemet eller placerer temperatur- og tryksensorer.

Kontroller kølemiddelniveauet ved service af varmepumpen.

Kontroller, at høj- og lavtrykspressostaterne er korrekt tilsluttet kølesystemet, og at de afbryder det elektriske kredsløb, hvis de udløses under udstyrets årlige lækagekontrol.

Kontroller, at der ikke er spor af korrosion eller oliepletter omkring kølemiddelkomponenterne.

GENERELLE OPLYSNINGER

Ved brug

Rør ikke ved udluftningen under drift på grund af risikoen for alvorlige skader.

Lad ikke varmepumpen stå inden for børns rækkevidde på grund af risikoen for skader forårsaget af varmevekslerens lameller.

Start aldrig udstyret, hvis der ikke er vand i poolen, eller hvis cirkulationspumpen er stoppet.

Kontroller vandgennemstrømningen hver måned og rengør filteret om nødvendigt.

Ved rengøring

- Sluk for strømforsyningen til enheden.
- Luk for vandindløbs- og udløbsventilerne.
- Placer ikke noget i åbningerne til vand- eller luftindløb/udløb.
- Sprøjt ikke apparatet med store mængder vand.

Under reparationer

Udfør arbejde på kølemiddelsystemet i overensstemmelse med gældende sikkerhedsregler.

Lodning skal udføres af en kvalificeret svejser.

Ved udskiftning af en defekt kølemiddelkomponent må der kun anvendes dele, der er godkendt af vores tekniske afdeling.

Ved udskiftning af rør må der kun anvendes kobberrør, der overholder standard NF EN12735-1, til reparationer.

Ved trykprøvning for at opdage lækager:

- Brug dehydreret nitrogen eller en blanding af nitrogen og kølemiddel.
- For at undgå risiko for brand eller eksplosion må der aldrig bruges ilt eller tør luft.

Testtrykket på lav- og højtrykssiden må ikke overstige 42 bar.

1.3 Vandbehandling

Pooler varmepumper til swimmingpools kan bruges med alle typer vandbehandlingssystemer.

Det er dog vigtigt, at behandlingssystemet (klor, pH, brom og/eller saltklorinator doseringspumper) installeres efter varmepumpen i det hydrauliske kredsløb.

For at undgå skader på varmepumpen skal vandets pH-værdi holdes mellem 6,9 og 8,0.

2. BESKRIVELSE

2.1 Driftsgrænser

For at varmepumpen kan fungere normalt, skal den omgivende lufttemperatur være mellem -25°C og 43°C. Vi anbefaler dog at vinterklargøre din spa, hvis vandtemperaturen falder under 10°C.

Dit spabad skal være korrekt isoleret for at varmepumpen kan fungere optimalt.

- ✓ Karret skal være isoleret.
- ✓ Rørene skal være isoleret.
- ✓ Spabadet skal være udstyret med et isolerende låg.

Takket være Full Inverter-systemet tilpasser SPA-varmepumpen automatisk sin effekt efter indstillingerne og det eksterne miljø. Så når vandtemperaturen stiger (denne fase kan vare op til en uge efter installation), vil SPA-varmepumpen bruge al tilgængelig effekt; og når den ønskede temperatur er nået, vil SPA-varmepumpen reducere sit energiforbrug.

2.2 Pakkens indhold

Ved modtagelse bedes du kontrollere, at din pakke indeholder følgende:

- ✓ ICE SPA-varmepumpe
- ✓ et vinterovertræk
- ✓ 2 han 1" gevindforbindelser
- ✓ Fjernbetjent, vandtæt kontrolboks (valgfri): controller, boks og kabel
- ✓ 2 kontrolrelæer
- ✓ hydraulikslange
- ✓ hydraulisk bøining

2.3 Generelle egenskaber

En Poolex varmepumpe har følgende egenskaber:

- ◆ Høj ydeevne med op til 80% energibesparelse sammenlignet med et konventionelt varmesystem.
- ◆ Rent, effektivt og miljøvenligt R32-kølemiddel.
- ◆ Pålidelig kompressor med høj ydelse fra førende mærke.
- ◆ Bred hydrofil aluminiumsfordamper til brug ved lave temperaturer.
- ◆ Brugervenligt og intuitivt kontrolpanel.
- ◆ Robust kabinet, UV-beskyttet og let at vedligeholde.
- ◆ CE-certificering.

BESKRIVELSE

2.4 Tekniske egenskaber

		ICE SPA 70
Luft ⁽¹⁾ 26°C Vand ⁽²⁾ 26°C	Varmeeffekt (kW)	3.3~7
	Forbrug (kW)	0.28~1.4
	COP (koefficient) af ydeevne	11.9~5
Luft ⁽¹⁾ 15°C Vand ⁽²⁾ 26°C	Varmeeffekt (kW)	2.3~5.4
	Forbrug (kW)	0.35~1.1
	COP (koefficient) af ydeevne	6.6~4.9
Luft ⁽¹⁾ 15°C Vand ⁽²⁾ 38°C	Varmeeffekt (kW)	2.8~4.7
	Forbrug (kW)	0.67~1.3
	COP (koefficient) af ydeevne	4.2~3.7
Luft ⁽¹⁾ 26°C Vand ⁽²⁾ 38°C	Varmeeffekt (kW)	2.8~6
	Forbrug (kW)	0.29~1.3
	COP (koefficient) af ydeevne	9.6~4.5
Luft ⁽¹⁾ -10°C Vand ⁽²⁾ 38°C	Varmeeffekt (kW)	2.2~3.3
	Forbrug (kW)	1.2~1.5
	COP (koefficient) af ydeevne	1.8~2.1
Luft ⁽¹⁾ 35°C Vand ⁽²⁾ 27°C	Kølekapacitet (kW)	3.2~3.7
	Forbrug (kW)	0.87~1.2
	EER	3
Strømforsyning	Enkeltfase 220-240V ~ 50Hz	
Maksimal effekt (kW)	1.7	
Maksimal strøm (A)	9	
Temperaturinterval for opvarmning	-25°C ~ 43°C	
Temperaturinterval for køling	5°C ~ 43°C	
Automatisk temperaturinterval	-25°C ~ 43°C	
Enheds mål L x B x H (mm)	705 x 490 x 505	
Enhedsvægt (kg)	43	
Lydtryksniveau ved 1 m (dBA)	< 48	
Lydtryksniveau ved 4 m (dBA)	< 36	
Lydtryksniveau ved 10 m (dBA) ⁽³⁾	< 28	
Hydrauliske tilslutninger (mm)	1" hun	
Varmeveksler	Titanium varmelegeme	
Vandgennemstrømning (m ³ /t)	3.0	
Kompressormærke	GMCC	
Kompressortype	Rotary	
Kølemiddel	R32	
Kølemiddelmængde (g)	650	
Minimumtryk (MPa)	0.1	
Maksimumtryk (MPa)	4.3	
Beskyttelsesklasse	IPX4	
Tryktab (kPa)	3.3	
Betjeningspanel	Digitalt display	
Driftsindstillinger	Opvarmning/Køling/Auto	

De tekniske specifikationer for vores varmepumper gives kun til orientering. Vi forbeholder os retten til at foretage ændringer uden forudgående varsel.

¹ Omgivende lufttemperatur

² Start vandtemperatur

³ Støjniveau i en afstand af 10 m i henhold til internationale standarder EN ISO 3741 og EN ISO 354

BESKRIVELSE

2.5 Produktmål

Dimensioner i mm

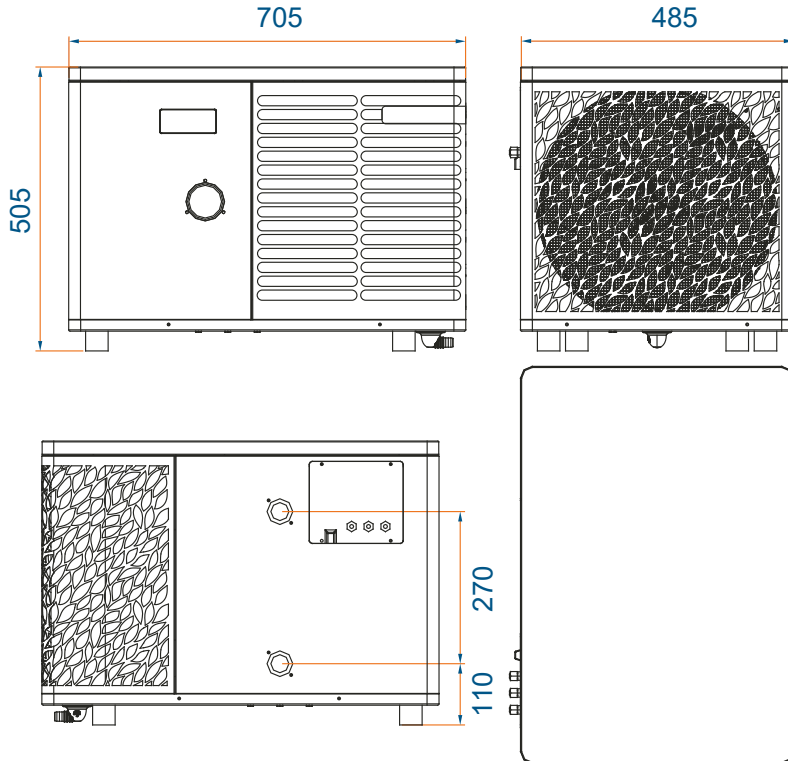

Bemærk: Når elvarme, vandpumpe og ledningsstyring ikke er fuldt tilsluttet, skal du bruge 'gummiprop' for at undgå skader på grund af fugt.

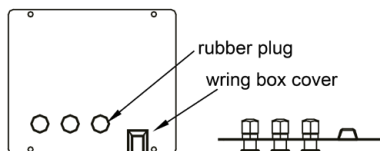

BESKRIVELSE

2.6 Sprængtegning

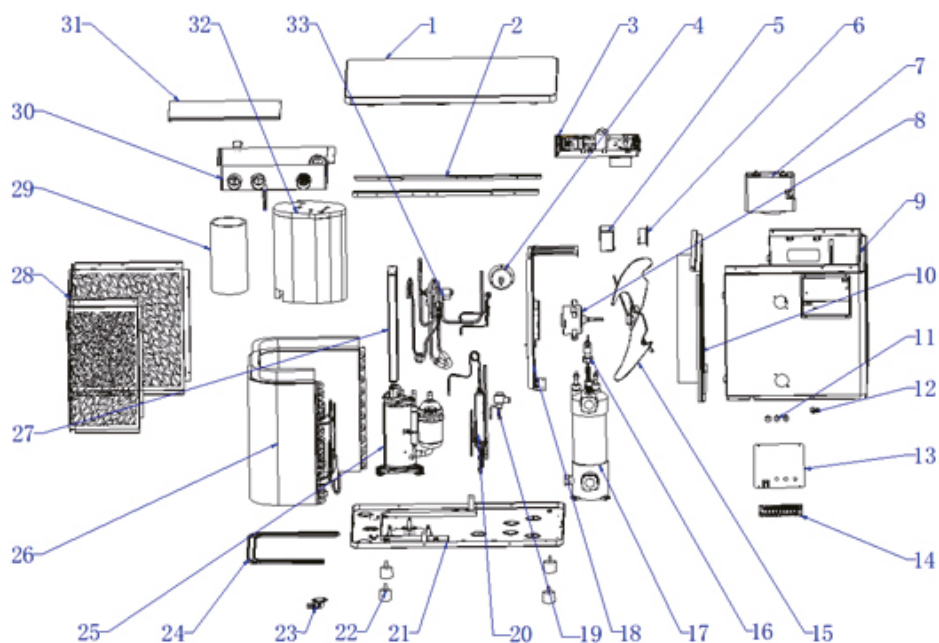

DA

- | | |
|-----------------------------------|-----------------------------------|
| 1. Toplåg | 18. Motorsupportkomponent |
| 2. Monteringslister til sidepanel | 19. Elektronisk ekspansionsventil |
| 3. Elektriske komponenter | 20. Flash-fordamper |
| 4. Trykmåler | 21. Chassiskomponenter |
| 5. Inducer tætningsboks | 22. Antivibrationsfodder |
| 6. Induktor | 23. Afløbsbøjning |
| 7. Displayboks samling | 24. Chassis varmerem |
| 8. Ventilatormotor | 25. Kompressor |
| 9. Frontpanel samling | 26. Fordamperkomponenter |
| 10. Central skot samling | 27. Støtte til el-boks |
| 11. Kabelgennemføring | 28. Bageste sidepanelkomponenter |
| 12. Crimpeværktøj | 29. Lydisoleringsforing 1 |
| 13. Klemrækkedæksel | 30. Kontrolboks |
| 14. Klemrække | 31. Dæksel til styreboks |
| 15. Ventilator | 32. Lydisoleringsforing 2 |
| 16. Vandstrømsafbryder | 33. 4-vejs ventil |
| 17. Titanium varmeveksler | |

3. INSTALLATION

For at installere varmepumpen skal det hydrauliske kredsløb og strømmen tilsluttes.

3.1 Placering

Standard NF C 15-100 anbefaler at installere varmepumpen mindst 2,5 meter fra spaen. Dog kan du takket være fejlstrømsafbryderen også vælge at installere den tættere på: Efterlad mindst 1,50 m foran varmepumpen og 50 cm tom plads til siderne og bag varmepumpen.

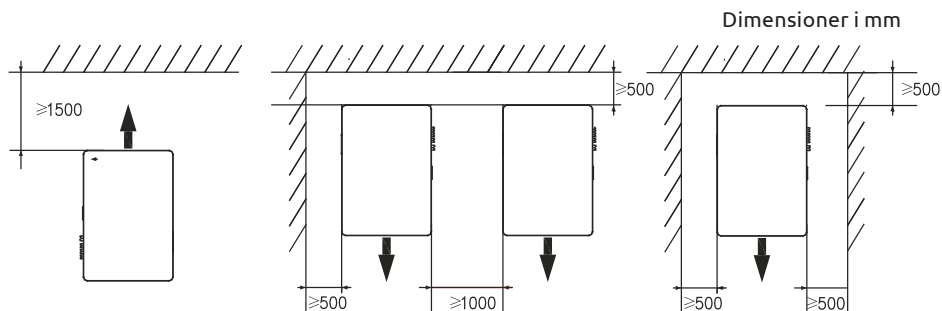

Placer ikke noget inden for 1,5 m foran varmepumpen.
Placer ikke nogen forhindringer ovenpå eller foran enheden!
Brug ikke varmepumpen som trin for at få adgang til spaen.
Træd ikke på varmepumpen.

Venligst overhold følgende regler, når du vælger installationssted for varmepumpen

1. Placeringen skal være let tilgængelig for optimal drift og vedligeholdelse.
2. Enheden skal installeres på jorden, helst på en plan betonplade. Sørg for, at underlaget er tilstrækkeligt stabilt og kan bære enhedens vægt.
3. Kontroller, at der er tilstrækkelig luftgennemstrømning, at luftudblæsningen ikke er rettet mod vinduerne i nabobygninger, og at udblæsningsluften ikke kan vende tilbage til indsugningen. Sørg desuden for, at der er tilstrækkelig plads omkring enheden til at udføre service og vedligeholdelse.
4. Enheden må ikke installeres på steder, hvor den kan blive udsat for olie, brændbar gas, ætsende stoffer, svovlforbindelser eller i nærheden af højfrekvente enheder.
5. Installer ikke enheden i nærheden af veje eller gangstier for at undgå muddersprøjt.
6. For at undgå at forstyrre naboer, skal du sørge for at installere enheden væk fra områder, der er følsomme over for støj.
7. Hold så vidt muligt uden for børns rækkevidde.

INSTALLATION

3.2 Installationsdiagram

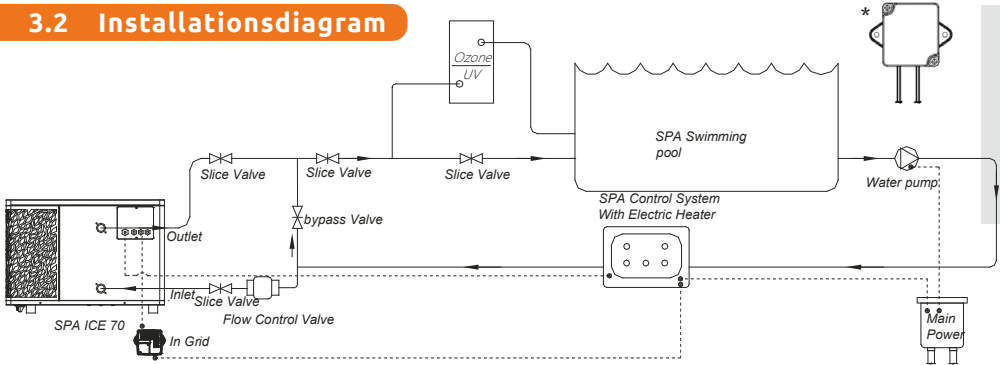

Filteret, der er placeret opstrøms for varmepumpen, skal renses regelmæssigt, så vandet i systemet er rent, og man undgår driftsproblemer forbundet med snavs eller tilstopning i filteret.

* Hvis relæet installeres udendørs, skal det monteres med ledningsudgangen nedad.

3.3 Hydraulikforbindelse

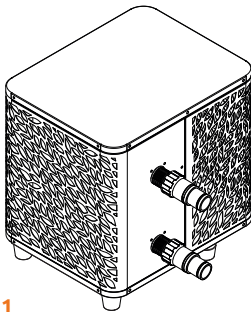

Trin 1

Skru forbindelserne til varmepumpen fast

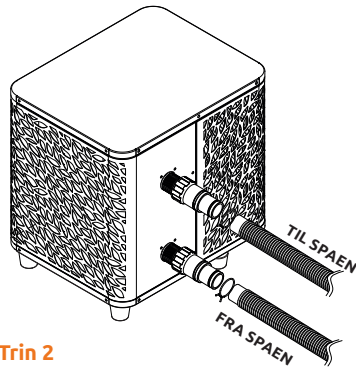

Trin 2

Tilslut vandindløb og -udløb

3.4 Elektrisk tilslutning

Pumpens strømstik har en 10mA fejlstrømsafbryder integreret.

Test regelmæssigt, at den fungerer korrekt. Ved gentagne udkoblinger eller tvivl, kontakt eftersalgsservice.

Før du tilslutter din varmepumpe, skal du sikre dig, at stikkontakten er godt beskyttet, korrekt jordet og beskyttet mod regn samt vandstænk.

Tryk på RESET-knappen for at starte varmepumpen. Strømindikatoren lyser rødt: varmepumpen er tændt.

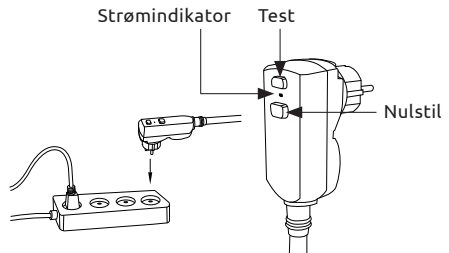

INSTALLATION

3.5 Betjening

Anvendelsesbetingelser

For at varmepumpen kan fungere normalt, skal den omgivende lufttemperatur være mellem -25°C og 43°C .

Forhåndsmeddelelse

Før du starter varmepumpen, skal du:

- ✓ Kontroller, at udstyret er sikkert og stabilt.
- ✓ Kontroller, at måleren viser et tryk over 80 psi.
- ✓ Kontroller, at de elektriske ledninger er korrekt tilsluttet terminalerne.
- ✓ Kontroller jordforbindelserne.
- ✓ Kontroller, at de hydrauliske forbindelser er tætte, og at der ikke er vandlækage.
- ✓ Kontroller, at vandet cirkulerer korrekt i varmepumpen, og at flowhastigheden er tilstrækkelig
- ✓ Fjern alle unødvendige genstande omkring udstyret samt alle værktøjer.

Betjening

1. Tilslut strømforsyningen til enheden.
2. Start filtreringspumpen.
3. Aktivér enhedens strømforsyningsbeskyttelse (fejlstrømsafbryder placeret på strømkablet).
4. Start varmepumpen.
5. Vælg den ønskede temperatur ved hjælp af en af tilstandene på kontrolpanelet.
6. Varmepumpens kompressor starter kort tid efter.

Og du skal blot vente, til den ønskede temperatur er nået.



ADVARSEL: Under normale forhold kan en passende varmepumpe opvarme vandet i karret med 1°C til 2°C i timen. Det er derfor normalt, at du ikke mærker nogen temperaturforskel ved udløbet, når varmepumpen er tændt.

Et opvarmet kar skal være dækket og isoleret for at undgå varmetab.

Godt at vide: genstart efter strømsvigt

Efter et strømsvigt eller en almindelig afbrydelse, tænd for strømmen igen, systemet er i dvaletilstand. Genstart fejlstrømsafbryderen og tænd for varmepumpen.

4. BRUG AF KONTROLPANELET

4.1 Betjeningspanel

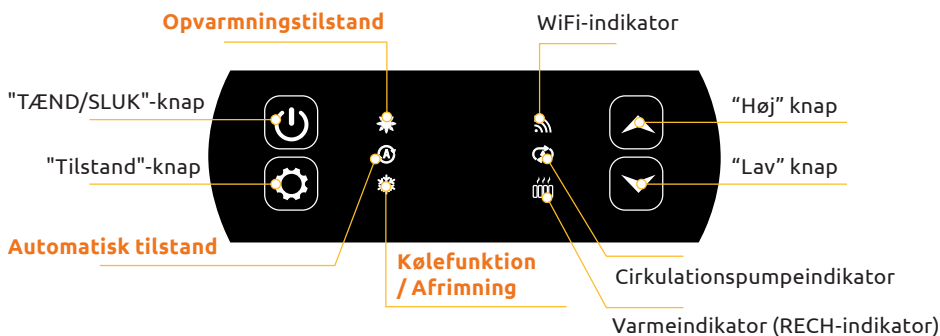

DA

4.2 Opvarmning / Køling / Automatisk tilstand



Før brug skal du sikre dig, at filtreringspumpen fungerer, og at vandet cirkulerer gennem varmepumpen.

Før du indstiller den ønskede temperatur, skal du først vælge en driftstilstand på din fjernbetjening.



Opvarmningstilstand

Vælg opvarmningstilstand, hvis du vil opvarme vandet i karret med varmepumpen.



Kølefunktion

Vælg køletilstand, hvis du vil køle vandet i karret med varmepumpen.



Automatisk tilstand

Vælg automatisk tilstand, hvis du vil lade varmepumpen skifte til den korrekte tilstand automatisk i forhold til den ønskede temperatur.

BRUG AF KONTROLPANELET

4.3 Funktionsoversigt

Indikatorerne til højre for kontrolpanelet viser varmepumpens andre funktioner.



WiFi-indikator

Viser din Wifi-forbindelsesstatus. Blinker under paring (se afsnit "4.7 Wifi-forbindelse", side 21). Den forbliver tændt, når en forbindelse er aktiv. Første gang den tændes, blinker Wifi-LED'en hurtigt.



Cirkulationspumpeindikator

Lys tændes, når cirkulationspumpen er aktiv:

1. Deaktiver tilstand: fra,
2. Automatisk tilstand: altid tændt, når lukket, slukket når frakoblet.
3. Manuel tilstand: blinker, når lukket, slukket når frakoblet.



Indikator for varmelegeme



RECH-lyset er tændt, når varmelegemet er aktivt:

1. Deaktiver tilstand: fra,
2. Automatisk tilstand: altid tændt, når lukket, slukket når frakoblet.
3. Manuel tilstand: blinker, når lukket, slukket når frakoblet.

4.4 Vælger til varmepumpens driftsindstilling

Som standard er varmepumpen i opvarmningstilstand.

For at ændre brugstilstand, når varmepumpen er TÆNDT:

- Tryk på knappen , så skifter varmepumpen til køling.
- Tryk på knappen igen , så skifter varmepumpen til automatisk.
- Tryk på knappen igen , så skifter varmepumpen til opvarmning.

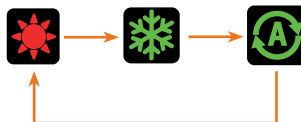

De forskellige tilstande danner således en cyklus:



Godt at vide:

Varmepumpen kan tage flere minutter om at skifte driftstilstand for at beskytte kølemidlet. Den maksimale indstillede temperatur er 40°C.



4.5 Indstilling af temperatur

Brug pilene  og  til at ændre den indstillede temperatur. Indstillingsområdet for opvarmning er 15-40°C (standard 38°C). Indstillingsområdet for køling er 4-35°C (standard 32°C). Indstillingsområdet for automatisk er 4-40°C (standard 35°C).



BRUG AF KONTROLPANELET

4.6 Låsning og oplåsning

I hovedmenuen låses kontrolpanelet automatisk, hvis ingen tast trykkes i 30 sekunder. Når skærmen er låst, vises "LOC".



Tryk på  og  samtidigt i 3 sekunder for at låse og låse op for kontrolpanelet. Når enheden låses op, afgiver den et langt bip.

4.7 Wifi-forbindelse

Når varmepumpen er slukket, tryk i 5 sekunder.  og  for at starte WiFi-parring. WiFi-logoet vil blinke.

Se afsnit "7. Brug via mobilapplikationen", side 28 for flere detaljer om wifi-parringsproceduren.

4.8 Visning af statusværdier

Tryk på  og  i 3 sekunder for at kontrollere status på din varmepumpe. Parameterkoden vises, og værdien vises efter 3 sekunder.

Brug pilene  og  til at navigere mellem de forskellige parametre.

Tryk  for at vende tilbage til hovedmenuen.

Kode	Betegnelse
D1	Ekstern omgivelsestemperatur (°C)
D2	Spoletemperatur (°C)
D3	Kompressorens udløbstemperatur (°C)
D4	Kompressorens retur-lufttemperatur (°C)
D5	Indløbsvandstemperatur (°C)
D6	Udløbsvandstemperatur (°C)
D7	(reserveret)
R1	Kompressorens driftsfrekvens
R2	Blæserhastighed
R3	Elektronisk ekspansionsventil åbning
R4	(reserveret)
R5	(reserveret)
E1	Historisk fejl 1 (tidligere fejl)
E2	Historisk fejl 2
E3	Historisk fejl 3
E4	Historisk fejl 4
E5	Historisk fejl 5 (nylig fejl)

BRUG AF KONTROLPANELET





4.9 Indstilling

Når varmepumpen er slukket, tryk i 3 sekunder  og  for at få adgang til indstillingsmenuen.

Parameterkoden vises, og værdien vises efter 3 sekunder.

Brug pilene  og  til at navigere mellem de forskellige parametre.

For at ændre en parameter:

1. Vis den parameter, der skal ændres, og tryk derefter på .
Parameterens værdi begynder at blinke.
2. Brug pilene  og  til at ændre dens værdi.
3. Tryk  for at bekræfte den indtastede værdi.









Tryk  for at vende tilbage til hovedmenuen.

Liste over brugerparametre

Kode	Betegnelse	Værdiernes interval	Standardværdi
E1	Hukommelsestilstand ved slukning	1:Tændt ; 0:Slukket	1 / tændt
E3	Indstillinger for kompensation af ind- og udløbsvandtemperatur ved køling	-4°C~0°C	0°C
E4	Valg af relæfunktion til varmelegeme	0: Deaktiveret 1: Automatisk 2: Manuel	0: Deaktiveret
E5	Værdi for omgivelsestemperatur til start af varmelegeme	-25°C~20°C	5°C
E6	Vandtemperaturforskel til genstart af varmelegeme	1°C~5°C	5°C
E7	Vandtemperaturforskel til genstart af varmelegeme i manuel tilstand	1°C~5°C	2°C
E8	Valg af relæfunktion til cirkulationspumpe	0: Deaktiveret 1: Automatisk 2: Manuel	0: Deaktiveret
E9	Vandtemperaturinterval for temperaturkontrol	30~90min	60min
E10	Vandtemperaturforskel for genstart i varmetilstand	0°C~10°C	2°C
E11	Vandtemperaturforskel ved stop i varmetilstand	0~10 (-2°C~8°C)	2 (0°C)
E12	Vandtemperaturforskel for genstart i køletilstand	0°C~10°C	2°C
E13	Vandtemperaturforskel ved stop i køletilstand	0~10 (-2°C~8°C)	2 (0°C)
E14	Valg af tørkontaktfunktion	0: Deaktiveret 1: DOMO-SWITCH-tilstand	1 / tændt

4.10 Tvungen afrimning

Varmepumpen skal indstilles til 40°C for at denne procedure virker.

Indstil varmpumpen til 40°C i varmetilstand, brug derefter pilene  og  for at tvinge afrimning:  >  >  >  >  > , 6 tryk hvor de to pile skiftes, startende med den øverste.

Bemærk: Hvis varmpumpen er i køletilstand og temperaturen er sat til 20°C, starter denne procedure kølemiddelgenvinding.

4.11 Fejlvisning

Når der opstår en systemfejl, vises fejlkoden på displayet.

Når flere fejl opstår, vises hver fejlkode i 8 sekunder, cyklisk, og fejlkoden blinker ikke.

Se tabellen i afsnit "8.3 Nedbrud og fejl", side 43 for flere oplysninger om fejl.

5. BRUG AF WIRE-CONTROLLER

5.1 Installation

Fjernbetjeningspanelet eller WIRE-controlleren er en mulighed, der gør det muligt at styre din varmepumpe fra en fjernplacering.

For at optimere skærmens læsbarhed og holdbarhed, placér den væk fra direkte sollys, regn og stænkende vand (IPX5-beskyttelsesklasse).

Følg diagrammet til højre for at tilslutte fjernbetjeningspanelet.

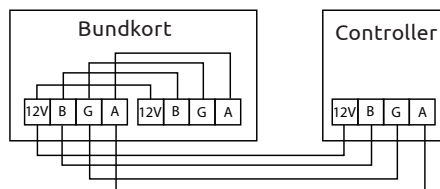

5.2 Start

Initialt interface

Når ledningscontrolleren tændes, vises alle mønstrene på LCD-skærmen. Efter 5 sekunder lyder summeren for at gå ind i det normale interface.

Opstartsinterface



Opstartsinterfacet viser den forudindstillede indløbsvandtemperatur (den indstillede temperatur blinker i 5 sekunder, når temperaturen indstilles), den aktuelle tilstand, opstartsikonet og de faktiske funktioner (programmeret start, afrimning, frostbeskyttelsesstatus, blæserstatus, kompressorstatus, børnelåsstatus).

Eksempel på visning:

1. Den aktuelle indløbsvandtemperatur er 30°C.
2. Start, opvarmningstilstand og børnelås
3. Blæsemotor og kompressor kører
4. Gå til afrimningstilstand

Slukningsinterface



Slukningsinterfacet viser indløbsvandtemperaturen, den aktuelle tilstand og de aktuelle funktioner (programmeret slukning, børnelås).

Eksempel på visning:

1. Den aktuelle indløbsvandtemperatur er 30°C.
2. Stop og opvarmningstilstand

BRUG AF WIRE-CONTROLLER

5.3 Betjeningspanel



	TÆND/SLUK-knap		OP-knap
	Tilstandsvælgerknap		NED-knap
	Ur-knap		Parameter
	Opvarmningstilstand		Automatisk tilstand
	Kølefunktion		Aftøning
	Aftøning		Frostbeskyttelse
	Automatisk tilstand		Cirkulationspumpe
	Opvarmningstilstand		Låseikon
	Aftøning		Tidsprogrammering
	Kølefunktion		Kompressor TÆNDT
	Aftøning		Blæser TÆNDT

Før brug skal du sikre dig, at filtreringspumpen fungerer, og at vandet cirkulerer gennem varmpumpen.

DA

5.4 Oplåsning

Hvis enheden ikke modtager nogen input i 30 sekunder, går controllerskærmen i dvaletilstand. Dog skal skærmen låses manuelt (børnelås).

Tryk på og i 5 sekunder for at låse eller låse skærmen op.

Når skærmen er låst, lyser ikonet , og hvis en knap trykkes, afgiver enheden et "bip", og ikonet blinker.

5.5 Indstilling af temperaturen

I hovedinterfacet, lås skærmen op og derefter:

Tryk på eller for at justere værdien. "Set"-ikonet lyser op.

5.6 Valg af driftsform

I hovedinterfacet, lås skærmen op og derefter:

Tryk på for at skifte fra den ene tilstand til den anden.



BRUG AF WIRE-CONTROLLER

5.7 Lyd- og lysindstillinger

Hørbar advarsel

Hver gang der trykkes, afgiver summeren et kort bip. Brugeren kan deaktivere summeren ved at sætte parameter P1 til 0. Se "5.10 Brugerparametre", side 25.

Baggrundsbelysning

Indstil parameter P2 på fjernbetjeningspanelet til 1 for at aktivere baggrundsbelysningen eller til 0 for at deaktivere baggrundsbelysningen. Se "5.11 Brugerindstillinger", side 29.

Som standard er baggrundsbelysningen på sit højeste, når controlleren er i brug.

Efter 15 sekunder uden tryk skifter controlleren til halv-vågen tilstand, og baggrundsbelysningen dæmpes.

Efter 15 sekunder uden tryk i halv-vågen tilstand skifter controlleren til standbytilstand. Som standard er belsningen på sit minimum (15%). Parameter P3 kan bruges til at slukke skærmen i standbytilstand (indstilling 2) eller til at holde belsningen på maksimum (indstilling 0).

Parameter P4 bruges til at ændre intensiteten af den maksimale baggrundsbelysning.

5.8 Fejlvisning



Når der opstår en fejl, vil temperaturvisningsområdet vise fejlkoden. Hvis der er mere end én fejl, vises de én efter én.

Eksempel på visning:

1. Opvarmning er i gang, men fejl C5 opstår.

Se tabellen i afsnit "8.3 Fejl og funktionsfejl", side 36 for flere oplysninger om fejl.

BRUG AF WIRE-CONTROLLER

5.9 Tidsprogrammering

Timer TIL-grænseflade



Programmeret start viser tiden og ikonet samt den indstillede temperatur, der vil blive udført efter opstart. De øvrige visninger svarer til slukningsgrænsefladen.

Eksempel på visning:

1. Opvarmning starter om 5 timer.
2. Indstil måltemperaturen til 30°C.

Timer FRA-grænseflade



Den programmerede stop viser tiden og ikonet, og de øvrige visninger svarer til opstartsgrensefladen.

Eksempel på visning:

1. Opvarmningen er tændt, og den aktuelle indløbsvandstemperatur er 30°C.
2. Stop om 8 timer.
3. Blæsermotoren og kompressoren kører.

Procedure

Brugere kan kort trykke på  for at indstille timeren.

Justeringstrinene vises i figuren nedenfor:

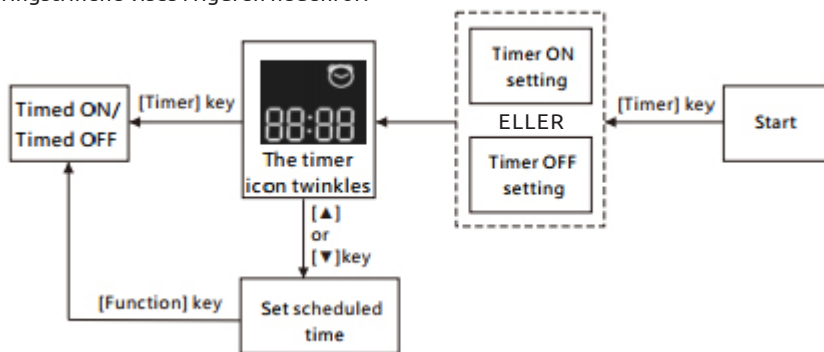

Annuller timeren ved at trykke på tasten .

BRUG AF WIRE-CONTROLLER

5.10 Statusværdier

Tryk på  og  i 5 sekunder for at se statusværdierne.

I denne grænseflade viser tidszonen koden for den parameter, der skal forespørges, og temperaturzonen viser værdien af parameteren.









Tryk på  eller  for at rulle op eller ned på siden.

Tryk på  for at vende tilbage til hovedgrænsefladen.

Statuskontrolpanel for enhed

Nr.	Beskrivelse
D1	Ekstern omgivelsestemperatur (°C)
D2	Spoletemperatur (°C)
D3	Kompressorens udløbstemperatur (°C)
D4	Kompressorens retur-lufttemperatur (°C)
D5	Indløbsvandstemperatur (°C)
D6	Udløbsvandstemperatur (°C)
D7	(reserveret)
R1	Kompressorens driftsfrekvens
R2	Blæserhastighed
R3	Elektronisk ekspansionsventil åbning
R4	(reserveret)
R5	(reserveret)
E1	Historisk fejl 1 (tidligere fejl)
E2	Historisk fejl 2
E3	Historisk fejl 3
E4	Historisk fejl 4
E5	Historisk fejl 5 (nylig fejl)

5.11 Brugerindstillinger

1. Fra hovedgrænsefladen, tryk på  og  i 5 sekunder for at få adgang til brugerparameterkonsultationsgrænsefladen. I denne grænseflade viser tidszonen koden for den parameter, der skal forespørges, og temperaturzonen viser værdien af parameteren. Tryk på  eller  for at se hver parameter.
2. I brugerparameterkonsultationsgrænsefladen vælges en parameter, og tryk på  for at få adgang til **grænsefladen til indstilling af** denne brugerparameter. Parameterværdien (tidszone) begynder at blinke.
3. Tryk på  eller  for at ændre værdien af den aktuelle brugerparameter, og tryk derefter på  for at bekræfte ændringen af parameterværdien og vende tilbage til parameterkonsultationsstatus.

Liste over brugerindstillinger

Nr.	Beskrivelse	Værdiernes interval	D. værdi
E1	Hukommelsestilstand ved slukning	1:Tændt ; 0:Slukket	1 / tændt
E3	Indstillinger for kompensation af ind- og udløbsvandtemperatur ved køling	-4°C~0°C	0°C
E4	Valg af relæfunktion til varmelegeme	0: Fra 1: Automatisk 2: Manuel	0
E5	Værdi for omgivelsestemperatur til start af varmelegeme	-25°C~20°C	5°C
E6	Vandtemperaturforskel til genstart af varmelegeme	1°C~5°C	5°C
E7	Vandtemperaturforskel til genstart af varmelegeme i manuel tilstand	1°C~5°C	2°C
E8	Valg af relæfunktion til cirkulationspumpe	0: Fra 1: Automatisk 2: Manuel	0
E9	Vandtemperaturinterval for temperaturkontrol	30~90min	60min
E10	Vandtemperaturforskel for genstart i varmetilstand	0°C~10°C	2°C
E11	Vandtemperaturforskel ved stop i varmetilstand	0~10 (-2°C~8°C)	2 (0°C)
E12	Vandtemperaturforskel for genstart i køletilstand	0°C~10°C	2°C
E13	Vandtemperaturforskel ved stop i køletilstand	0~10 (-2°C~8°C)	2 (0°C)
E14	Valg af tørkontaktfunktion	0: Fra 1: In.grid-tilstand	1 / tændt
P1	Hørbar advarsel	Fra / Til	tændt
P2	Baggrundsbelysning af den kablede controller	Fra / Til	tændt
P3	Indstilling af baggrundsbelysningstilstand	0: maksimal lysstyrke 1: max / 50% / 15% 2: max / 50% / fra	1
P4	Indstilling af maksimal lysstyrke	30%~100%	100%
P5	Indstilling af adresse for kablet controller	01/02	02

6. BRUG AF VALGFRIE KONTROLRELÆER

6.1 Brug af SPA-varmerens kontrolrelæ

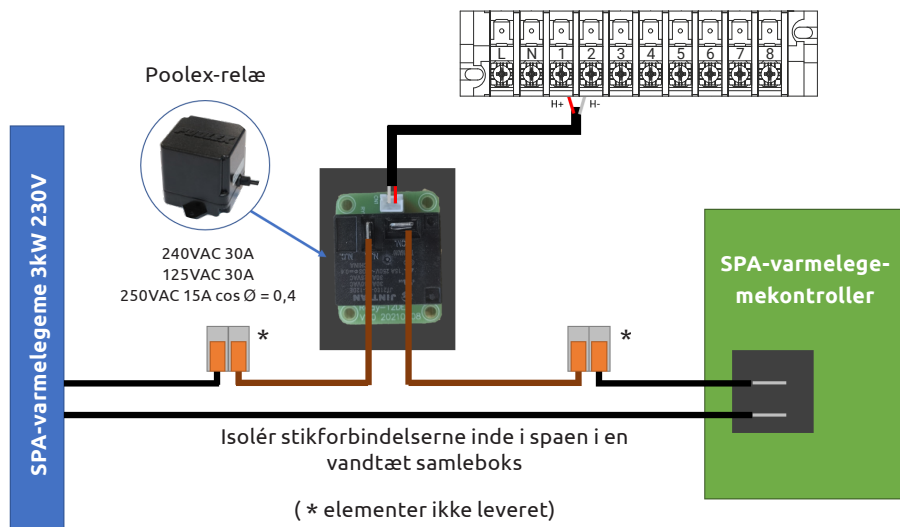

SPA-varmerens driversystem består af et effektrelæ (230V50Hz / 30A), som tilsluttes varmelegemets faseledning (mellem SPA-varmerens controllerudgang og selve varmelegemet).

Dette relæ styres af varmepumpens styreboks enten automatisk eller manuelt (boost).

For at systemet fungerer korrekt, er det nødvendigt at indstille den ønskede temperatur for SPA-vandet til maksimum på SPA-kontrolskærmen og programmere filtreringstiden. På denne måde vil den faktiske temperaturindstilling nu blive foretaget på varmepumpen eller via smartphone-applikationen.

- **I automatisk spa-varmetilstand:** Når vejrforholdene bliver vanskelige for varmepumpen (C5-indstilling: udetemperatur under en specificeret temperatur, justerbar fra -25 til 20°C), og den ønskede badetemperatur er højere end den målte vandtemperatur (C6-indstilling, justerbar fra 1 til 5°C), aktiveres varmelegemets kontrolrelæ. Dermed anvender opvarmningen SPA'ens elektriske varmelegeme ud over varmepumpen for at opnå den ønskede temperatur.

- **I manuel spa-varmetilstand:** Uanset vejrforholdene aktiveres relæet, så snart afvigelsen mellem indstillet og målt temperatur overstiger den indstillede afvigelse (C7-indstilling, justerbar fra 1 til 5°C). Dermed anvender opvarmningen SPA'ens elektriske varmelegeme ud over varmepumpen for at opnå den ønskede temperatur.

For at bruge dette relæ:

Indstil **C4** indstilling = 1 for at aktivere styring i automatisk tilstand eller C4 = 2 for at aktivere styring i manuel tilstand (se "4.9 Indstilling", side 22 eller "Brugerparametre", side 25).

BRUG AF VALGFRIE KONTROLRELÆER

6.2 Brug af cirkulationspumpens kontrolrelæ (valgfrit)

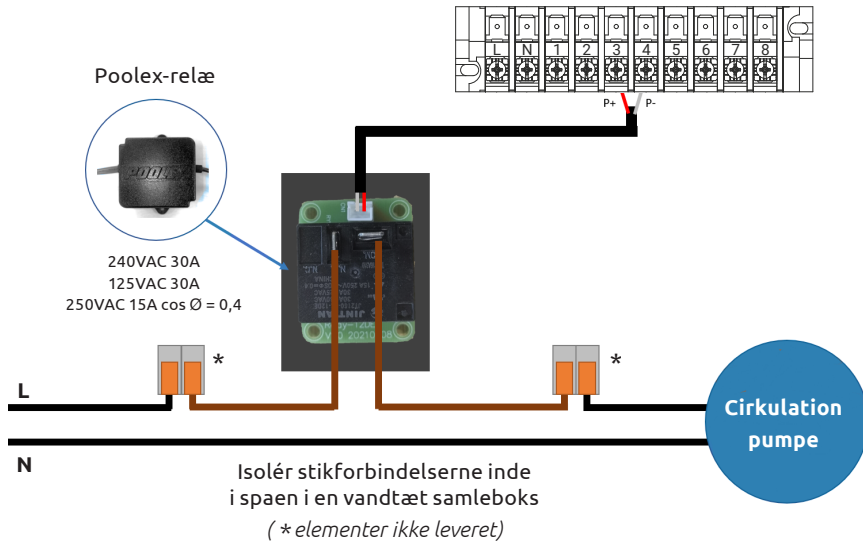

Dette relæ styres af varmepumpens styreboks enten automatisk eller manuelt.

For at systemet kan fungere korrekt, **er det derfor nødvendigt at have en cirkulationspumpe med et flowområde på 3 m³/t.**

I automatisk tilstand: Relæet aktiverer sig selv hvert 60. minut (tiden kan justeres mellem 30 og 90 minutter, C9-indstilling) for at styre cirkulationspumpen, mens temperaturen kontrolleres. Om nødvendigt starter controlleren varmepumpen for at nå måltemperaturen, mens pumpe-relæet forbliver aktivt, indtil måltemperaturen er nået, hvorefter den starter sin verifikationscyklus hvert 60. minut (tiden kan justeres mellem 30 og 90 minutter, C9-indstilling).

I manuel tilstand: Pumperelæet vil altid være aktivt, og pumpen vil fungere døgnet rundt.

For at bruge dette relæ:

Indstil **C8** indstilling = 1 for at starte styringen (se "4.9 Indstilling", side 22 eller "Brugerparametre", side 25).

Juster verifikationstidsintervaller, C9-indstilling, om nødvendigt (justerbar fra 30 til 90 minutter).

7. BRUG VIA MOBILAPPLIKATION

7.1 Download og installation af applikationen Poolex

Om Poolex-appen:

For at styre din varmepumpe eksternt, skal du oprette en Poolex-konto.

Poolex-applikationen giver dig mulighed for at styre dit pooludstyr eksternt, uanset hvor du er. Du kan tilføje og styre flere enheder på én gang. Apparater, der er kompatible med Smart Life eller Tuya (afhængigt af landet), er også kompatible med Poolex-applikationen.

Med Poolex-applikationen kan du dele de enheder, du har opsat, med andre Poolex-konti, modtage driftsadvarsler i realtid og oprette scenarier med flere enheder baseret på applikationens vejrdata (geolokation er nødvendig).

Ved at bruge Poolex-applikationen deltager du også i den løbende forbedring af vores produkter.

iOS :

Scan eller søg efter «Poolex» i App Store for at downloade appen:

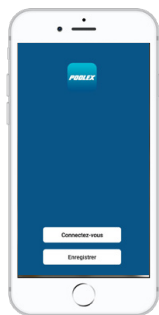

Tjek kompatibiliteten af din telefon og versionen af dit styresystem, før du installerer applikationen.

Android :

Scan eller søg efter «Poolex» i Play for at downloade appen:



Tjek kompatibiliteten af din telefon og versionen af dit styresystem, før du installerer applikationen.

BRUG VIA MOBILAPPLIKATION

7.2 Opsætning af applikationen

DA



ADVARSEL: Før du begynder, skal du sikre dig, at du har downloadet "Poolex"-appen, er forbundet til dit lokale WiFi-netværk, og at din varmepumpe er tilsluttet strøm og kører.

Du skal oprette en Poolex-konto for at kunne styre din varmepumpe eksternt. Hvis du allerede har en Poolex-konto, skal du logge ind og gå direkte til trin 3.

Trin 1: Klik på «**Opret ny konto**» og vælg at registrere dig via «**E-mail**» eller «**Telefon**,» hvor en bekræftelseskode vil blive sendt til dig.

Indtast din e-mailadresse eller telefonnummer og klik på «**Send bekræftelseskode**».

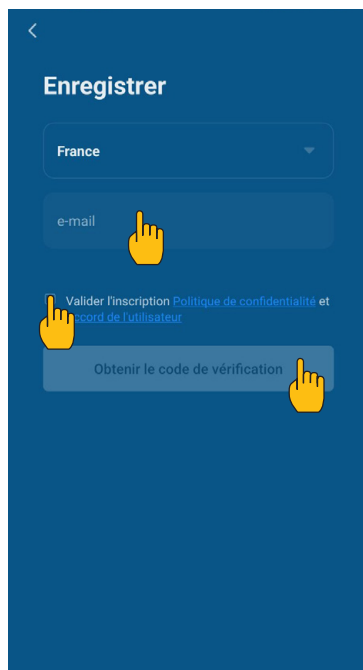
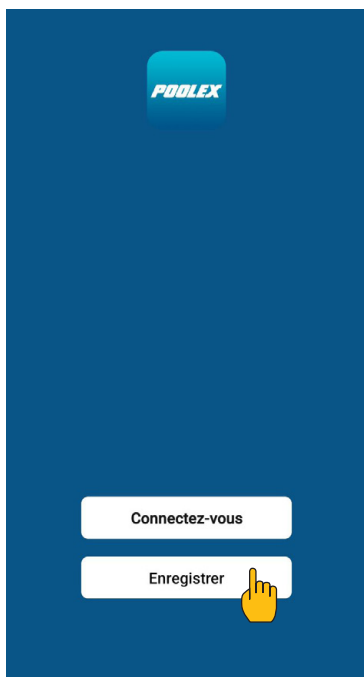

Trin 2: Indtast den bekræftelseskode, du har modtaget via e-mail eller telefon, for at validere din konto.

Tillykke, du er nu en del af Poolex-fællesskabet.

BRUG VIA MOBILAPPLIKATION

Trin 3 (anbefalet): Tilføj et objekt ved at klikke på “...” og derefter “Tilføj objekt”. Indtast et navn («Pool» for eksempel), og klik derefter på “Færdig”.

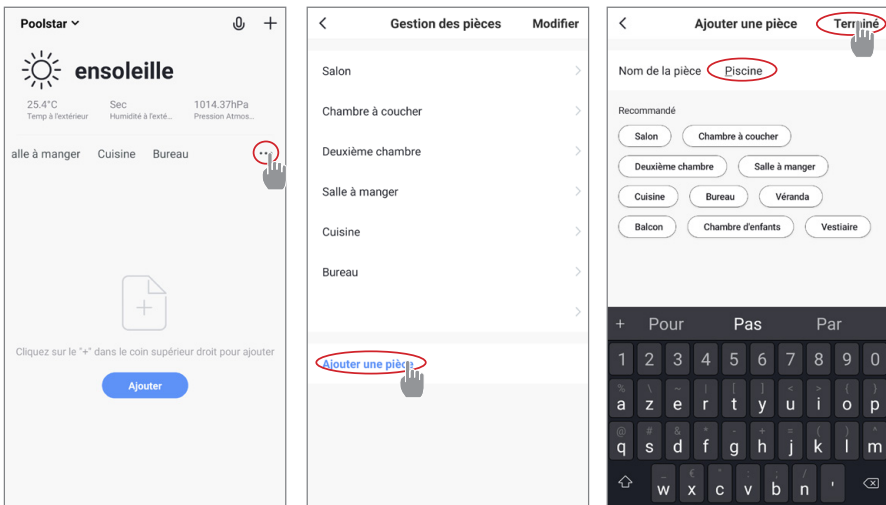

Trin 4: Tilføj nu en enhed til din “Pool”.

Klik på “Tilføj” eller “+” og derefter “Store apparater...” efterfulgt af “Vandvarmer”.

På dette tidspunkt skal du lade din smartphone blive på “Tilføj”-skærmen og gå videre til parrings-trinnet for din styreboks.

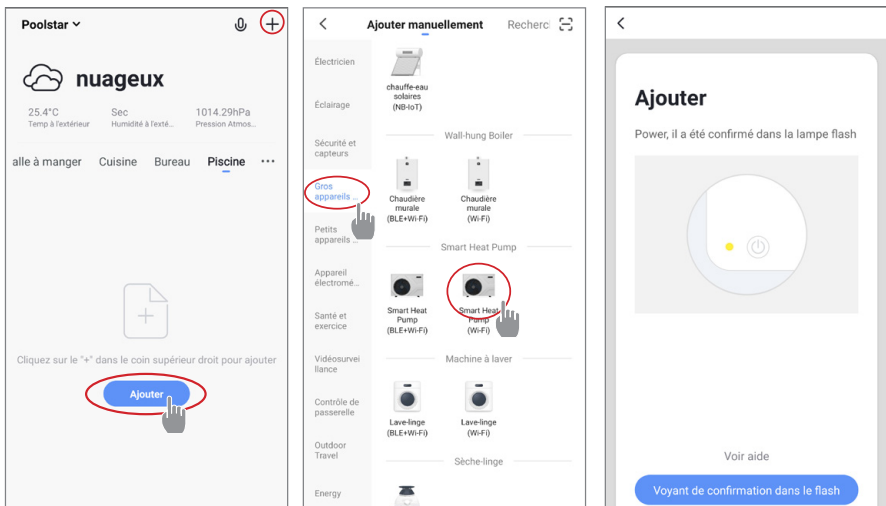

BRUG VIA MOBILAPPLIKATION

7.3 Parring af varmepumpen

Trin 1: Start nu parringen.



Vælg dit hjemmenetværk, indtast WiFi-adgangskoden og tryk på "Bekræft".



ADVARSEL: Poolex-applikationen understøtter kun 2,4 GHz WiFi-netværk.

Hvis dit WiFi-netværk bruger 5GHz-frekvensen, skal du gå til din hjemmenetværksgrænseflade for at oprette et andet 2,4GHz WiFi-netværk (tilgængeligt for de fleste internetbokse, routere og WiFi-adgangspunkter).

Trin 2: Aktivér parringsfunktionen på din varmepumpe.

Når varmepumpen er slukket, skal du trykke på  og  i 5 sekunder for at starte WiFi-parringen. WiFi-logoet vil blinke.



DA



Hvis der opstår et parringsproblem, eller hvis varmepumpen er uden for rækkevidde af dit wifi, skal du bruge en wifi-forstærker eller et relæ (medfølger ikke).

Parringen er gennemført, du kan omdøbe din Poolex-varmepumpe og derefter trykke på "Færdig".

Tillykke, din varmepumpe kan nu styres fra din smartphone.

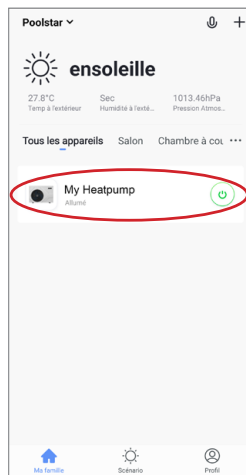
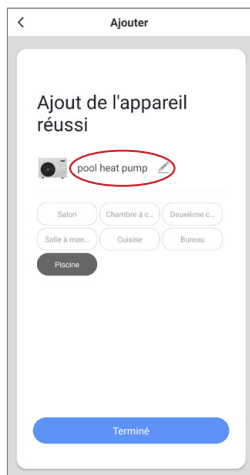
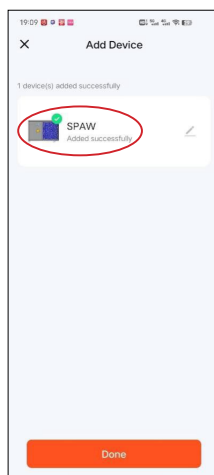

BRUG VIA MOBILAPPLIKATION

7.4 Styring

1. Brugergænseflade

- 1 Nuværende spa-temperatur
- 2 Temperaturindstilling
- 3 Nuværende driftstilstand
- 4 Tænd/sluk for varmepumpen
- 5 Ændr temperaturen
- 6 Skift driftsindstilling
- 7 Indstil driftsområdet

For at justere temperaturen kan du trække i den halvcirkelformede skala eller klikke på "+/-".

Når tvungen afrimning **5** er påkrævet, skal du aktivere denne knap, og hvis betingelserne er opfyldt, vises afrimningsikonet **3** ikonet vises. Når afrimningen er færdig, slukkes knappen til tvungen afrimning automatisk; hvis betingelserne ikke er opfyldt, **3** er ikke gyldig. Hvis det ikke vises, slukkes knappen til tvungen afrimning efter 12 minutter.

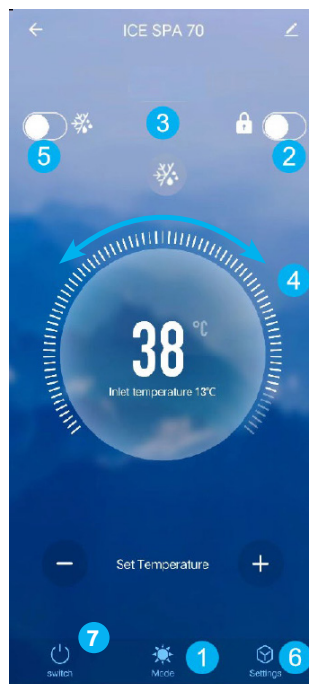

2. Vælger til varmepumpens driftsindstilling

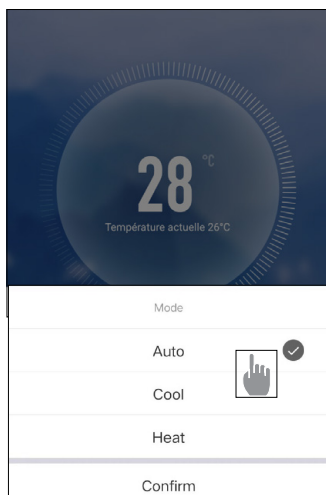

BRUG VIA MOBILAPPLIKATION

3. Om indstillingerne

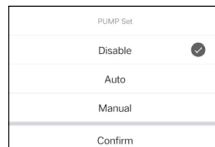
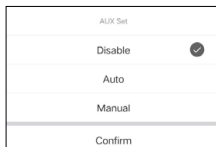
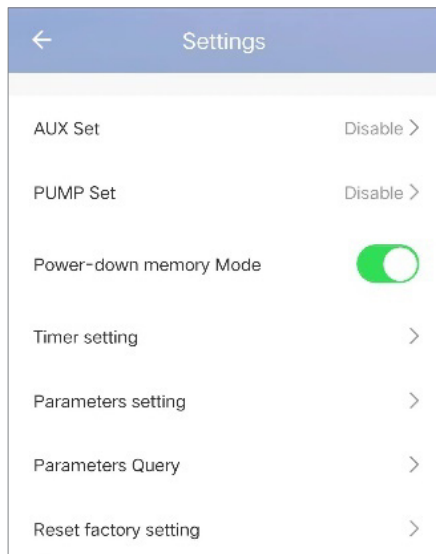

Aktivering af manuel tilstand (eller automatisk) for SPA-varmeren

Aktivering af manuel tilstand (eller automatisk) for den valgfrie pumpe

Tilstandshukommelse under stop

Tidsur

Parameterindstillinger

Visning af statusværdier

Nulstilling af parametre

4. Opsætning af varmepumpens driftsområde

Tidsuret giver dig mulighed for at definere flere tidsrum, vælge gentagelsestid, tænde og slukke samt vælge den tilsvarende tilstand, indstille temperaturen samt driftsformen for elvarmerelæet og cirkulationspumpen.

Opret en tidsplan: vælg tidspunkt, de relevante ugedage, handlingen (tænd eller sluk) og dens detaljer, og gem derefter.

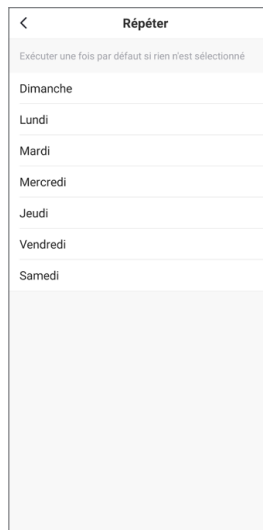
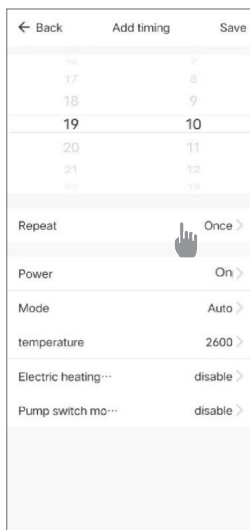
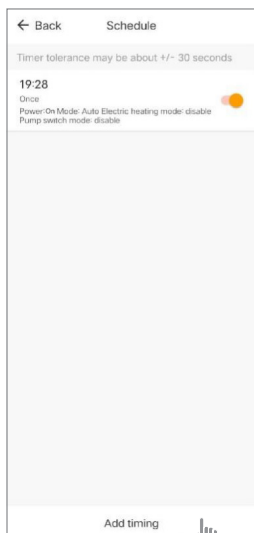

BRUG VIA MOBILAPPLIKATION

5. Indstilling af parametre

For at ændre indstillingerne vil du blive bedt om en kode: kontakt venligst vores team for at anmode om tilladelse til at ændre indstillingerne og for at få koden.

Sørg for at indtaste ensartede værdier i systemet.

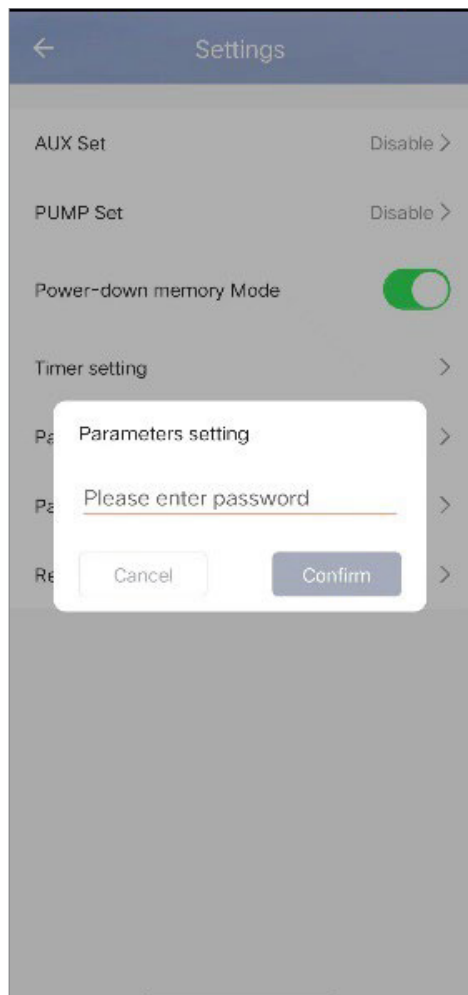

Parameters setting	
Temperature compensation	0°C >
Electric heating mode	Disable >
Ambient temperature judgment value to start E-heater	5°C >
Water temp difference judgment value to restart E-heater	5°C >
Water temp difference judgment value for manual mode to restart E-heater	2°C >
Pump switch mode	Disable >
Water temperature detection interval	60min >
Water temp difference for restart in heating mode	1°C >
Difference water temp to stop in heating mode	1°C >
Water temp difference for restart in cooling mode	1°C >
Difference water temp to stop in cooling mode	1°C >
External control enable/disable	Off >

BRUG VIA MOBILAPPLIKATION

6. Nulstil indstillinger

For at nulstille indstillingerne vil du blive bedt om en kode: 7416.

Efter indtastning af adgangskoden for at nulstille parametrene, bliver alle parameterindstillingerne gendannet til deres standardværdier.

DA

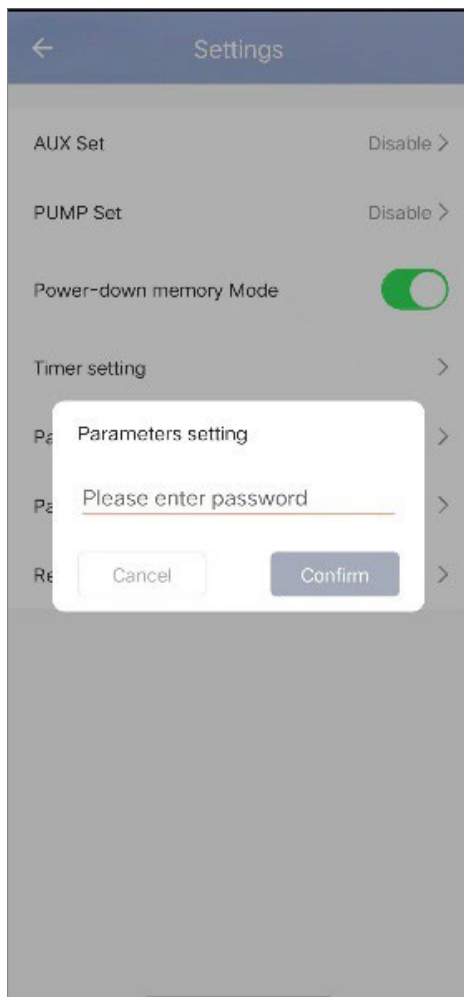

BRUG VIA MOBILAPPLIKATION

7. Visning af statusværdier

Applikationen giver dig mulighed for at se statusværdier i listeform. Du vil finde:

- Omgivelsestemperatur
- Kondensatortemperatur
- Kompressorens udløbstemperatur
- Kompressorens sugetemperatur
- Indløbstemperatur
- Udløbstemperatur
- Kompressorens driftsfrekvens
- Intern ventilatorhastighed
- Åbningsgrad for ekspansionsventil
- Åbningsgrad for hjælpe-ekspansionsventil
- Jet entalpi magnetventilkontakt
- Fejlhistorik (ældste til nyeste)

Parameters Query	
External ambient temperature	-11.80
Coil temperature	20.50
Compressor exhaust temperature	55.30
Compressor return air temperature	20.70
Inlet temperature	20.00
Outlet temperature	21.00
Compressor running frequency	0
Indoor fan speed	0
Expansion valve opening	350
Auxiliary expansion valve opening	0
Jet enthalpy solenoid valve switch	Off
Historical fault1	P6
Historical fault2	JE
Historical fault3	
Historical fault4	J6

BRUG VIA MOBILAPPLIKATION

8. Opgraderingshandling

For at opdatere din enhed, følg disse trin:

1. Klik på redigeringsikonet i øverste højre hjørne af startside
2. Klik på 'Enhedsopdatering'
3. Tryk på 'Opdater'
4. Tryk på 'Start opdatering'

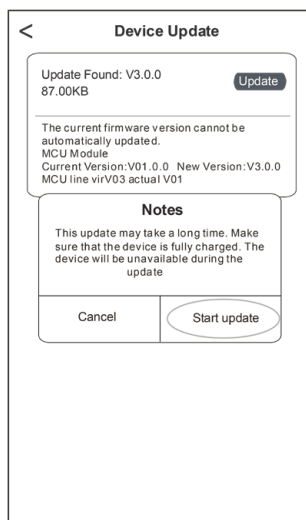
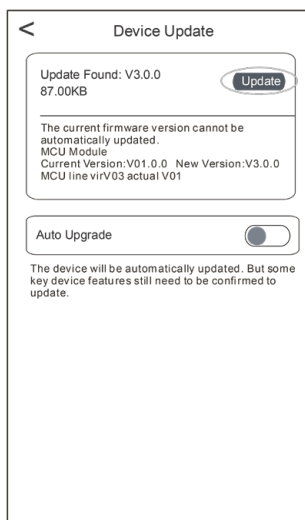
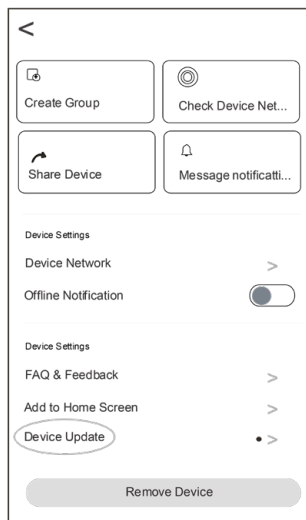
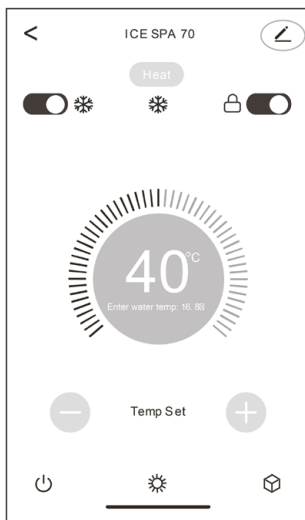

8. VEDLIGEHOJDELSE OG REPARATIONER

8.1 Vedligeholdelse, service og vinterklargøring



ADVARSEL: Før du udfører vedligeholdelsesarbejde på enheden, skal du sikre dig, at strømforsyningen er afbrudt.

Rengøring

Varmepumpens kabinet skal rengøres med en fugtig klud. Brug af rengøringsmidler eller andre husholdningsprodukter kan beskadige kabinetets overflade og påvirke dets integritet.

Fordampere bag på varmepumpen skal rengøres forsigtigt med en støvsuger og blødt børstestyr.

Årlig vedligeholdelse

Følgende opgaver skal udføres af en kvalificeret person mindst én gang om året.

- ✓ Udfør sikkerhedskontrol.
- ✓ Kontroller integriteten af de elektriske ledninger.
- ✓ Kontroller jordforbindelserne.

Vinteropbevaring

Din varmepumpe er designet til at fungere i al slags vejr. Hvis du vinterklargør din SPA, anbefales det dog ikke at lade varmepumpen stå udenfor i længere perioder (f.eks. over vinteren). Efter at have tømt SPA'en for vinteren, skal du afmontere varmepumpen og opbevare den et tørt sted.

8.2 Kontrol af kølemiddeltryk

Manometeret bruges til at overvåge trykket af kølemidlet i varmepumpen.

De værdier, det viser, kan variere betydeligt afhængigt af klima, temperatur og atmosfærisk tryk.

Når varmepumpen er i drift:

Manometerets viser angiver kølemiddeltrykket.

Gennemsnitligt arbejdsområde mellem 250 og 400 PSI (eller ca. 1,7 til 2,7 MPa), afhængigt af omgivelsestemperatur og atmosfærisk tryk.

Når varmepumpen er slukket:

Viseren angiver samme værdi som omgivelsestemperaturen (inden for et par grader) og det tilsvarende atmosfæriske tryk (mellem 150 og 350 PSI maksimum, eller ca. 1 til 2,4 MPa).

Hvis den ikke bruges i længere tid:

Kontroller manometeret, før du starter varmepumpen. Det skal vise mindst 80 PSI (eller ca. 0,6 MPa).



Hvis trykket falder for meget, vil varmepumpen vise en fejlmeddelelse og automatisk gå i 'sikker' tilstand.

Dette betyder, at der er sket en lækage af kølemiddel, og at du skal tilkalde en kvalificeret tekniker for at udskifte det.

VEDLIGEHOJDELSE OG REPARATIONER



Under normale forhold kan en passende varmepumpe opvarme vandet i karret med 1°C til 2°C i timen. Det er derfor normalt, at du ikke mærker nogen temperaturforskel ved udløbet, når varmepumpen er tændt.

Et opvarmet kar skal være dækket og isoleret for at undgå varmetab.

DA

8.3 Fejl og nedbrud

Hvis der opstår et problem, viser varmepumpens skærm en fejlkode i stedet for temperaturangivelser. Se venligst tabellen nedenfor for at finde mulige årsager til en fejl og de nødvendige handlinger.

Kode	Fejl eller beskyttelse	Fejlfinding
d1	Utilstrækkelig vandgennemstrømningsfejl	<ol style="list-style-type: none">1. Kontroller, at vandgennemstrømningskontakten ikke er løst monteret, og at ledningerne ikke er løse2. Kontroller, at alle stopventiler i vandkredsløbet er helt åbne.3. Kontroller, om vandkredsløbsfilteret skal renses.4. Kontroller systemets vandmodstand for at sikre, at den ikke er for høj for pumpen.5. Kontroller, om vandstanden i varmeveksleren med titaniumrør opfylder kravene.
d2	Indløbsvandtemperaturføler fejl	<ol style="list-style-type: none">1. Kontroller sensorens modstand.2. Sensorstikket er løst. Genetabler forbindelsen.
d4	Fejl på udløbsvandtemperatursensor	<ol style="list-style-type: none">3. Sensorstikket er vådt, eller der er vand i. Fjern vandet, og tør stikket. Tilføj vandtæt lim.4. Sensorsvigt, udskift sensoren.
d5	Vandtemperaturforskellen mellem indløb og udløb er unormal	<ol style="list-style-type: none">1. Kontroller, at alle stopventiler i vandkredsløbet er helt åbne.2. Kontroller, om vandkredsløbsfilteret skal renses.3. Kontroller systemets vandmodstand for at sikre, at den ikke er for høj til pumpen.4. Kontroller, om vandstanden i varmeveksleren med titaniumrør opfylder kravene.
db	Vandtemperaturbeskyttelse	<ol style="list-style-type: none">1. Kontroller, om vandgennemstrømningen er tilstrækkelig2. Kontroller, om indløbs- og udløbsvandtemperatursensorene er installeret korrekt
d7	Frostbeskyttelse om vinteren	<ol style="list-style-type: none">1. Enheden er i frostbeskyttelsestilstand.2. Automatisk genoprettelig
E5	Kommunikationsfejl	<ol style="list-style-type: none">1. Kontroller forbindelseskablet til ledningscontrolleren2. Udskift ledningscontrolleren
E3	Fejl på udendørs spoletemperatursensor T3	<ol style="list-style-type: none">1. Kontroller sensorens modstand.2. Sensorstikket er løst. Genetabler forbindelsen.
E7	Fejl på udendørs temperatursensor	<ol style="list-style-type: none">3. Sensorstikket er vådt, eller der er vand i. Fjern vandet, og tør stikket. Tilføj vandtæt lim.
EB	Fejl på udledningstemperatursensor	<ol style="list-style-type: none">4. Sensorsvigt, udskift sensoren.
EC	Kommunikationsfejl mellem drivkort og hovedprintkort	<ol style="list-style-type: none">1. Kontroller, om maskinens strømforsyning er korrekt
EE	Fejl på udendørs EEPROM	<ol style="list-style-type: none">1. Initialiser alle parametre.2. Hovedprintkortet er defekt, udskift med et nyt PCB.
EF	Fejl på udendørs DC-blæser	<ol style="list-style-type: none">1. Kraftig vind eller tyfon mod blæseren kan få blæseren til at køre i den modsatte retning. Ændr enhedens retning eller lav et læ for at undgå, at tyfon rammer blæseren.2. Kontroller, om PWM-blæserens ledningsføring er normal3. Blæsermotoren er defekt, udskift med en ny blæsermotor.

VEDLIGEHOJDELSE OG REPARATIONER

Kode	Fejl eller beskyttelse	Fejlfinding
EH	Fejl på sugetemperatursensor	<ol style="list-style-type: none"> 1. Kontroller sensorens modstand. 2. Sensorstikket er løst. Genetabler forbindelsen. 3. Sensorstikket er vådt, eller der er vand i. Fjern vandet, og tør stikket. Tilføj vandtæt lim. 4. Sensorsvigt, udskift sensoren.
P1	Beskyttelse mod AC-undervoltage og overvoltage	<ol style="list-style-type: none"> 1. Kontroller indgangsstrømforsynings ledningsføring. 2. Kontroller indgangsspændingen.
P2	Beskyttelse mod overstrøm	<ol style="list-style-type: none"> 3. Kontroller og udskift hovedprintkortet.
P4	Beskyttelse mod for høj udledningstemperatur	<ol style="list-style-type: none"> 1. Kontroller sensorens modstand. 2. Sensorstikket er løst. Genetabler forbindelsen. 3. Sensorstikket er vådt, eller der er vand i. Fjern vandet, og tør stikket. Tilføj vandtæt lim. 4. Sensorsvigt, udskift sensoren. 5. Kontroller for mangel på kølemiddel.
Pb	Udendørs spoletemperatur er for høj i kølemodus	Kontroller, om enhedens lamelvarmeveksler afgiver varme ordentligt under køling, og om kondensatoren er snavset eller blokeret.
P7	Opvarmningsbeskyttelse mod overophedning	Om vandgennemstrømningen er tilstrækkelig under opvarmning, hvilket resulterer i utilstrækkelig vandgennemstrømning.
J0	Inverterkompressor drift (Total fejl)	<ol style="list-style-type: none"> 1. Kontroller indgangsstrømforsyning og ledningsføring. 2. Kontroller indgangsspændingen. 3. Kontroller og udskift. 4. Kontroller om enhedens arbejdsbelastning er uden for området. 5. Kontroller om der er fremmedlegemer i enhedens indløb og udløb. 6. Kontroller om systemet er blokeret
J1	IPM overstrøm	
J2	Kompressordrev fejl	
J3	Kompressor overstrøm	
J4	Indgangsspænding ude af fase	
J5	IPM strømprøvefejl	
Jb	Radiator overophedning nedlukning	
J7	Foropladningsfejl	
J8	DC bus overspænding	
J9	DC bus underspænding	
JR	Underspænding på AC-indgang	
JH	Overstrøm på AC-indgang	
JC	Indgangsspænding prøvefejl	
JL	DSP og PFC kommunikationsfejl	

VEDLIGEHOJDELSE OG REPARATIONER

Kode	Fejl eller beskyttelse	Fejlfinding
JE	Temperatursensor fejl	1. Kontroller indgangsstrømforsyning og ledningsføring. 2. Kontroller indgangsspændingen. 3. Kontroller og udskift. 4. Kontroller om enhedens arbejdsbelastning er uden for området. 5. Kontroller om der er fremmedlegemer i enhedens indløb og udløb. 6. Kontroller om systemet er blokeret
JF	DSP og kommunikationskort kommunikationsfejl	
JJ	Unormal kommunikation med hovedprintkort	
JP	IPM modul overophedning nedlukning	
JU	Kompressormodel fejl	
JR	PFC hardware overstrøm	
JY	Driver EE fejl	

DA

Andet problem

- ✓ Spafilterpumpen kører kontinuerligt.
 - » Kontroller indstillingen for filtreringstid på spaens kontrolboks og juster om nødvendigt.
Tip: Minimum filtreringstid for et indendørs spa er 5 timer, for et udendørs spa 8 timer.
 - » Hvis du ønsker at reducere denne cirkulationstid, skal du justere temperaturen på spaens kontrolboks til den samme indstillede temperatur som på varmepumpen.

9. GARANTI

Generelle garantibetingelser

Poolstar garanterer den oprindelige ejer mod materialefejl og fabrikationsfejl på Poolex varmpumpen i en periode på **to (2) år**.

Kompressoren er garanteret i en periode på **syv (7) år**. Titaniumspiralen er garanteret mod rust i en periode på **femten (15) år**.

Garantien træder i kraft på den første faktureringsdato.

Denne garanti gælder ikke i følgende situationer:

- Funktionsfejl eller skade som følge af installation, brug eller reparation, der ikke overholder sikkerhedsinstruktionerne.
- Funktionsfejl eller skader som følge af et uegnet kemisk miljø i spaen.
- Funktionsfejl eller skade som følge af forhold, der er uegnede til apparatets tiltænkte brug.
- Skade som følge af uagtsomhed, uheld eller force majeure.
- Funktionsfejl eller skade som følge af brug af uautoriseret tilbehør.

Reparationer, der udføres i garantiperioden, skal godkendes, før de udføres af en kvalificeret tekniker. Denne garanti bortfalder, hvis reparationer på apparatet udføres af personer, der ikke er autoriseret af Poolstar.

De dele, der er omfattet af garantien, vil blive udskiftet eller repareret efter Poolstars skøn. Defekte dele skal returneres til os i garantiperioden for at være dækket. Garantien dækker ikke uautoriseret arbejdskraft eller udskiftningsomkostninger. Leveringsomkostninger for returnering af den defekte del er ikke dækket af garantien.

Kære kunde,

**Et spørgsmål? Et problem? Eller registrer blot din garanti,
find os på vores hjemmeside:**

<https://assistance.poolstar.fr/>

Tak for din tillid og støtte. God fornøjelse med badningen!

Dine personlige oplysninger behandles i overensstemmelse med den franske databeskyttelseslov af 6. januar 1978 og vil ikke blive delt med tredjepart.

VAROITUS



Tässä lämpöpumpussa on syttyvää kylmäainetta R32. Kaikki toimenpiteet kylmäainepiiriin ovat kiellettyjä ilman voimassa olevaa lupaa. Ennen työskentelyä kylmäainepiirin parissa on noudatettava seuraavia turvallisuusohjeita.

Vain akkreditoituiden toimielimen valtuuttamat henkilöt, joiden pätevyys kylmäaineiden käsittelyyn on todistettu alan lainsäädännön mukaisesti, saavat työskennellä kylmäainepiirin parissa.

Huolto tulee suorittaa vain valmistajan ohjeiden mukaisesti.

Kaikilla henkilöillä, jotka työskentelevät kylmäainepiirin parissa tai avaavat sitä, tulee olla voimassa oleva todistus alan akkreditoitulta arviointielimeltä, joka osoittaa heidän pätevyytensä käsitellä kylmäaineita turvallisesti alan hyväksytyin arviointimäärityksen mukaisesti.

Huolto tulee suorittaa vain laitevalmistajan ohjeiden mukaisesti. Huolto- ja korjaustyöt, jotka vaativat muiden ammattitaitoisten henkilöiden apua, tulee suorittaa henkilön valvonnassa, jolla on pätevyys käyttää syttyviä kylmäaineita.

Työalueella käytettävien vastaavien laitteiden merkinnät määritellään yleensä paikallisissa määräyksissä, jotka asettavat vähimmäisvaatimukset turvallisuus- ja/tai terveysturville työpaikalla.

Kaikki vaaditut merkit tulee pitää kunnossa, ja työnantajien tulee varmistaa, että työntekijät saavat asianmukaista ja riittävää ohjeistusta ja koulutusta turvallisuusmerkkien merkityksestä sekä niihin liittyvistä toimenpiteistä.

Merkkien tehokkuutta ei tule heikentää sijoittamalla liian monta merkkiä samaan paikkaan.

Käytettävien piktogrammien tulee olla mahdollisimman yksinkertaisia ja sisältää vain olennaiset tiedot.

Syttyviä kylmäaineita sisältävien laitteiden hävittäminen tulee suorittaa paikallisten kansallisten määräysten mukaisesti.

Laitteen varastoinnin tulee tapahtua sovellettavien määräysten tai ohjeiden mukaisesti, riippuen siitä kumpi on tiukempi.

Pakkauksen suojaus tulee olla sellainen, ettei pakkauksen sisällä oleva laite vaurioidu mekaanisesti siten, että kylmäainevuotoa pääsee syntymään. Suurin sallittu yhdessä varastoitavien laitteiden määrä määräytyy paikallisten määräysten mukaan.

1. ALUEEN TARKASTUKSET

Ennen työskentelyä syttyviä kylmäaineita sisältävien järjestelmien parissa on tehtävä turvallisuustarkastukset syttymisriskin minimoimiseksi. Kylmäjärjestelmän korjausta varten on noudatettava seuraavia varotoimia ennen työn aloittamista järjestelmässä.

2. TYÖNENNETTELY

Työ on suoritettava hallitun menettelyn mukaisesti, jotta syttyvien kaasujen tai höyryjen esiintymisen riski työn aikana minimoidaan.

3. YLEINEN TYÖALUE

Kaikkia alueella olevia henkilöitä on tiedotettava käynnissä olevan työn luonteesta. Vältä työskentelyä suljetussa tilassa. Työalueen ympäristö tulee rajata ja suojata, ja erityistä huomiota tulee kiinnittää lähellä oleviin liekin tai lämmön lähteisiin.

4. KYLMÄAINEEN ESIINTYMISEN TARKISTUS

Alue tulee tarkistaa sopivalla kylmäaineilmaisimella ennen työn aloittamista ja työn aikana, jotta varmistetaan, ettei alueella ole mahdollisesti syttyvää kaasua. Varmista, että käytetty vuodonilmaisulaite soveltuu syttyville kylmäaineille, eli se ei aiheuta kipinöitä, on asianmukaisesti suojattu tai siinä on sisäinen turva.

5. SAMMUTTIMEN SAATAVUUS

Jos jäähdytyslaitteeseen tai sen osiin tehdään tulitöitä, tulee käytettävissä olla asianmukaiset sammutusvälineet. Sijoita jauhesammutin tai CO₂-sammutin työalueen läheisyyteen.

6. EI LIEKIN, LÄMMÖN TAI KIPINÄN LÄHTEITÄ

Lämmön, liekin tai kipinän lähteiden käyttö on ehdottomasti kielletty suoraan sellaisten osien tai putkien läheisyydessä, jotka sisältävät tai ovat sisältäneet syttyvää kylmäainetta. Kaikkien sytytyslähteiden mukaan lukien tupakointi, tulee olla riittävän kaukana asennus-, huolto-, purku- ja hävityspaikasta, jolloin syttyvää kylmäainetta voi vapautua ympäristöön. Ennen työn aloittamista tulee tarkistaa laitteen ympäristö, jotta varmistetaan, ettei syttymisvaaraa ole. "Tupakointi kielletty" -kyltit on asetettava näkyville.

VAROITUS

7. TUULETETTU ALUE

Varmista, että alue on ulkotilassa tai riittävästi tuuletettu ennen järjestelmän parissa työskentelyä tai tulitöiden suorittamista. Tuulestusta on ylläpidettävä koko työn ajan.

8. JÄÄHDYTYSLAITTEIDEN VALVONTA

Sähkökomponentteja vaihdettaessa niiden tulee soveltua käyttötarkoitukseen ja täyttää vaaditut tekniset vaatimukset. Vain valmistajan osia saa käyttää. Epäselvissä tapauksissa ota yhteyttä valmistajan tekniseen tukeen.

Seuraavat tarkastukset tulee tehdä syttyviä kylmäaineita käyttävissä asennuksissa:

- Kylmäainemäärä on suhteessa tilan kokoon, johon kylmäainetta sisältävät laitteet on asennettu;
- Tuuletus ja ilmanvaihto toimivat asianmukaisesti eikä niitä ole tukittu;
- Jos käytetään epäsuoraa kylmäainepiiriä, myös toissijainen piiri on tarkistettava.
- Laitteessa oleva merkintä pysyy näkyvänä ja luettavana. Lukukelvottomat merkinnät ja kyltit on korjattava;
- Kylmäaineputket tai -komponentit asennetaan paikkaan, jossa ne eivät todennäköisesti altistu aineille, jotka voisivat syövyttää kylmäainetta sisältäviä komponentteja

9. SÄHKÖLAITTEIDEN TARKASTUS

Sähkökomponenttien korjaukseen ja huoltoon on sisällyttävä alkuperäiset turvallisuustarkastukset ja komponenttien tarkastusmenettelyt. Jos on vika, joka voi vaarantaa turvallisuuden, virtalähdettä ei saa kytkeä piiriin ennen kuin ongelma on ratkaistu.

Alkuperäisiin turvallisuustarkastuksiin on sisällyttävä:

- Kondensaattorit on purettava: tämä on tehtävä turvallisesti kipinöinnin välttämiseksi;
- Sähkökomponentit tai johdotukset eivät ole paljaana kylmäainekaasujärjestelmän latauksen, talteenoton tai puhdistuksen aikana;
- Maadoituksen jatkuvuus on varmistettu.

10. ALKUPERÄISIIN TURVALLISUUSTARKASTUKSIIN SISÄLTYY

- että kondensaattorit on purettu: tämä on tehtävä turvallisesti kipinöinnin välttämiseksi;
- että jännitteisiä sähkökomponentteja ja johdotuksia ei ole paljaana järjestelmän latauksen, talteenoton tai puhdistuksen aikana;
- että maadoituksen jatkuvuus on varmistettu.

11. TIIVISTETTYJEN KOMPONENTTIEN KORJAUKSET

Tiivistettyjen komponenttien korjauksen aikana kaikki sähkönsyötöt on irrotettava laitteesta ennen tiivistettyjen kansien tms. poistamista. Jos on ehdottoman välttämätöntä pitää laitteessa sähkönsyöttö huollon aikana, pysyvästi toimiva vuodonilmaisimien on sijoitettava kriittisimpään kohtaan varoittamaan mahdollisesta vaaratilanteesta.

Erytystä huomiota tulee kiinnittää seuraaviin seikkoihin, jotta sähkökomponentteja käsiteltäessä koteloa ei muuteta tavalla, joka heikentää suojaustasoa. Tähän sisältyy kaapelien vauriot, liitosten liiallinen määrä, liittimet, joita ei ole tehty alkuperäisten vaatimusten mukaisesti, tiivisteiden vauriot, väärin asennetut läpiviennit jne.

Varmista, että laite on asennettu tukevasti.

Varmista, että tiivisteet tai tiivistysmateriaalit eivät ole heikentyneet niin, etteivät ne enää estä syttyvien kaasujen pääsyä laitteeseen. Varaosien on oltava valmistajan vaatimusten mukaisia.

HUOM! Silikonitiivisteiden käyttö voi heikentää joidenkin vuodonilmaisimien toimintaa. Synnynnäisesti turvallisia komponentteja ei tarvitse erottaa ennen niiden käsittelyä.

12. SYNNYNNÄISESTI TURVALLISTEN KOMPONENTTIEN KORJAUS

Älä kytke pysyviä induktiivisia tai kapasitanssikuormia piiriin varmistamatta, ettei sallittua jännitettä ja virtaa ylitetä käytettävässä laitteessa.

Synnynnäisesti turvalliset komponentit ovat ainoita, joita voidaan käsitellä jännitteisinä syttyvässä ilmapölyssä. Testilaitteiston tulee olla oikean teholuokan mukainen.

Vaihda komponentit vain valmistajan määrittämiin osiin. Muut osat voivat aiheuttaa kylmäaineen syttymisen vuodon seurauksena.

13. KAAPELOINTI

Tarkista, ettei kaapelointi altistu kulumiselle, korroosiolle, liialliselle paineelle, tärinälle, teräville reunoille tai muille haitallisille ympäristövaikutuksille. Tarkastuksessa on otettava huomioon myös ikääntymisen tai jatkuvan tärinän vaikutukset, joita voivat aiheuttaa esimerkiksi kompressorit tai puhallimet.

14. SYTTYVIEN KYLMÄAINEIDEN TUNNISTUS

Missään olosuhteissa ei saa käyttää mahdollisia syttymislähteitä kylmäaineluotojen etsinnässä tai tunnistuksessa. Halidipoltinta (tai mitään muuta palavaa liekkiä käyttävää tunnistinta) ei saa käyttää.

15. VUODONILMAISUMENETELMÄT

Seuraavat vuodonilmaisumenetelmät katsotaan hyväksyttäväksi syttyviä kylmäaineita sisältäville järjestelmille.

Elektronisia vuodonilmaisimia on käytettävä syttyvien kylmäaineiden tunnistamiseen, mutta niiden herkyys ei välttämättä ole riittävä tai ne saattavat vaatia uudelleenkalibrointia. (Tunnistuslaitteet on kalibroitava kylmäaineettomassa tilassa. Varmista, ettei tunnistin ole mahdollinen syttymislähde ja että se soveltuu käytettävälle kylmäaineelle. Vuodonilmaisulaitteet on asetettava kylmäaineen LFL:n (alemman syttymisrajan) prosenttiosuuteen ja kalibroitava käytetylle kylmäaineelle sekä varmistettava, että sopiva kaasuprosentti (enintään 25 %) on vahvistettu.

Vuodonilmaisuuun tarkoitetut nesteet soveltuvat useimmille kylmäaineille, mutta klooria sisältäviä pesuaineita on vältettävä, koska kloori voi reagoida kylmäaineen kanssa ja syövyttää kupariputkia.

Jos vuotoa epäillään, kaikki avotuli on poistettava/sammutettava.

Jos kylmäaineluoto havaitaan ja tarvitaan juottamista, kaikki kylmäaine on otettava talteen järjestelmäästä tai eristettävä (sulkuventtiileillä) järjestelmän osaan, joka on kaukana vuodosta. Happivapaa tyyppiä (OFN) on puhallettava järjestelmän läpi sekä ennen juottamista että sen aikana.

16. POISTO JA EVAKUOINTI

Kun kylmäainepiiriin tehdään avaus korjausta tai muuta tarkoitusta varten, on käytettävä tavanomaisia menettelytapoja. Kuitenkin on tärkeää noudattaa parhaita käytäntöjä, koska syttyvyys on huomioitava. Seuraavaa menettelyä on noudatettava:

1. poista kylmäaine;
2. huuhtelee piiri inertillä kaasulla;
3. evakuoi;
4. huuhtelee uudelleen inertillä kaasulla;
5. avaa piiri leikkaamalla tai juottamalla.

Kylmäaine tulee kerätä oikeisiin talteenottosäiliöihin. Järjestelmä on huuhdeltava OFN:llä (happivapaa tyyppi), jotta laite saadaan turvalliseksi. Tämä prosessi voi olla tarpeen toistaa useita kertoja. Paineilmaa tai happea ei saa käyttää tähän tehtävään.

Huuhtelu suoritetaan rikkomalla järjestelmän tyhjiö OFN:llä ja täyttämällä, kunnes käyttöpaine saavutetaan, sitten tuuletetaan ilmakehään ja lopuksi vedetään uudelleen tyhjiöön. Tämä prosessi toistetaan, kunnes järjestelmässä ei ole enää kylmäainetta. Kun viimeinen OFN-lataus on käytetty, järjestelmä on tuuletettava alas ilmanpaineeseen, jotta työ voidaan suorittaa. Tämä toimenpide on ehdottoman välttämätön, jos putkistossa suoritetaan juottotöitä.

Varmista, että tyhjiöpumpun poistoaukko ei ole lähellä sytytyslähteitä ja että ilmanvaihto on riittävä.

17. TÄYTTÖMENETELMÄT

Tavanomaisten täyttömenetelmien lisäksi on noudatettava seuraavia vaatimuksia.

- Varmista, ettei eri kylmäaineiden sekoittumista tapahdu täyttölaitteita käytettäessä. Letkujen tai putkien tulee olla mahdollisimman lyhyitä, jotta niihin jäävä kylmäaineen määrä minimoidaan.
- Sylinterit on pidettävä pystyasennossa.
- Varmista, että kylmäainejärjestelmä on maadoitettu ennen täyttöä.
- Merkitse järjestelmä, kun täyttö on valmis (jos ei ole jo merkitty).
- Ole erityisen varovainen, ettei kylmäainejärjestelmää ylitäytetä.

Ennen järjestelmän uudelleen täyttöä se on paineistettava OFN:llä. Järjestelmä on testattava täyden jälkeen, mutta ennen käyttöön ottoa. Jatkokarkastus vuotojen varalta on suoritettava ennen työmaalta poistumista.

VAROITUS

18. POISTAMINEN KÄYTÖSTÄ

Ennen tämän toimenpiteen suorittamista on välttämätöntä, että asentaja tuntee laitteen ja sen yksityiskohdat täysin. On suositeltavaa, että kaikki kylmäaineet kerätään turvallisesti talteen. Ennen työn suorittamista on otettava öljy- ja kylmäainenäyte, mikäli analyysiä vaaditaan ennen talteen otetun kylmäaineen uudelleenkäyttöä. On välttämätöntä, että sähkövirta on saatavilla ennen työn aloittamista.

- a) Tutustu laitteeseen ja sen toimintaan.
- b) Eristä järjestelmä sähköisesti.
- c) Varmista ennen toimenpiteen aloittamista, että seuraavat asiat ovat kunnossa.
 - mekaaninen käsittelylaite on saatavilla kylmäainesiilioiden käsittelyyn, jos tarpeen:
 - kaikki henkilönsuojaimet ovat saatavilla ja niitä käytetään oikein
 - talteenottoa prosessia valvoo koko ajan pätevä henkilö;
 - talteenottolaitteet ja sylinterit täyttävät asianmukaiset standardit.
- d) Tyhjennä kylmäainejärjestelmä, jos mahdollista.
- e) Jos tyhjiötä ei voida muodostaa, tee jakotukki, jotta kylmäaine voidaan poistaa järjestelmän eri osista.
- f) Varmista, että sylinteri on vaa'alla ennen talteenottoa.
- g) Käynnistä talteenottoa laite ja käytä sitä valmistajan ohjeiden mukaisesti.
- h) Älä ylitä sylintereitä. (Enintään 80 % nestetilavuudesta).
- i) Älä ylitä sylinterin enimmäiskäyttöpainetta, edes tilapäisesti.
- j) Kun sylinterit on täytetty oikein ja prosessi on valmis, varmista, että sylinterit ja laitteet poistetaan työmaalta viipymättä ja kaikki laitteiden sulkuventtiilit suljetaan.
- k) Talteenotettua kylmäainetta ei saa täyttää toiseen kylmäainejärjestelmään, ellei sitä ole puhdistettu ja tarkastettu.

19. MERKINTÄ

Laitteet on merkittävä siten, että niistä käy ilmi, että ne on poistettu käytöstä ja tyhjennetty kylmäaineesta. Merkintä tulee päivätä ja allekirjoittaa. Varmista, että laitteissa on merkinnät, jotka osoittavat niiden sisältävän syttyvää kylmäainetta.

20. TALTEENOTTO

Kylmäainetta poistettaessa järjestelmästä huollon tai käytöstä poiston yhteydessä on suositeltavaa, että kaikki kylmäaineet poistetaan turvallisesti.

Kylmäainetta siirrettäessä sylintereihin varmista, että käytetään vain tarkoitukseen soveltuvia palautus-sylintereitä. Varmista, että käytettävissä on riittävä määrä sylintereitä koko järjestelmän kylmäainemäärän talteenottoon. Kaikki käytettävät sylinterit on tarkoitettu talteenotetulle kylmäaineelle ja merkitty kyseiselle kylmäaineelle (esim. erityiset sylinterit kylmäaineen talteenottoon). Sylintereissä tulee olla paineenrajoitusventtiili ja siihen liittyvät sulkuventtiilit hyvässä toimintakunnossa. Tyhjä palautussylinterit tyhjenetään ja mahdollisuuksien mukaan jäädytetään ennen palautusta.

Talteenottolaitteiden tulee olla hyvässä toimintakunnossa ja niihin liittyvät ohjeet saatavilla, ja niiden tulee soveltua palaviin kylmäaineiden talteenottoon. Lisäksi kalibroidut vaa'at tulee olla saatavilla ja hyvässä kunnossa. Letkuissa tulee olla tiiviit pikaliittimet ja niiden tulee olla hyvässä kunnossa. Ennen palautuslaitteen käyttöä tarkista, että se on tiivistettävässä toimintakunnossa, huollettu asianmukaisesti ja että kaikki siihen liittyvät sähköosat on tiivistetty syyttymisen estämiseksi mahdollisen kylmäainevuodon sattuessa. Kysy valmistajalta, jos olet epävarma.

Palautettu kylmäaine tulee palauttaa kylmäainetoimittajalle oikeassa palautussylinterissä ja asianmukainen jäteasiakirja tulee järjestää. Älä sekoita kylmäaineita talteenottolaitteissa, erityisesti sylintereissä.

Jos kompressorit tai kompressorioiljyt poistetaan, varmista, että ne on tyhjennetty hyväksyttävälle tasolle, jotta syttyvää kylmäainetta ei jää voiteluaineeseen. Tyhjennysprosessi tulee suorittaa ennen kompressorin palauttamista toimittajalle. Vain kompressorin rungon sähköistä lämmitystä saa käyttää tämän prosessin nopeuttamiseen. Kun öljy poistetaan järjestelmästä, se on tehtävä turvallisesti.



OLE HYVÄ JA LUE HUOLELLISESTI



Nämä asennusohjeet ovat olennainen osa tuotetta.

Ne on annettava asentajalle ja käyttäjän tulee säilyttää ne turvallisessa paikassa.

Jos kadotat tämän käyttöohjeen, käythän verkkosivuillamme:

www.poolex.fr

Tässä käyttöohjeessa olevat ohjeet ja varoitukset tulee lukea ja ymmärtää huolellisesti, sillä ne sisältävät tärkeitä tietoja lämpöpumpun turvallisesta käsittelystä ja käytöstä. Säilytä tämä käyttöohje tulevaa tarvetta varten.

Asennuksen saa suorittaa vain pätevä ammattilainen voimassa olevien määräysten ja valmistajan ohjeiden mukaisesti. Asennusvirheet voivat aiheuttaa fyysisiä vammoja ihmisille ja eläimille sekä mekaanisia vaurioita, joista valmistaja ei ole vastuussa.

Puraessasi lämpöpumpun pakkauksesta tarkista, ettei osissa ole vaurioita.

Ennen kuin kytket lämpöpumpun, varmista että tämän käyttöohjeen ohjeet vastaavat todellisia asennusolosuhteita eivätkä ylitä kyseisen tuotteen sallittuja enimmäisrajoja.

Jos lämpöpumpussa ilmenee vika ja/tai toimintahäiriö, virta on katkaistava eikä vikaa saa yrittää korjata itse. Korjaukset saa suorittaa vain valtuutettu huoltoteknikko alkuperäisiä varaosia käyttäen. Edellä mainittujen ehtojen noudattamatta jättäminen voi vaarantaa lämpöpumpun turvallisen toiminnan.

Jotta lämpöpumpun tehokkuus ja moitteeton toiminta voidaan taata, se on huollettava säännöllisesti annettujen ohjeiden mukaisesti.

Jos lämpöpumppu myydään tai siirretään kolmannelle osapuolelle, varmista että kaikki tekniset asiakirjat toimitetaan uudelle omistajalle laitteen mukana.

Tämä lämpöpumppu on suunniteltu ainoastaan uima-altaan veden lämmittämiseen. Muu käyttö katsotaan sopimattomaksi, virheelliseksi ja mahdollisesti vaaralliseksi.

Valmistajan/jakelijan kaikki sopimus- ja sopimuksen ulkopuolinen vastuu katsotaan mitättömäksi, jos vahinko johtuu asennus- tai käyttövirheestä, tämän käyttöohjeen ohjeiden noudattamatta jättämisestä tai voimassa olevien laiteasennusmääräysten rikkomisesta.

SISÄLTÖ

1. Yleistä tietoa	53
1.1 Toimituksen yleiset ehdot	53
1.2 Turvallisuusohjeet	53
1.3 Vedenkäsittely	54
2. Kuvaus	55
2.1 Käyttörajoitukset	55
2.2 Pakkauksen sisältö	55
2.3 Yleiset ominaisuudet	55
2.4 Tekniset ominaisuudet	56
2.5 Tuotteen mitat	57
2.6 Räjätyskuva	58
3. Asennus	59
3.1 Sijainti	59
3.2 Asennuskaavio	60
3.3 Hydrauliliitäntä	60
3.4 Sähköliitäntä	60
3.5 Käyttö	61
4. Ohjauspaneelin käyttö	62
4.1 Ohjauspaneeli	62
4.2 Lämmitys / Jäähdytys / Automaattitila	62
4.3 Toimintojen yleiskatsaus	63
4.4 Lämpöpumpun toimintatilan valitsin	63
4.5 Asetetun lämpötilan säätö	63
4.6 Lukitseminen ja avaaminen	64
4.7 Wifi-yhteys	64
4.8 Tilarvojen tarkastelu	64
4.9 Asetus	65
4.10 Pakkosulatus	66
4.11 Virheilmoitus	66
5. WIRE-ohjaimen käyttö	67
5.1 Asennus	67
5.2 Käynnistä	67
5.3 Ohjauspaneeli	68
5.4 Avaaminen	68
5.5 Lämpötilan asettaminen	68
5.6 Käyttötilan valinta	68
5.7 Ääni- ja valosäädöt	69
5.8 Virheilmoitus	69
5.9 Ajan ohjelmointi	70
5.10 Tila-arvot	71
5.11 Käyttäjäasetukset	72
6. Valinnaisten ohjausreleiden	73
6.1 SPA-lämmittimen ohjausreleen käyttö	73
6.2 Kiertopumpun ohjausreleen käyttö (valinnainen)	74
7. Käytä mobiilisovelluksen kautta	75
7.1 "Poolex" -sovelluksen lataaminen ja asentaminen	75
7.2 Sovelluksen käyttöönotto	76
7.3 Lämpöpumpun pariliitos	78
7.4 Ohjaus	79
8. Huolto ja korjaukset	85
8.1 Huolto, ylläpito ja talvisäilytys	85
8.2 Kylmäainepaineen tarkistus	85
8.3 Viat ja häiriöt	86
9. Takuu	89

+ liitteet asiakirjan lopussa

1. YLEISTÄ TIETOA

1.1 Toimituksen yleiset ehdot

Kaikki tuotteet ja pakkaukset, myös rahtivapaasti toimitetut, kuljetetaan vastaanottajan vastuulla. Laitteen vastaanottamisesta vastuussa olevien henkilöiden tulee suorittaa silmämääräinen tarkastus ja kirjata ylös mahdolliset kuljetuksen aikana syntyneet vauriot (jäähdytyspiiri, kotelo, sähkölaatikko, runko). Kaikki kuljetuksen aikana syntyneet vauriot on merkittävä vastaanottajan toimesta rahtikirjaan ja vahvistettava kirjallisesti kuljetusyhtiölle 48 tunnin kuluessa.

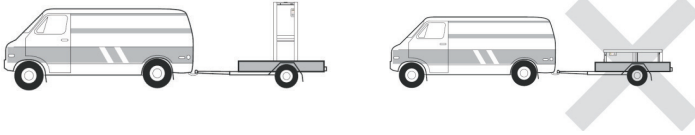

Laite on aina säilytettävä ja kuljetettava pystyasennossa, lavalla ja alkuperäisessä pakkauksessaan. Jos laitetta on kuljetettu vaakasuorassa, odota vähintään 24 tuntia ennen sen kytkemistä.

1.2 Turvallisuusohjeet



VAROITUS: Lue kaikki turvallisuusohjeet huolellisesti ennen laitteen käyttöä. Koska tässä asiakirjassa mainitut ohjeet ovat olennaisia turvallisuutesi kannalta, noudata niitä huolellisesti.

Asennus ja huolto

Vain pätevä henkilö saa suorittaa asennuksen, käyttöönoton, huollon ja korjaukset voimassa olevien standardien mukaisesti.

Ennen laitteen käyttöä tai minkään työn suorittamista (asennus, käyttöönotto, käyttö, huolto) vastuuhenkilön tulee olla perehtynyt kaikkiin lämpöpumpun asennusohjeisiin sekä teknisiin tietoihin.

Älä missään tapauksessa asenna laitetta lähelle lämmönlähdettä, palavia materiaaleja tai rakennuksen ilmanottoaukkoa.

Jos asennuspaikka ei ole rajoitetun pääsyn alueella, lämpöpumppuun on asennettava suojaritilä. Vältäaksesi vakavat palovammat, älä kävele putkiston päällä asennuksen, korjauksen tai huollon aikana.

Vältäaksesi vakavat palovammat, sammuta lämpöpumppu ja odota useita minutteja ennen kuin asennat lämpötila- ja paineanturit kylmäainejärjestelmään.

Tarkista kylmäaineen määrä lämpöpumppua huoltaessasi.

Tarkista, että korkeapaine- ja matalapaine kytkimet on liitetty oikein kylmäainejärjestelmään ja että ne katkaisevat sähköpiiriin, jos ne laukeavat vuositarkastuksen aikana.

Tarkista, ettei kylmäainekomponenttien ympärillä ole korroosion tai öljytahrojen jälkiä.

YLEISTÄ TIETOA

Käytön aikana

Älä koske ilmanpoistoon laitteen ollessa käynnissä vakavan loukkaantumisriskin vuoksi. Älä jätä lämpöpumpun lasten ulottuville, koska lämmönvaihtimen siivet voivat aiheuttaa loukkaantumisvaaran. Älä koskaan käynnistä laitetta, jos altaassa ei ole vettä tai kiertopumppu on pysähtynyt. Tarkista veden virtausnopeus kuukausittain ja puhdista suodatin tarvittaessa.

Puhdistuksen aikana

- Kytke laitteesta virta pois päältä.
- Sulje veden tulo- ja poistoventtiilit.
- Älä laita mitään vettä tai ilmaa tulo-/poistoaukoihin.
- Älä suihkuta laitteeseen liiallista määrää vettä.

Korjauksen aikana

Suorita työt kylmäainejärjestelmään liittyen voimassa olevien turvallisuusmääräysten mukaisesti. Juotostyöt tulee suorittaa pätevä hitsaajan toimesta.

Vaihdettaessa viallista kylmäainekomponenttia käytä vain teknisen osastomme hyväksymiä osia.

Putkistoa vaihdettaessa saa käyttää vain standardin NF EN12735-1 mukaisia kupariputkia.

Painekoetta tehtäessä vuotojen havaitsemiseksi:

- Käytä kuivattua tyyppiä tai tyyppiä ja kylmäaineseosta.
- Vältä tulipalon tai räjähdysriskin, älä koskaan käytä happia tai kuivaa ilmaa.

Alapaine- ja yläpainepuolen koepaine ei saa ylittää 42 baaria.

1.3 Vedenkäsittely

Poollex-lämpöpumppuja uima-altaille voidaan käyttää kaikkien vedenkäsittelyjärjestelmien kanssa.

On kuitenkin olennaista, että vedenkäsittelyjärjestelmä (kloori, pH, bromi ja/tai suolakloorausannostelupumput) asennetaan lämpöpumpun jälkeen hydraulipiirissä.

Vältäaksesi lämpöpumpun vaurioitumisen, veden pH-arvon tulee olla välillä 6,9–8,0.

2. KUVAUS

2.1 Käyttörajoitukset

Jotta lämpöpumppu toimisi normaalisti, ympäristön lämpötilan tulee olla välillä -25°C – 43°C . Suosittelemme kuitenkin kylpylän talvisuojausta, jos veden lämpötila laskee alle 10°C .

Porealtaasi tulee olla asianmukaisesti eristetty, jotta lämpöpumppu toimii optimaalisesti.

- ✓ Allas tulee eristää.
- ✓ Putkisto tulee eristää.
- ✓ Porealtaassa tulee olla eristävä kansi.

Full Inverter -järjestelmän ansiosta kylpylän lämpöpumppu mukauttaa tehonsa automaattisesti asetusten ja ulkoisten olosuhteiden mukaan. Kun veden lämpötila nousee (tämä vaihe voi kestää jopa viikon asennuksen jälkeen), kylpylän lämpöpumppu käyttää kaiken saatavilla olevan tehon; ja kun tavoitelämpötila on saavutettu, lämpöpumppu vähentää energiankulutustaan.

2.2 Pakkauksen sisältö

Vastaanottaessasi tarkista, että pakkauksesi sisältää seuraavat osat:

- ✓ ICE SPA -lämpöpumppu
- ✓ talvisuoja
- ✓ 2 kpl 1" urospuolista kierreliitintä
- ✓ Kaukosäädettävä, vedenpitävä ohjauskotelo (valinnainen): ohjain, kotelo ja kaapeli
- ✓ 2 ohjausrelettä
- ✓ Hydrauliletku
- ✓ Hydraulinen kulma

2.3 Yleiset ominaisuudet

Poolex-lämpöpumpulla on seuraavat ominaisuudet:

- ◆ Korkea suorituskyky ja jopa 80 % energiansäästö verrattuna perinteiseen lämmitysjärjestelmään.
- ◆ Puhdas, tehokas ja ympäristöystävällinen R32-kylmäaine.
- ◆ Luotettava, suuren tehon tunnetun merkin kompressori.
- ◆ Leveä hydrofiilinen alumiinihöyrystin mataliin lämpötiloihin.
- ◆ Käyttäjäturvallinen ja intuitiivinen ohjauspaneeli.
- ◆ Kestävä kuori, UV-suojattu ja helppo huoltaa.
- ◆ CE-sertifiointi.

2.4 Tekniset ominaisuudet

		ICE SPA 70
Ilma ⁽¹⁾ 26°C Vesi ⁽²⁾ 26°C	Lämmitysteho (kW)	3.3~7
	Kulutus (kW)	0.28~1.4
	COP (kerroin suorituskyvystä)	11.9~5
Ilma ⁽¹⁾ 15°C Vesi ⁽²⁾ 26°C	Lämmitysteho (kW)	2.3~5.4
	Kulutus (kW)	0.35~1.1
	COP (kerroin suorituskyvystä)	6.6~4.9
Ilma ⁽¹⁾ 15°C Vesi ⁽²⁾ 38°C	Lämmitysteho (kW)	2.8~4.7
	Kulutus (kW)	0.67~1.3
	COP (kerroin suorituskyvystä)	4.2~3.7
Ilma ⁽¹⁾ 26°C Vesi ⁽²⁾ 38°C	Lämmitysteho (kW)	2.8~6
	Kulutus (kW)	0.29~1.3
	COP (kerroin suorituskyvystä)	9.6~4.5
Ilma ⁽¹⁾ -10°C Vesi ⁽²⁾ 38°C	Lämmitysteho (kW)	2.2~3.3
	Kulutus (kW)	1.2~1.5
	COP (kerroin suorituskyvystä)	1.8~2.1
Ilma ⁽¹⁾ 35°C Vesi ⁽²⁾ 27°C	Jäähdytysteho (kW)	3.2~3.7
	Kulutus (kW)	0.87~1.2
	EER	3
Virtalähde	Yksivaiheinen 220-240V ~ 50Hz	
Maksimiteho (kW)	1.7	
Maksimivirta (A)	9	
Lämmityslämpötila-alue	-25°C ~ 43°C	
Jäähdytyslämpötila-alue	5°C ~ 43°C	
Automaattinen lämpötila-alue	-25°C ~ 43°C	
Yksikön mitat P x L x K (mm)	705 x 490 x 505	
Yksikön paino (kg)	43	
Äänitaso 1 m etäisyydellä (dBA)	< 48	
Äänitaso 4 m etäisyydellä (dBA)	< 36	
Äänitaso 10 m etäisyydellä (dBA) ⁽³⁾	< 28	
Hydrauliikkaliitännät (mm)	1" naaras	
Lämmönvaihdin	Titaanilämmityskierukka	
Veden virtausnopeus (m³/h)	3.0	
Kompressorin merkki	GMCC	
Kompressorin tyyppi	Pyörivä	
Kylmäaine	R32	
Kylmäainemäärä (g)	650	
Minimipaine (MPa)	0.1	
Maksimipaine (MPa)	4.3	
Suojausluokitus	IPX4	
Painehäviö (kPa)	3.3	
Ohjauspaneeli	Digitaalinen näyttö	
Käyttötilat	Lämmitys/Jäähdytys/Auto	

Lämpöpumpujemme tekniset tiedot on annettu vain tiedotustarkoituksiin. Pidätämme oikeuden muutoksiin ilman ennakkoilmoitusta.

¹ Ympäristön ilman lämpötila

² Alkuveden lämpötila

³ Äänitaso 10 m etäisyydellä kansainvälisten standardien EN ISO 3741 ja EN ISO 354 mukaisesti

2.5 Tuotteen mitat

Mitat mm

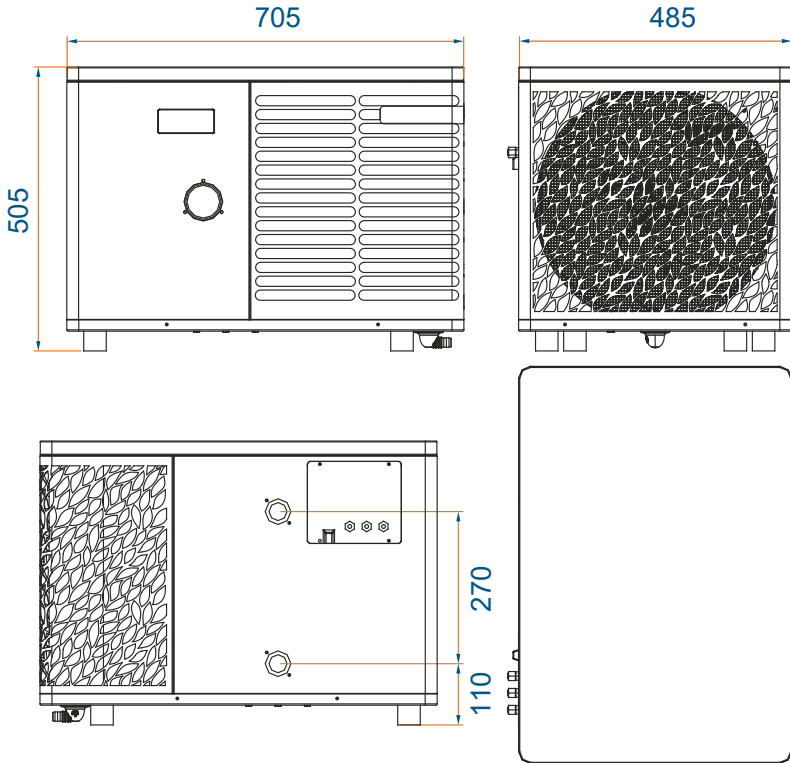

Huom: Kun sähköinen lämmitys, vesipumppu ja johdon ohjaus eivät ole täysin kytkettyinä, käytä 'kumitulppaa' vaurioiden välttämiseksi kosteuden vuoksi.

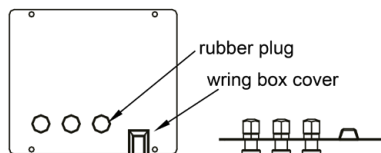

KUVAUS

2.6 Räjätyskuva

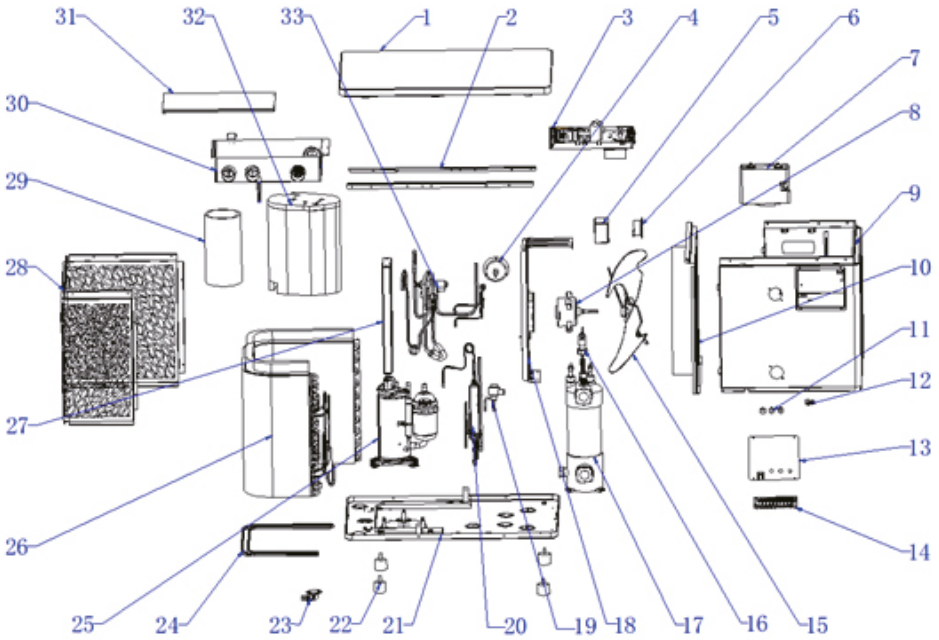

- | | |
|---------------------------------|------------------------------------|
| 1. Kansi | 18. Moottorin tukikomponentti |
| 2. Sivupaneelin kiinnityslistat | 19. Elektroninen paisuntaventtiili |
| 3. Sähkökomponentit | 20. Salpahihtudin |
| 4. Painemittari | 21. Runko-osat |
| 5. Indusioijan tiivistelaatikko | 22. Tärinänvaimennusjalat |
| 6. Induktori | 23. Viemärikulma |
| 7. Näyttölaatikon kokoonpano | 24. Rungon lämmitysvyö |
| 8. Puhaltimen moottori | 25. Kompressori |
| 9. Etupaneelin kokoonpano | 26. Haihduttimen osat |
| 10. Keskipääliseinän kokoonpano | 27. Sähkökotelon tuki |
| 11. Kaapeliläpiviitit | 28. Takaosan sivupaneelin osat |
| 12. Puristustyökalu | 29. Äänieristysvuoraus 1 |
| 13. Riviliittimen kansi | 30. Ohjauskotelo |
| 14. Riviliitin | 31. Ohjauskotelon kansi |
| 15. Tuuletin | 32. Äänieristysvuoraus 2 |
| 16. Vedenvirtauskytkin | 33. 4-tieventtiili |
| 17. Titaanilämmönvaihdin | |

3. ASENNUS

Lämpöpumpun asentamiseksi hydraulipiiri ja sähkövirta on kytkettävä.

3.1 Sijainti

Standardi NF C 15-100 suosittelee asentamaan lämpöpumpun vähintään 2,5 metrin päähän porealtaasta. Kuitenkin vikavirtasuojan ansiosta voit asentaa sen myös lähemmäs: Jätä vähintään 1,50 m tilaa lämpöpumpun eteen ja 50 cm vapaata tilaa lämpöpumpun sivuille ja taakse.

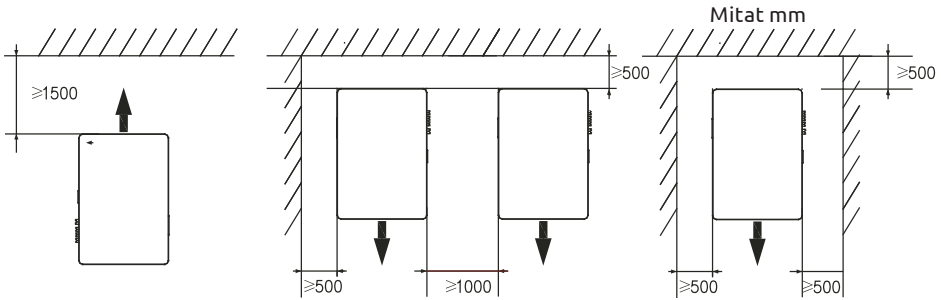

Älä aseta mitään lämpöpumpun etupuolelle 1,5 metrin säteelle.

Älä aseta esteitä laitteen päälle tai eteen!

Älä käytä lämpöpumpua askelmana porealtaaseen siirtyessäsi.

Älä astu lämpöpumpun päälle.

Noudata seuraavia sääntöjä valitessasi lämpöpumpun asennuspaikkaa

1. Sijainnin tulee olla helposti saavutettavissa optimaalista käyttöä ja huoltoa varten.
2. Laite tulee asentaa maahan, mieluiten tasaiselle betonilaatalle. Varmista, että maa on riittävän vakaa ja kestää laitteen painon.
3. Tarkista, että ilmankierto on riittävä, poistoilma ei suuntaudu naapurirakennusten ikkunoihin ja että poistoilma ei pääse takaisin ilmanottoon. Lisäksi varmista, että laitteen ympärillä on riittävästi tilaa huolto- ja ylläpitoa varten.
4. Laitetta ei saa asentaa paikkoihin, joissa se voi altistua öljylle, syttyville kaasuille, syövyttäville aineille, rikkiyhdisteille tai lähelle suurtaajuuslaitteita.
5. Älä asenna laitetta teiden tai jalkakäytävien läheisyyteen, jotta vältät mudan roiskumisen.
6. Vältäaksesi naapureiden häiritsemistä, asenna laite niin, että se ei osoita melulle herkkiin alueisiin.
7. Pidä laite mahdollisuuksien mukaan poissa lasten ulottuvilta.

ASENNUS

3.2 Asennuskaavio

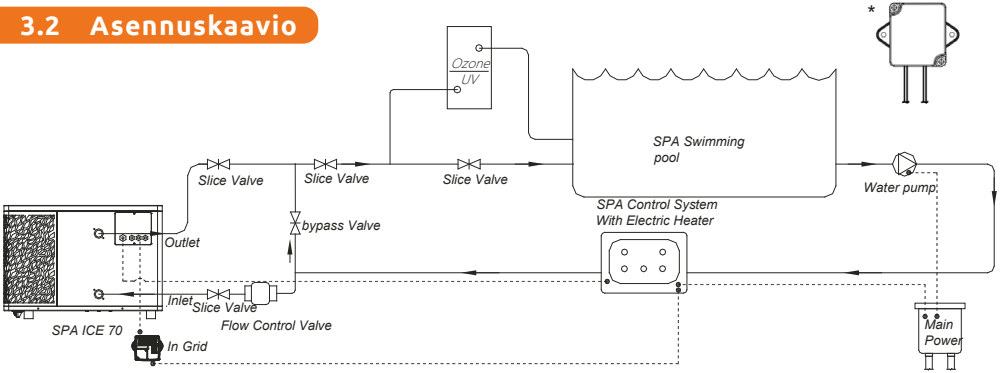

Lämpöpumpun ylävirrassa oleva suodatin on puhdistettava säännöllisesti, jotta järjestelmän vesi pysyy puhtaana ja vältetään suodattimen likaantumisesta tai tukkeutumisesta johtuvat toimintahäiriöt.

* Jos rele asennetaan ulos, asenna se niin, että johdon ulostulopuoli osoittaa alaspäin.

3.3 Hydrauliliitäntä

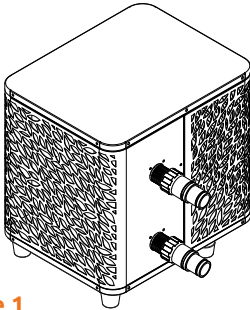

Vaihe 1

Kierrä lämpöpumpun liittimet paikoilleen

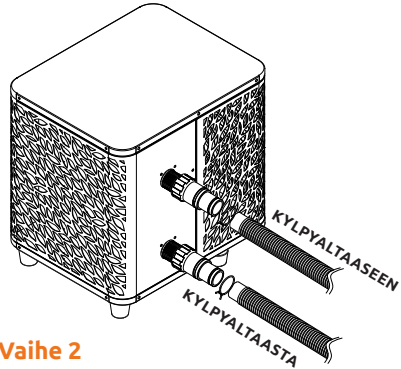

Vaihe 2

Liitä veden tulo ja lähtö

3.4 Sähköliitäntä

Pumpun virtapistoke sisältää 10mA:n differentiaalikatkaisijan.

Testaa toiminta säännöllisesti. Jos katkaisija laukea toistuvasti tai epäilet toimintahäiriötä, ota yhteyttä huoltopalveluun.

Ennen kuin kytket lämpöpumpun, varmista että pistorasia on hyvin suojattu, asianmukaisesti maadoitettu ja suojattu sateelta sekä roiskavalta vedeltä.

Paina RESET-painiketta käynnistääksesi lämpöpumpun. Virtailmais in syttyy punaiseksi: lämpöpumppu on päällä.

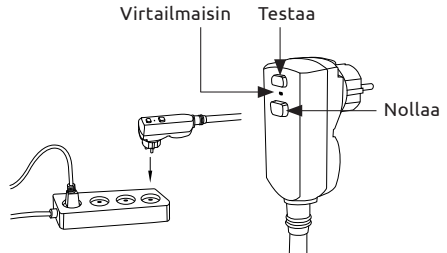

3.5 Käyttö

Käyttöolosuhteet

Jotta lämpöpumppu toimisi normaalisti, ympäristön ilman lämpötilan on oltava -25°C ja 43°C välillä.

Ennakoilmoitus

Ennen lämpöpumpun käynnistämistä, tarkista seuraavat asiat:

- ✓ Tarkista, että laite on turvallinen ja vakaa.
- ✓ Tarkista, että mittari näyttää yli 80 psi:n painetta.
- ✓ Tarkista, että sähköjohdot on kytketty oikein liittimiin.
- ✓ Tarkista maadoitusliitännät.
- ✓ Tarkista, että hydrauliliitännät ovat tiiviit eikä vettä vuoda.
- ✓ Tarkista, että vesi kiertää oikein lämpöpumpussa ja että virtausnopeus on riittävä
- ✓ Poista kaikki tarpeettomat esineet laitteen ympäriltä sekä kaikki työkalut.

Käyttö

1. Kytke virtalähde laitteeseen.
2. Käynnistä suodatinpumppu.
3. Aktivoi laitteen sähkösyötön suojaus (vikavirtakytkin, joka sijaitsee virtajohdossa).
4. Käynnistä lämpöpumppu.
5. Valitse haluttu lämpötila käyttämällä jotakin ohjauspaneelissa näkyvistä tiloista.
6. Lämpöpumpun kompressori käynnistyy pian tämän jälkeen.

Sinun tarvitsee vain odottaa, että tavoitelämpötila saavutetaan.



VAROITUS: Normaleissa olosuhteissa sopiva lämpöpumppu voi lämmittää altaan vettä 1–2 °C tunnissa. On siis normaalia, ettet tunne lämpötilaeroa ulostulossa, kun lämpöpumppu on päällä.

Lämmitetty allas tulee peittää ja eristää lämpöhäviöiden välttämiseksi.

Hyvä tietää: uudelleenkäynnistys sähkökatkon jälkeen

Sähkökatkon tai muun keskeytyksen jälkeen kytke virta takaisin päälle, järjestelmä on lepotilassa. Käynnistä vikavirtakytkin uudelleen ja kytke lämpöpumppu päälle.

4. OHJAUSPANEELIN KÄYTTÖ

4.1 Ohjauspaneeli

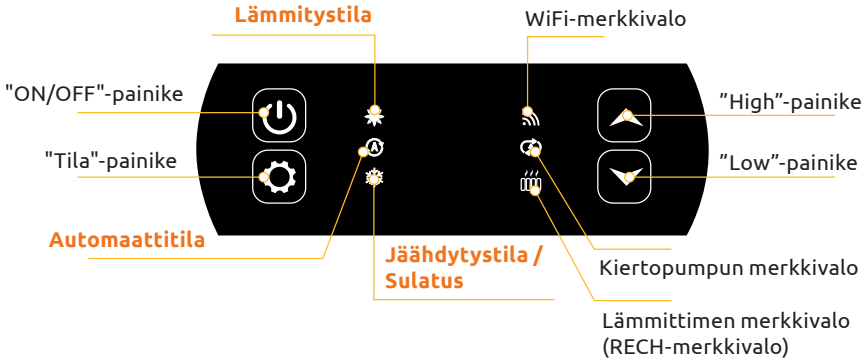

4.2 Lämmitys / Jäähdytys / Automaattitila



Varmista ennen käyttöä, että suodatinpumpu toimii ja vesi kiertää lämpöpumpun läpi.

Ennen halutun lämpötilan asettamista sinun on ensin valittava kaukosäätimen toimintatila.



Lämmitystila

Valitse lämmitystila, jos haluat lämmittää altaan veden lämpöpumpulla.



Jäähdytystila

Valitse jäähdytystila, jos haluat jäähdyttää altaan veden lämpöpumpulla.



Automaattitila

Valitse automaattitila, jos haluat lämpöpumpun vaihtavan oikeaan tilaan älykkäästi tavoitelämpötilan mukaan.

OHJAUSPANEELIN KÄYTTÖ

4.3 Toimintojen yleiskatsaus

Ohjauspaneelin oikealla puolella olevat merkkivalot osoittavat lämpöpumpun muita toimintoja.



WiFi-merkkivalo

Ilmaisee Wifi-yhteyden tilan. Vilkkuu pariliitoksen aikana (katso kappale "4.7 Wifi-yhteys", sivu 64). Se pysyy päällä, kun yhteys on aktiivinen. Kun laite kytketään päälle ensimmäistä kertaa, Wifi-LED vilkkuu nopeasti.



Kiertopumpun merkkivalo

Syttyy, kun kiertopumppu on aktiivinen:

1. Poista käytöstä -tila: pois päältä,
2. Automaattitila: aina kirkas, kun suljettu, pois päältä, kun irrotettu.
3. Manuaalitila: vilkkuu, kun suljettu, pois päältä, kun irrotettu.



Lämmittimen merkkivalo



RECH-valo palaa, kun lämmitin on aktiivinen:

1. Poista käytöstä -tila: pois päältä,
2. Automaattitila: aina kirkas, kun suljettu, pois päältä, kun irrotettu.
3. Manuaalitila: vilkkuu, kun suljettu, pois päältä, kun irrotettu.

4.4 Lämpöpumpun toimintatilan valitsin

Oletuksena lämpöpumppu on lämmitystilassa.

Voit vaihtaa käyttötilaa, kun lämpöpumppu on päällä:

- Paina painiketta , jolloin lämpöpumppu siirtyy jäähdytykseen.
- Paina painiketta uudelleen , jolloin lämpöpumppu siirtyy automaattitilaan.
- Paina painiketta uudelleen , jolloin lämpöpumppu siirtyy lämmitykseen.



Eri tilat muodostavat näin ollen kierron:



Hyvä tietää:

Lämpöpumpulla voi kestää useita minutteja vaihtaa käyttötilaa kylmäaineen suojelemiseksi. Suurin asetettu lämpötila on 40°C.



4.5 Asetetun lämpötilan säätö

Käytä nuolia  ja  asetustilalämpötilan muuttamiseen. Lämmityksen asetusalue on 15-40°C (oletus 38°C). Jäähdytyksen asetusalue on 4-35°C (oletus 32°C). Automaattitilan asetusalue on 4-40°C (oletus 35°C).



OHJAUSPANEELIN KÄYTTÖ

4.6 Lukitseminen ja avaaminen

Päävalikossa, jos mitään näppäintä ei paineta 30 sekuntiin, ohjauspaneeli lukittuu automaattisesti. Kun näyttö on lukittu, siinä näkyy "LOC".

Paina  ja  samanaikaisesti 3 sekunnin ajan lukitaksesi tai avataksesi ohjauspaneelin. Kun laite avataan, se antaa pitkän äänimerkin.

4.7 Wifi-yhteys

Kun lämpöpumppu on pois päältä, paina 5 sekunnin ajan.  ja  aloittaaksesi WiFi-pariliitoksen. WiFi-logon valo vilkkuu.

Katso kohta "7. Käyttö mobiilisovelluksen kautta", sivu 28, saadaksesi lisätietoja wifi-pariliitoksen menettelystä.

4.8 Tilarvojen tarkastelu

Paina  ja  3 sekunnin ajan tarkistaaksesi lämpöpumppusi tilan.

Parametrikoodi ilmestyy ja arvo näytetään 3 sekunnin kuluttua.



Käytä nuolia  ja  siirtyäksesi eri parametrien välillä.



Paina  palataksesi päävalikkoon.

Koodi	Nimitys
D1	Ulkoinen ympäristön lämpötila (°C)
D2	Kierukan lämpötila (°C)
D3	Kompressorin poistulämpötila (°C)
D4	Kompressorin paluuilman lämpötila (°C)
D5	Tuloveden lämpötila (°C)
D6	Lähtöveden lämpötila (°C)
D7	(varattu)
R1	Kompressorin käyttökäytystaajuus
R2	Puhaltimen nopeus
R3	Sähköisen paisuntaventtiilin avautuminen
R4	(varattu)
R5	(varattu)
E1	Historiallinen vika 1 (aikaisempi vika)
E2	Historiallinen vika 2
E3	Historiallinen vika 3
E4	Historiallinen vika 4
E5	Historiallinen vika 5 (uusi vika)





OHJAUSPANEELIN KÄYTTÖ

4.9 Asetus

Kun lämpöpumppu on pois päältä, paina 3 sekunnin ajan  ja  päästäksesi asetusvalikkoon. Parametrikoodi ilmestyy ja arvo näytetään 3 sekunnin kuluttua.

Käytä nuolia  ja  siirtyäksesi eri parametrien välillä.

Parametrin muuttaminen:

1. Näytä muutettava parametri ja paina sitten . Parametrin arvo alkaa vilkkua.
2. Käytä nuolia  ja  arvon muuttamiseen.
3. Paina  vahvistaaksesi syötetyn arvon.

Paina  palataksesi päävalikkoon.









Käyttäjäparametrien luettelo

Koodi	Nimitys	Arvojen vaihteluväli	Oletusarvo
C1	Virrankatkaisun muistitoiminto	1:Päällä ; 0:Poissa	1 / päällä
C3	Jäähdytyksen tulo- ja lähtöveden lämpötilan kompensointiasetukset	-4°C~0°C	0°C
C4	Lämmittimen reletoinnin valinta	0: Ei käytössä 1: Automaattinen 2: Manuaalinen	0: Ei käytössä
C5	Ympäristön lämpötilan kynnysarvo lämmittimen käynnistämiseen	-25°C~20°C	5°C
C6	Veden lämpötilaeron kynnysarvo lämmittimen uudelleenkäynnistykseen	1°C~5°C	5°C
C7	Veden lämpötilaeron kynnysarvo lämmittimen uudelleenkäynnistykseen manuaalitulissa	1°C~5°C	2°C
C8	Kiertopumpun reletoinnin valinta	0: Ei käytössä 1: Automaattinen 2: Manuaalinen	0: Ei käytössä
C9	Veden lämpötilan tarkistusten aikaväli	30~90min	60min
C10	Veden lämpötilaero uudelleenkäynnistykseen lämmitystilassa	0°C~10°C	2°C
C11	Veden lämpötilaero pysäytettäessä lämmitystilassa	0~10 (-2°C~8°C)	2 (0°C)
C12	Veden lämpötilaero uudelleenkäynnistykseen jäähdytystilassa	0°C~10°C	2°C
C13	Veden lämpötilaero pysäytettäessä jäähdytystilassa	0~10 (-2°C~8°C)	2 (0°C)
C14	Kuivakoskettimen toiminnon valinta	0: Ei käytössä 1: domoswitch-tila	1 / päällä

OHJAUSPANEELIN KÄYTTÖ

4.10 Pakkosulatus

Lämpöpumppu on asetettava 40°C:een, jotta tämä toimenpide toimii.

Aseta lämpöpumppu **40°C lämmitystilaan**, käytä sitten nuolia  ja  pakotettuun sulatukseen:  >  >  >  >  > , 6 askelta vuorotellen kahta nuolta, aloittaen yläpuolelta.

Huom: Jos lämpöpumppu on jäädytystilassa ja lämpötila on asetettu 20°C:een, tämä toimenpide käynnistää kylmäaineen talteenoton.

4.11 Virheilmoitus

Kun järjestelmävirhe ilmenee, näyttöpaneeli näyttää vikakoodin.

Kun useita virheitä ilmenee, jokainen vikakoodi näytetään 8 sekunnin ajan vuorotellen, eikä vikakoodi vilku.

Katso lisätietoja virheistä kohdasta "8.3 Vikatilanteet ja häiriöt", sivu 86.

5. WIRE-OHJAIMEN KÄYTTÖ

5.1 Asennus

Kauko-ohjauspaneeli tai johdo-ohjain on vaihtoehto, jonka avulla voit ohjata lämpöpumppuasi etänä.

Optimaalisen näytön luettavuuden ja kestävyuden takaamiseksi sijoita se suoraan auringonvalolta, sateelta ja roiskuvalta vedeltä suojattuun paikkaan (IPX5-suojausluokitus).

Seuraa viereistä kaaviota kytkeäksesi kauko-ohjauspaneelin.

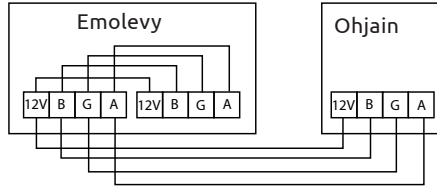

5.2 Käynnistä

Alkukäyttöliittymä

Kun johdo-ohjain kytketään päälle, kaikki kuvat näkyvät LCD-näytöllä. Viiden sekunnin kuluttua sumneri soi ja siirtyään normaaliin käyttöliittymään.

Käynnistyskäyttöliittymä



Käynnistyskäyttöliittymä näyttää oletusarvoisen tuloveden lämpötilan (asetettu lämpötila vilkkuu 5 sekunnin ajan, kun lämpötila asetetaan), nykyisen tilan, käynnistyskuvakkeen ja todelliset toiminnot (ohjelmoitu käynnistys, sulatus, jäätyminen, puhaltimen tila, kompressorin tila, lapsilukon tila).

Esimerkki näytöstä:

1. Nykyinen tuloveden lämpötila on 30°C.
2. Käynnistys, lämmitystila ja lapsilukko
3. Puhallinmoottori ja kompressorin ovat käynnissä
4. Siirry sulatustilaan

Sammutuskäyttöliittymä



Sammutuskäyttöliittymä näyttää tuloveden lämpötilan, nykyisen tilan ja nykyiset toiminnot (ohjelmoitu sammutus, lapsilukko).

Esimerkki näytöstä:

1. Nykyinen tuloveden lämpötila on 30°C.
2. Pysäytys ja lämmitystila

WIRE-OHJAIMEN KÄYTTÖ

5.3 Ohjauspaneeli



! Varmista ennen käyttöä, että suodatinpumpu toimii ja vesi kiertää lämpöpumpun läpi.

	Toiminto
	Lämmitystila
	Automaattitila
	Jäähdytystila
	Sulatus
	Pakkasuojaus
	Kiertopumppu
	Lukituskuvake
	Ajan ohjelmointi
	Kompressori PÄÄLLÄ
	Puhallin PÄÄLLÄ

	PÄÄLLE/POIS-painike		YLÖS-painike
	Tilanvalintapainike		ALAS-painike
	Kellopainike		Parametri

5.4 Avaaminen

Jos laitteella ei tehdä mitään toimenpiteitä 30 sekuntiin, ohjaimen näyttö siirtyy lepotilaan. Kuitenkin näyttö on lukittava manuaalisesti (lapsilukko).

Paina ja 5 sekunnin ajan lukitaksesi tai avataksesi näytön lukituksen.

Kun näyttö on lukittu, kuvake syttyy, ja jos painiketta painetaan, laite antaa "piip"-äänen ja kuvake vilkkuu.

5.5 Lämpötilan asettaminen

Pääkäyttöliittymässä avaa näytön lukitus ja sitten :

Paina tai säätääksesi arvoa. "Aseta"-kuvake syttyy.

5.6 Käyttötilan valinta

Pääkäyttöliittymässä avaa näytön lukitus ja sitten :

Paina vaihtaaksesi tilasta toiseen.

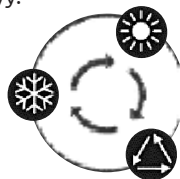

WIRE-OHJAIMEN KÄYTTÖ

5.7 Ääni- ja valosäädöt

Äänivaroitus

Joka kerta kun sitä painetaan, summeri antaa lyhyen äänimerkin. Käyttäjä voi poistaa summerin käytöstä asettamalla parametrin P1 arvoon 0. Katso "5.10 Käyttäjäparametrit", sivu 25.

Taustavalo

Aseta kauko-ohjauspaneelin parametri P2 arvoon 1 aktivoitaksesi taustavalon tai arvoon 0 poistaaksesi taustavalon käytöstä. Katso "5.11 Käyttäjäasetukset", sivu 72.

Oletuksena taustavalo on kirkkaimmillaan, kun ohjain on käytössä.

15 sekunnin käyttämättömyyden jälkeen ohjain siirtyy puolivalvetilaan ja taustavalo himmenee.

15 sekuntia ilman painallusta puolivalvetilassa, ohjain siirtyy valmiutilaan. Oletuksena valaistus on minimissään (15%). Parametrilla P3 voidaan sammuttaa näyttö valmiutilassa (asetus 2) tai pitää valaistus maksimissaan (asetus 0).

Parametrilla P4 säädetään taustavalon maksimikirkkauden voimakkuutta.

5.8 Virheilmoitus



Kun virhe ilmenee, lämpötilanäyttöalue näyttää virhekoodin. Kun virheitä on useampi, ne näytetään peräkkäin.

Esimerkki näytöstä:

1. Lämmitys on käynnissä, mutta virhe C5 ilmenee.

Katso lisätietoja vioista kohdasta "8.3 Viat ja toimintahäiriöt", sivu 36.

WIRE-OHJAIMEN KÄYTTÖ

5.9 Ajan ohjelmointi

Ajastimen KÄYNNISSÄ -käyttöliittymä



Ohjelmoitu käynnistys näyttää ajan ja kuvakkeen sekä asetetun lämpötilan, joka toteutetaan käynnistytyn jälkeen. Muut näytöt vastaavat sammutusliittymää.

Esimerkki näytöstä:

1. Lämmitys käynnistyy 5 tunnin kuluttua.
2. Aseta tavoitelämpötila 30°C.

Ajastimen POIS -käyttöliittymä



Ohjelmoitu pysäytys näyttää ajan ja kuvakkeen, ja muut näytöt vastaavat käynnistysliittymää.

Esimerkki näytöstä:

1. Lämmitys on päällä ja nykyinen tuloveden lämpötila on 30°C.
2. Pysäytys 8 tunnin kuluttua.
3. Puhaltimen moottori ja kompressorit ovat käynnissä.

Toimenpide

Käyttäjät voivat painaa  lyhyesti asettaakseen ajastimen.

Säätövaiheet on esitetty alla olevassa kuvassa:

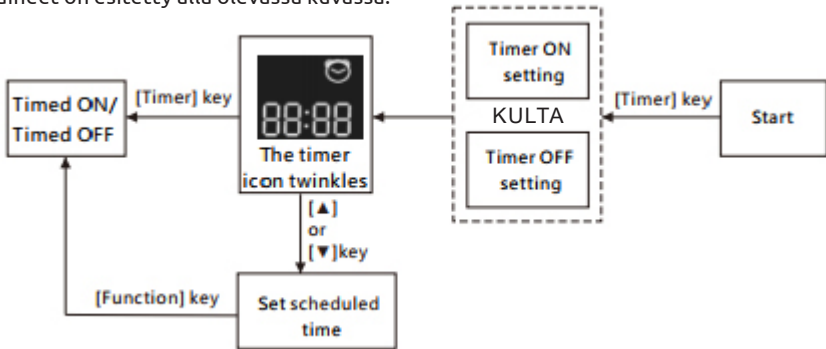

Peruuta ajastin painamalla näppäintä .

WIRE-OHJAIMEN KÄYTTÖ

5.10 Tila-arvot

Paina  ja  5 sekunnin ajan nähdäksesi tila-arvot.

Tässä käyttöliittymässä aikavyöhyke näyttää tarkasteltavan parametrin koodin ja lämpötila-alue näyttää parametrin arvon.

Paina  tai  siirtyäksesi sivulla ylös tai alas.









Paina  palataksesi pääkäyttöliittymään.

Laitteen tilan ohjauspaneeli

Nro	Kuvaus
D1	Ulkoinen ympäristön lämpötila (°C)
D2	Kierukan lämpötila (°C)
D3	Kompressorin poistulämpötila (°C)
D4	Kompressorin paluuilman lämpötila (°C)
D5	Tuloveden lämpötila (°C)
D6	Lähtöveden lämpötila (°C)
D7	(varattu)
R1	Kompressorin käyttökäytystaajuus
R2	Puhaltimen nopeus
R3	Sähköisen paisuntaventtiilin avautuminen
R4	(varattu)
R5	(varattu)
E1	Historiallinen vika 1 (aikaisempi vika)
E2	Historiallinen vika 2
E3	Historiallinen vika 3
E4	Historiallinen vika 4
E5	Historiallinen vika 5 (uusi vika)

WIRE-OHJAIMEN KÄYTTÖ

5.11 Käyttäjäasetukset

1. Pääkäyttöliittymästä paina  ja  5 sekunnin ajan päästäksesi käyttäjäparametrien tarkastelukäyttöliittymään. Tässä käyttöliittymässä aikavyöhyke näyttää tarkasteltavan parametrin koodin ja lämpötila-alue näyttää parametrin arvon. Paina  tai  nähdäksesi jokaisen parametrin.
2. Käyttäjäparametrien tarkastelukäyttöliittymässä valitse parametri ja paina  päästäksesi **asetusliittymään** tämän käyttäjäparametrin asettamiseksi. Parametrin arvo (aikavyöhyke) alkaa vilkkua.
3. Paina  tai  vaihtaaksesi nykyisen käyttäjäparametrin arvoa, ja paina sitten  vahvistaaksesi muutoksen ja palataksesi parametrin tarkastelutilaan.

Käyttäjäasetusten luettelo

Nro	Kuvaus	Arvojen vaihteluväli	D.arvo
E1	Virrankatkaisun muistitoiminto	1:Päällä ; 0:Poissa	1 / päällä
E3	Jäähdytyksen tulo- ja lähtöveden lämpötilan kompensointiasetukset	-4°C~0°C	0°C
E4	Lämmittimen relettoiminnon valinta	0: Pois 1: Automaattinen 2: Manuaalinen	0
E5	Ympäristön lämpötilan kynnysarvo lämmittimen käynnistämiseen	-25°C~20°C	5°C
E6	Veden lämpötilaeron kynnysarvo lämmittimen uudelleenkäynnistykseen	1°C~5°C	5°C
E7	Veden lämpötilaeron kynnysarvo lämmittimen uudelleenkäynnistykseen manuaalitulassa	1°C~5°C	2°C
E8	Kiertopumpun relettoiminnon valinta	0: Pois 1: Automaattinen 2: Manuaalinen	0
E9	Veden lämpötilan tarkistusten aikaväli	30~90min	60min
E10	Veden lämpötilaero uudelleenkäynnistykseen lämmitystilassa	0°C~10°C	2°C
E11	Veden lämpötilaero pysäytettäessä lämmitystilassa	0~10 (-2°C~8°C)	2 (0°C)
E12	Veden lämpötilaero uudelleenkäynnistykseen jäähdytystilassa	0°C~10°C	2°C
E13	Veden lämpötilaero pysäytettäessä jäähdytystilassa	0~10 (-2°C~8°C)	2 (0°C)
E14	Kuivakoskettimen toiminnon valinta	0: Pois 1: In.grid-tila	1 / päällä
P1	Äänivaroitus	Pois / Päällä	päällä
P2	Johdollisen ohjaimen taustavalaistus	Pois / Päällä	päällä
P3	Taustavalotilan asetus	0: maksimi kirkkaus 1: max / 50% / 15% 2: max / 50% / pois	1
P4	Maksimikirkkauden asetus	30%~100%	100%
P5	Johdollisen ohjaimen osoitteen asetus	01/02	02

VALINNAISTEN OHJAUSRELEIDEN

6.2 Kiertopumpun ohjausreleen käyttö (valinnainen)

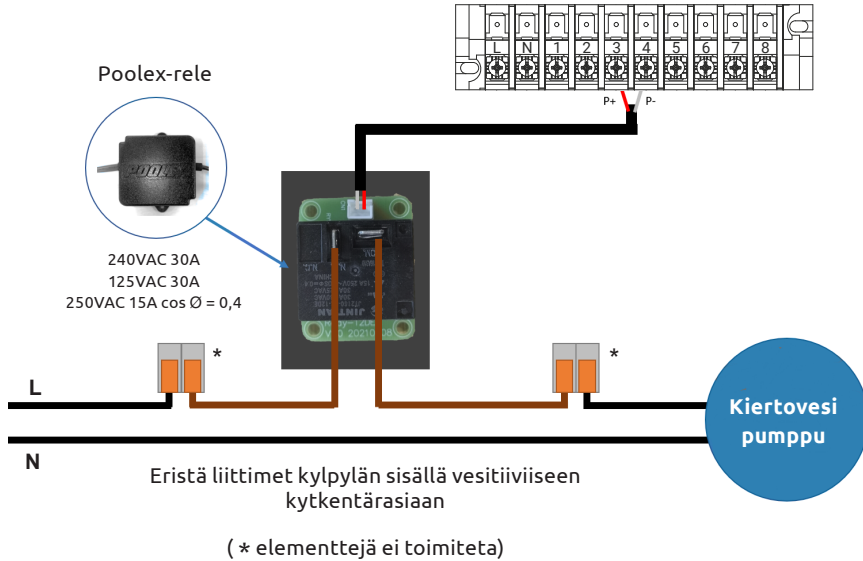

Tätä relettä ohjaa lämpöpumpun ohjauskotelo joko automaattisesti tai manuaalisesti.

Jotta järjestelmä toimisi oikein, **on välttämätöntä olla kiertopumppu, jonka virtausalue on 3 m³/h.**

Automaattitilassa: Rele aktivoituu automaattisesti 60 minuutin välein (aika säädettävissä 30–90 minuuttiin, C9-asetus) ohjataksaan kiertopumppua lämpötilan tarkistuksen aikana. Tarvittaessa ohjain käynnistää lämpöpumpun tavoitelämpötilan saavuttamiseksi, ja pumppurele pysyy aktiivisena, kunnes tavoitelämpötila saavutetaan, minkä jälkeen tarkistussykli käynnistyy 60 minuutin välein (aika säädettävissä 30–90 minuuttiin, C9-asetus).

Manuaalitilassa: Pumppurele on aina aktiivinen ja pumppu toimii ympäri vuorokauden.

Tämän releen käyttö:

Aseta **C8** = 1 käynnistääksesi ohjauksen (katso "4.9 Asetus", sivu 65 tai "Käyttäjäparametrit", sivu 25).

Tarkistusvälin säätäminen, C9-asetus, tarvittaessa (säädettävissä 30–90 minuuttiin).

7. KÄYTÄ MOBIILISOVELLUKSEN KAUTTA

7.1 "Poolex" -sovelluksen lataaminen ja asentaminen

TIETOA Poolex-sovelluksesta:

Ohjatakseksi lämpöpumpuusi etänä, sinun tulee luoda Poolex-tili.

Poolex-sovelluksella voit ohjata allaslaitteitasi etänä, missä tahansa oletkin. Voit lisätä ja ohjata useita laitteita samanaikaisesti. Laitteet, jotka ovat yhteensopivia Smart Life- tai Tuya-järjestelmän kanssa (riippuen maasta), ovat myös yhteensopivia Poolex-sovelluksen kanssa.

Poolex-sovelluksella voit jakaa määrittämäsi laitteet muiden Poolex-tilien kanssa, vastaanottaa reaaliaikaisia toimintailmoituksia ja luoda skenaarioita useille laitteille sovelluksen säätietojen perusteella (paikannus välttämätön).

Poolex-sovelluksen käyttö tarkoittaa myös osallistumista tuotteidemme jatkuvaan kehittämiseen.

iOS :

Skanna tai etsi "Poolex" App Storesta lataaksesi sovelluksen:

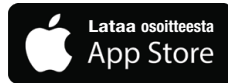

Tarkista puhelimesi ja käyttöjärjestelmäsi version yhteensopivuus ennen sovelluksen asentamista.

Android :

Skanna tai etsi "Poolex" Play-kaupasta lataaksesi sovelluksen:



Tarkista puhelimesi ja käyttöjärjestelmäsi version yhteensopivuus ennen sovelluksen asentamista.

KÄYTTÄ MOBIILISOVELLUKSEN KAUTTA

7.2 Sovelluksen käyttöönotto



VAROITUS: Varmista ennen aloittamista, että olet ladannut "Poolex" -sovelluksen, yhdistänyt paikalliseen WiFi-verkkoon ja että lämpöpumppusi on sähköistetty ja käynnissä.

Sinun täytyy luoda "Poolex" -tili ohjataksesi lämpöpumppuasi etänä. Jos sinulla on jo "Poolex" -tili, kirjaudu sisään ja siirry suoraan vaiheeseen 3.

Vaihe 1: Napsauta «**Luo uusi tili**» ja valitse rekisteröityminen «**Sähköposti**» tai «**Puhelin**», jolloin sinulle lähetetään vahvistuskoodi.

Syötä sähköpostiosoitteesi tai puhelinnumerosi ja napsauta «**Lähetä vahvistuskoodi**».

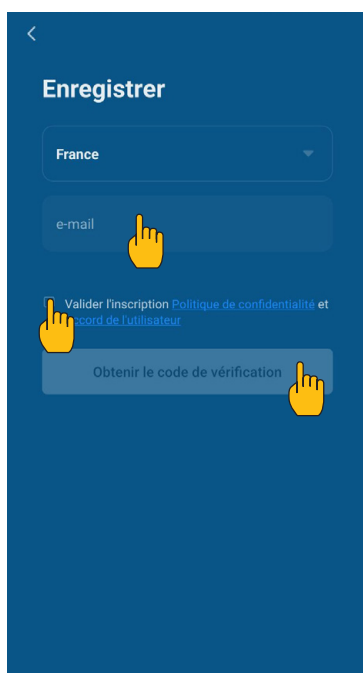
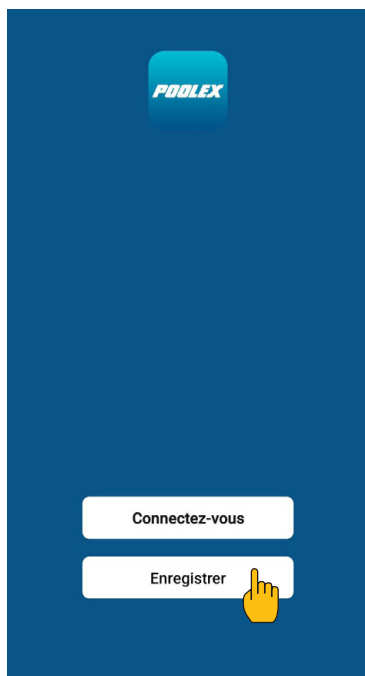

Vaihe 2: Syötä sähköpostilla tai puhelimella saamasi vahvistuskoodi tilisi vahvistamiseksi.

Onnittelut, kuulut nyt Poolex -yhteisöön.

KÄYTÄ MOBIILISOVELLUKSEN KAUTTA

Vaihe 3 (suositeltu): Lisää kohde napsauttamalla “...” ja sitten “Lisää kohde”. Syötä nimi (esimerkiksi «Allas»), ja napsauta sitten “Valmis”.

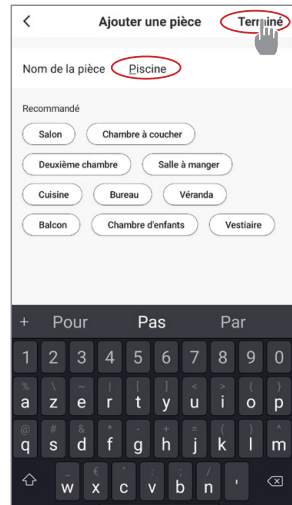
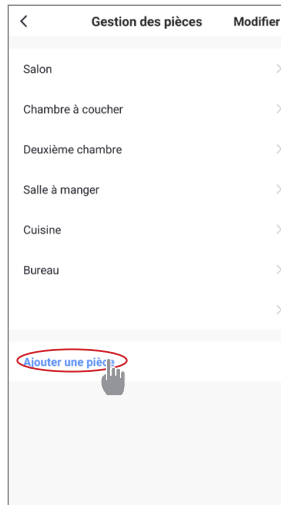
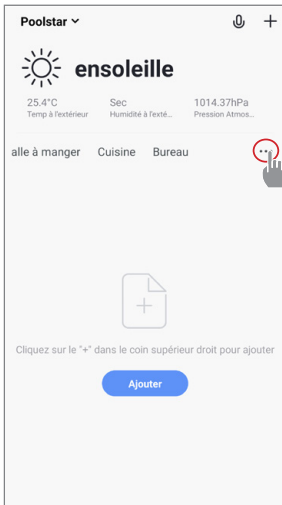

Vaihe 4: Lisää nyt laite “Pool”-osioon.

Napsauta “Lisää” tai “+” ja valitse “Suuret laitteet...” ja sen jälkeen “Vedenlämmitin”. Tässä vaiheessa jätät älypuhelimesi “Lisää”-näytölle ja siirry ohjauskotelon paritusvaiheeseen.

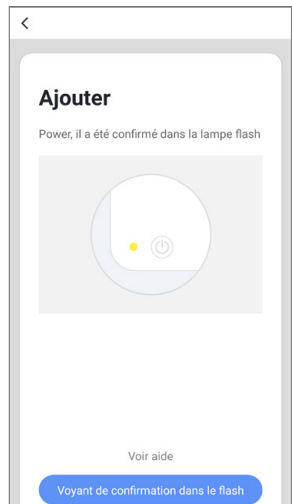
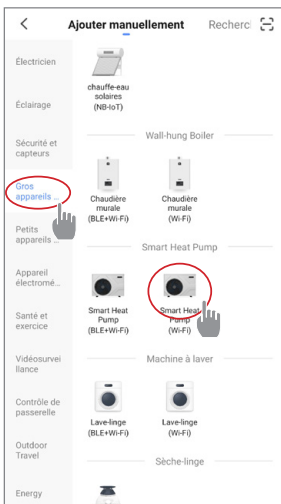
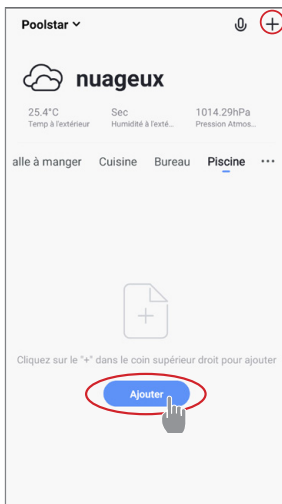

KÄYTTÄ MOBIILISOVELLUKSEN KAUTTA

7.3 Lämpöpumpun pariliitos

Vaihe 1: Aloita nyt laiteparin muodostaminen.



Valitse kotisi WiFi-verkko, syötä WiFi-salasana ja paina "Vahvista".



VAROITUS: Poolex -sovellus tukee vain 2.4Ghz WiFi-verkkoja.

Jos WiFi-verkkosi käyttää 5GHz-taajuutta, siirry kotiverkkosi asetuksiin luodaksesi toisen 2.4GHz WiFi-verkon (saatavilla useimmissa modeemeissa, reitittimissä ja WiFi-tukiasemissa).

Vaihe 2: Aktivoi paritustila lämpöpumpussasi.

Kun lämpöpumppu on pois päältä, paina  ja  5 sekunnin ajan aloittaaksesi WiFi-parituksen. WiFi-logon valo vilkkuu.

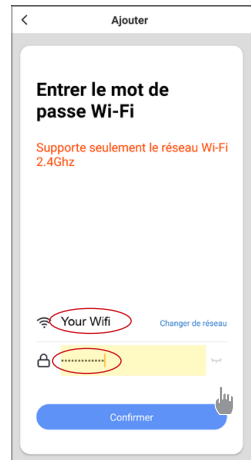

Jos parituksessa on ongelmia tai lämpöpumppu on WiFi-verkon kantaman ulkopuolella, tarvitset WiFi-vahvistimen tai toistimen (ei sisälly toimitukseen).

Paritus onnistui, voit nimetä Poolex-lämpöpumppusi uudelleen ja painaa "Valmis".

Onnittelut, lämpöpumppuasi voidaan nyt ohjata älypuhelimestasi.

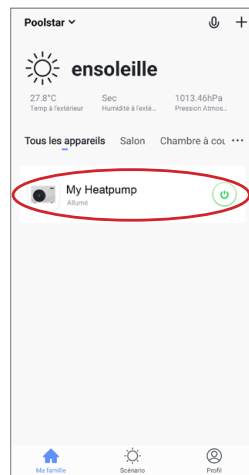
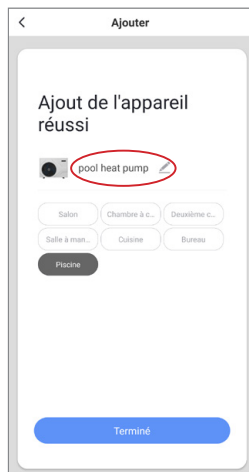
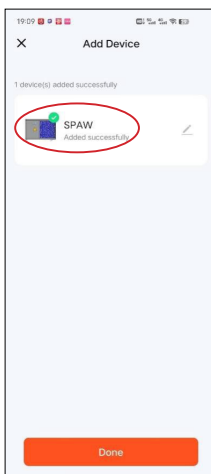

KÄYTÄ MOBIILISOVELLUKSEN KAUTTA

7.4 Ohjaus

1. Käyttöliittymä

- 1 Vaihda toimintatilaa
- 2 Lapsilukko / Lukitus
- 3 Sulatuskuvake
- 4 Asetettu lämpötilaa
- 5 Pakotettu sulatus
- 6 Asetukset
- 7 Kytke lämpöpumppu päälle/pois

Voit säätää lämpötilaa vetämällä puolipyöreää asteikkopalkkia tai napsauttamalla "+/-".

Kun pakotettu sulatus **5** vaaditaan, aktivoi tämä painike ja jos ehdot täyttyvät, sulatuskuvake **3** kuvake näkyy. Kun sulatus on valmis, pakotettu sulatus -painike sammuu automaattisesti; jos ehdot eivät täyty, **3** ei ole voimassa. Jos sitä ei näytetä, pakotettu sulatus -painike sammuu 12 minuutin kuluttua.

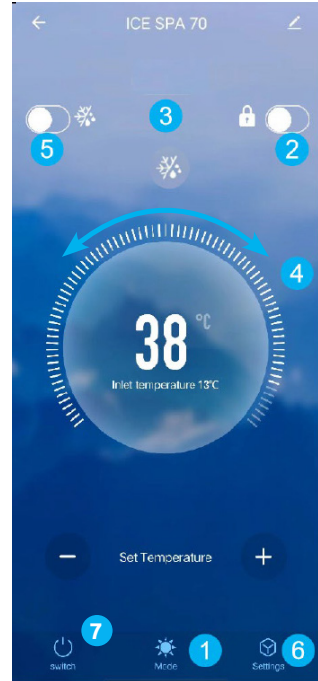

2. Lämpöpumpun toimintatilan valitsin

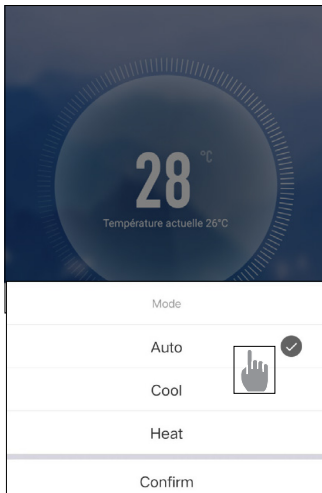

KÄYTÄ MOBIILISOVELLUKSEN KAUTTA

3. Tietoa asetuksista

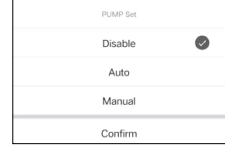
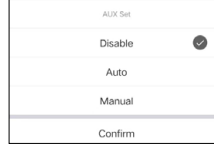
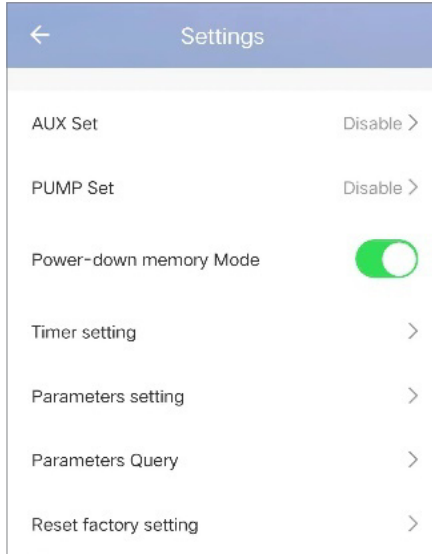

Käynnistä manuaalinen (tai automaattinen) tila SPA-lämmittimelle

Valinnaisen pumpun manuaalitilan (tai automaattitilan) aktivointi

Tilamuisti pysäytyksen aikana

Ajastin

Parametrien asetukset

Tilarvojen tarkastelu

Parametrien palautus

4. Lämpöpumpun toimintarajan asettaminen

Ajastimen avulla voit määrittää useita aikavälejä, valita toistumisajan, kytkeä päälle ja pois sekä valita vastaavan tilan, asettaa lämpötilan sekä sähkövastusreleen ja kiertopumpun toimintatilan.

Luo aikataulu: valitse aika, kyseinen viikonpäivä tai -päivät, toiminto (päälle- tai poiskytkentä) ja sen tiedot, ja tallenna.

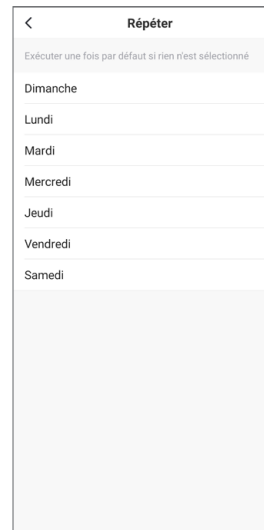
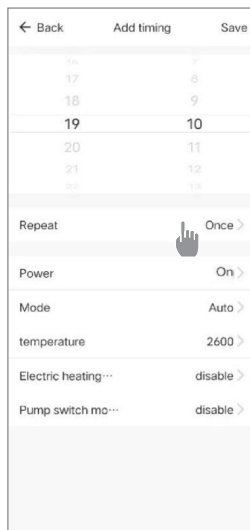
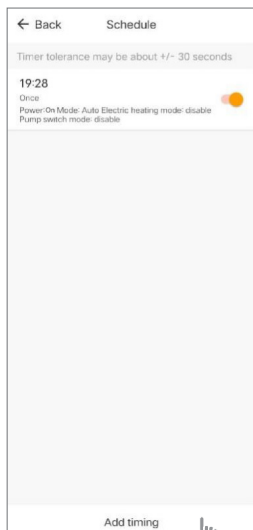

KÄYTTÄ MOBIILISOVELLUKSEN KAUTTA

5. Parametrien asettaminen

Asetusten muuttamiseen sinulta pyydetään koodia: ota yhteyttä tiimiimme saadaksesi luvan asetusten muuttamiseen ja saadaksesi koodin.

Varmista, että syötät järjestelmään yhtenäiset arvot.

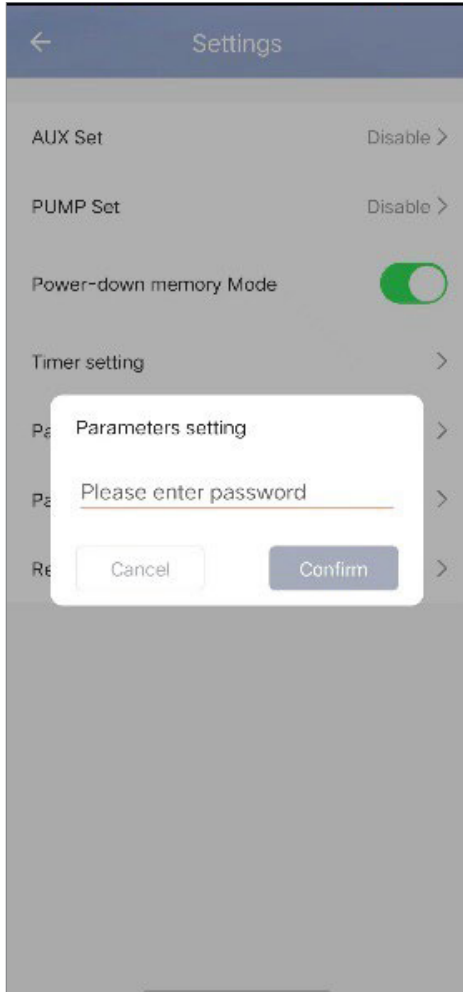

Parameters setting	
Temperature compensation	0°C >
Electric heating mode	Disable >
Ambient temperature judgment value to start E-heater	5°C >
Water temp difference judgment value to restart E-heater	5°C >
Water temp difference judgment value for manual mode to restart E-heater	2°C >
Pump switch mode	Disable >
Water temperature detection interval	60min >
Water temp difference for restart in heating mode	1°C >
Difference water temp to stop in heating mode	1°C >
Water temp difference for restart in cooling mode	1°C >
Difference water temp to stop in cooling mode	1°C >
External control enable/disable	Off >

KÄYTTÄ MOBIILISOVELLUKSEN KAUTTA

6. Palauta asetukset

Asetusten palauttamiseen sinulta pyydetään koodia: 7416.

Kun olet syöttänyt salasanan parametrien palauttamiseksi, kaikki asetusvaihtoehdot palautuvat oletusarvoihin.

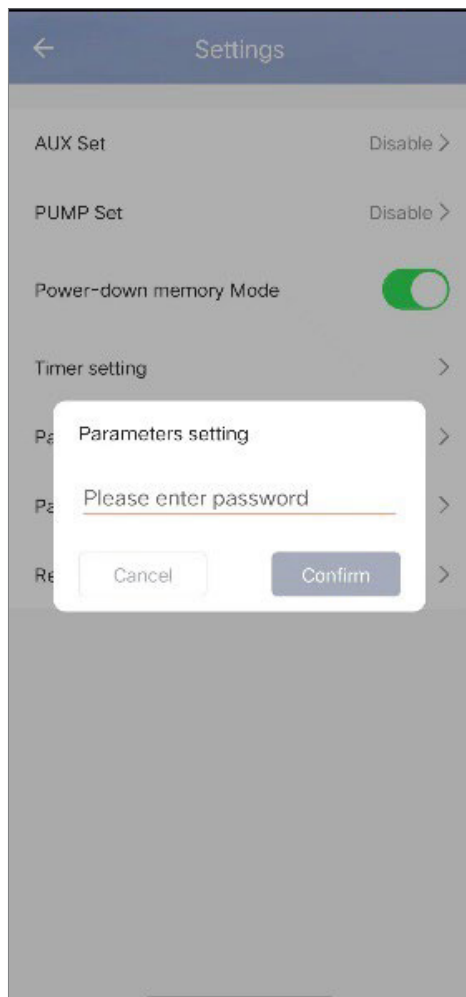

KÄYTÄ MOBIILISOVELLUKSEN KAUTTA

7. Tilarvojen tarkastelu

Sovelluksen avulla voit tarkastella tilarvoja luettelomuodossa. Löydät seuraavat:

- Ympäristön lämpötila
- Lauhduksen lämpötila
- Kompressorin ulostulolämpötila
- Kompressorin imulämpötila
- Tulolämpötila
- Lähtölämpötila
- Kompressorin käyttöikätaajuus
- Sisäisen puhaltimen nopeus
- Laajennusventtiilin aukeamisaste
- Apulaajennusventtiilin aukeamisaste
- Suihkuentapian magneettiventtiilin kytkin
- Virhehistoria (vanhimmaasta uusimpaan)

Parameters Query	
External ambient temperature	-11.80
Coil temperature	20.50
Compressor exhaust temperature	55.30
Compressor return air temperature	20.70
Inlet temperature	20.00
Outlet temperature	21.00
Compressor running frequency	0
Indoor fan speed	0
Expansion valve opening	350
Auxiliary expansion valve opening	0
Jet enthalpy solenoid valve switch	Off
Historical fault1	P6
Historical fault2	JE
Historical fault3	
Historical fault4	J6

KÄYTÄ MOBIILISOVELLUKSEN KAUTTA

8. Päivitystoiminto

Päivittääksesi laitteesi, toimi seuraavasti:

1. Napsauta muokkaukuvaketta kotisivun oikeassa yläkulmassa
2. Napsauta "Laitteen päivitys"
3. Paina "Päivitä"
4. Paina "Aloita päivitys"

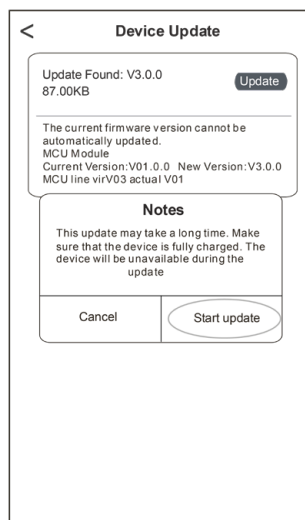
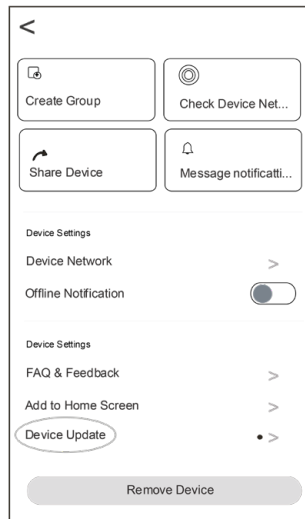
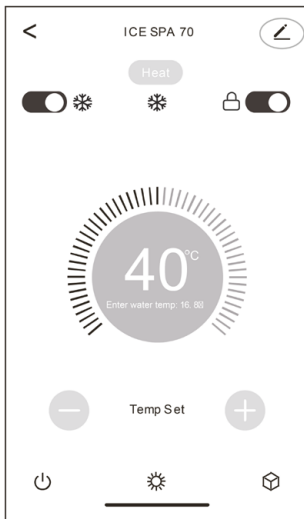

8. HUOLTO JA KORJAUKSET

8.1 Huolto, ylläpito ja talvisäilytys



VAROITUS: Ennen huoltotöiden aloittamista varmista, että olet irrottanut laitteen sähkövirrasta.

Puhdistus

Lämpöpumpun kotelo tulee puhdistaa kostealla liinalla. Pesuaineiden tai muiden kotitalouksien puhdistusaineiden käyttö voi vahingoittaa kotelon pintaa ja heikentää sen kestävyyttä.

Lämpöpumpun takana oleva höyrystin tulee puhdistaa huolellisesti polynimurilla ja pehmeällä harjasuulakkeella.

Vuotuinen huolto

Seuraavat toimenpiteet tulee suorittaa pätevän henkilön toimesta vähintään kerran vuodessa.

- ✓ Suorita turvatarkastukset.
- ✓ Tarkista sähköjohtojen kunto.
- ✓ Tarkista maadoitusliitännät.

Talvisäilytys

Lämpöpumppusi on suunniteltu toimimaan kaikissa sääolosuhteissa. Kuitenkin, jos talviteloitat SPA-altaasi, ei suositella jättämään lämpöpumppua ulos pitkäksi aikaa (esim. talven yli). Kun SPA on tyhjennetty talvea varten, irrota lämpöpumppu ja säilytä se kuivassa paikassa.

8.2 Kylmäainepaineen tarkistus

Mittari on tarkoitettu lämpöpumpun sisältämän kylmäaineen paineen seurantaan. Sen näyttämät arvot voivat vaihdella huomattavasti ilmaston, lämpötilan ja ilmanpaineen mukaan.

Kun lämpöpumppu on toiminnassa:

Mittarin neula osoittaa kylmäaineen paineen.

Keskimääräinen käyttöalue on 250–400 PSI (noin 1,7–2,7 MPa) ympäristön lämpötilasta ja ilmanpaineesta riippuen.

Kun lämpöpumppu on pois päältä:

Neula osoittaa saman arvon kuin ympäristön lämpötila (muutaman asteen tarkkuudella) ja vastaavan ilmanpaineen (enintään 150–350 PSI, noin 1–2,4 MPa).

Jos laitetta ei käytetä pitkään aikaan:

Tarkista painemittari ennen lämpöpumpun käynnistämistä. Sen tulee näyttää vähintään 80 PSI (noin 0,6 MPa).



Jos paine laskee liikaa, lämpöpumppu näyttää virheilmoituksen ja siirtyy automaattisesti "turva"-tilaan.

Tämä tarkoittaa, että kylmäainetta on vuotanut ja sinun tulee kutsua pätevä huoltoteknikko vaihtamaan se.

HUOLTO JA KORJAUKSET



Normaaleissa olosuhteissa sopiva lämpöpumppu voi lämmittää altaan vettä 1–2 °C tunnissa. On siis normaalia, ettet tunne lämpötilaeroa ulostulossa, kun lämpöpumppu on päällä. Lämmitetty allas tulee peittää ja eristää lämpöhäviöiden välttämiseksi.

8.3 Viat ja häiriöt

Ongelmatilanteessa lämpöpumpun näytöllä näkyy virhekoodi lämpötilan sijaan. Tutustu alla olevaan taulukkoon löytääksesi mahdolliset vian syyt ja tarvittavat toimenpiteet.

Koodi	Vika tai suojaus	Vianmääritys
d1	Riittämätön vedenvirtaus -vika	1. Tarkista, että vedenvirtauksen kytkin ei ole löysästi asennettu ja johdotus ei ole löysällä 2. Tarkista, että kaikki vedenkierron sulkuventtiilit ovat täysin auki. 3. Tarkista, tarvitseeko vedenkierron suodatin puhdistaa. 4. Tarkista järjestelmän vedenvastus varmistaaksesi, ettei se ole liian korkea pumpulle. 5. Tarkista, täyttääkö titaaniputkilämmönvaihtimen vedenpinta vaatimukset.
d2	Tuloveden lämpötila-anturin vika	1. Tarkista anturin vastus. 2. Anturin liitin on löystynyt. Kytke se uudelleen.
d4	Lähtöveden lämpötila-anturin vika	3. Anturin liitin on märkä tai siinä on vettä. Poista vesi ja kuivaa liitin. Lisää vedenpitävää liimaa. 4. Anturissa on vika, vaihda uuteen anturiin.
d5	Veden lämpötilaero tulo- ja lähtöpuolella on poikkeava	1. Tarkista, että kaikki vesipiirin sulkuventtiilit ovat täysin auki. 2. Tarkista, tarvitseeko vesipiirin suodatin puhdistaa. 3. Tarkista järjestelmän veden vastus, ettei se ole liian korkea pumpulle. 4. Tarkista, että titaaniputkilämmönvaihtimen vedenpinta täyttää vaatimukset.
db	Veden lämpötilasuojaus	1. Tarkista, onko veden virtaus riittävä 2. Tarkista, että tulo- ja lähtöveden lämpötila-anturit on asennettu oikeisiin paikkoihin
d7	Pakkasuojaja talvella	1. Laite on pakkasuojatilassa. 2. Automaattisesti palautuva
C5	Viestintävirhe	1. Tarkista johdinhajaimen liitäntäkaapeli 2. Vaihda johdinhajain
E3	Ulkokierukan lämpötila-anturin vika T3	1. Tarkista anturin vastus. 2. Anturin liitin on löystynyt. Kytke se uudelleen.
E7	Ulkolämpötila-anturin vika	3. Anturin liitin on märkä tai siinä on vettä. Poista vesi ja kuivaa liitin. Lisää vedenpitävää liimaa.
EB	Purkauslämpötila-anturin vika	4. Anturissa on vika, vaihda uuteen anturiin.
EC	Viestintävirhe ohjauksortin ja pää-PCB:n välillä	1. Tarkista, onko laitteen virtalähde oikea
EE	Ulkoinen EEPROM-virhe	1. Alusta kaikki parametrit. 2. Pääohjauksortti on rikki, vaihda uuteen PCB:hen.

HUOLTO JA KORJAUKSET

Koodi	Vika tai suojaus	Vianmääritys
EF	Ulkoinen DC-tuulettimen vika	<ol style="list-style-type: none"> 1. Voimakas tuuli tai taifuuni puhaltaa tuulettimeen, jolloin tuuletin pyörii väärään suuntaan. Vaihda laitteen suuntaa tai tee suoja, jotta tuuletin ei altistu taifuunille. 2. Tarkista, että PWM-tuulettimen johdotus on kunnossa 3. Tuulettimoottori on rikki, vaihda uuteen tuulettimoottoriin.
EH	Imulämpötila-anturin vika	<ol style="list-style-type: none"> 1. Tarkista anturin vastus. 2. Anturin liitin on löystynyt. Kytke se uudelleen. 3. Anturin liitin on märkä tai siinä on vettä. Poista vesi ja kuivaa liitin. Lisää vedenpitävää liimaa. 4. Anturissa on vika, vaihda uuteen anturiin.
P1	Suojaus AC-alijännitteeltä ja -ylijännitteeltä	<ol style="list-style-type: none"> 1. Tarkista syöttöjännitteen johdotus. 2. Tarkista syöttöjännite. 3. Tarkista ja vaihda pääohjaukortti.
P2	Suojaus ylivirtaa vastaan	
P4	Purkauslämpötilan ylikuumentumissuoja	<ol style="list-style-type: none"> 1. Tarkista anturin vastus. 2. Anturin liitin on löystynyt. Kytke se uudelleen. 3. Anturin liitin on märkä tai siellä on vettä. Poista vesi ja kuivaa liitin. Lisää vedenpitävää liimaa. 4. Anturissa on vika, vaihda uuteen anturiin. 5. Tarkista kylmäaineen puute.
Pb	Ulkokennon lämpötila on liian korkea jäähdystilassa	Tarkista, haihtuuko laitteen kennolämmönvaihtimesta lämpö kunnolla jäähdytyksen aikana ja onko lauhdutin liikainen tai tukossa.
pη	Lämmityksen ylikuumentumissuoja	Onko veden virtaus riittävä lämmityksen aikana, mikä voi aiheuttaa riittämättömän veden virtauksen.
J0	Invertterikompressorin toiminta Kokonaisvika	<ol style="list-style-type: none"> 1. Tarkista syöttöjännite ja johdotus. 2. Tarkista syöttöjännite. 3. Tarkista ja vaihda. 4. Tarkista, onko laitteen kuorma sallittujen rajojen ulkopuolella. 5. Tarkista, onko laitteen tulo- tai poistoaukossa vieraita esineitä. 6. Tarkista, onko järjestelmä tukossa
J1	IPM-ylivirta	
J2	Kompressorin ohjausvika	
J3	Kompressorin ylivirta	
J4	Syöttöjännite epäsynkronissa	
J5	IPM-virran näytteenottovika	
Jb	Jäähdyttimen ylikuumentumisen sammutus	
Jη	Esilatausvirhe	
JB	DC-väylän ylijännite	
Jg	DC-väylän alijännite	
JR	AC-syötön alijännite	
JH	AC-syötön ylivirta	
JC	Syöttöjännitteen näytteenottovika	
JL	DSP:n ja PFC:n viestintävika	

HUOLTO JA KORJAUKSET

Koodi	Vika tai suojaus	Vianmääritys
J _E	Lämpötila-anturin vika	1. Tarkista syöttöjännite ja johdotus. 2. Tarkista syöttöjännite. 3. Tarkista ja vaihda. 4. Tarkista, onko laitteen kuorma sallittujen rajojen ulkopuolella. 5. Tarkista, onko laitteen tulo- tai poistoaukossa vieraita esineitä. 6. Tarkista, onko järjestelmä tukossa
J _F	DSP:n ja viestintäkortin viestintävikä	
J _J	Poikkeava viestintä pää-PCB:n kanssa	
J _P	IPM-moduulin ylikuumenemisen sammutus	
J _U	Kompressorin mallin vika	
J _r	PFC-laitteiston ylivirta	
J _Y	Ohjaimen EE-vika	

Muu ongelma

- ✓ Kylpylän suodatinpumppu käy jatkuvasti.
 - » Tarkista suodatuksen aikamääritys kylpylän ohjauspaneelista ja säädä tarvittaessa.
Vinkki: Sisätiloissa olevan kylpylän minimisuodatusaika on 5 tuntia, ulkokylpylän 8 tuntia.
 - » Kuitenkin, jos haluat lyhentää tätä kiertoaikaa, säädä kylpylän ohjausyksikön lämpötila samaksi kuin lämpöpumpussa.

9. TAKUU

Takuun yleiset ehdot

Poolstar myöntää alkuperäiselle omistajalle Poollex-lämpöpumpun materiaali- ja valmistusvirheille kahden (2) vuoden takuun.

Kompressorille myönnetään **seitsemän (7) vuoden** takuu. Titaanierukalle myönnetään korrosiotakuu **viidentoista (15) vuoden** ajaksi.

Takuu astuu voimaan ensimmäisestä laskutuspäivästä.

Tämä takuu ei koske seuraavia tilanteita:

- Vika tai vaurio, joka johtuu asennuksesta, käytöstä tai korjauksesta, joka ei noudata turvallisuusohjeita.
- Vika tai vaurio, joka johtuu kylpylän sopimattomasta kemiallisesta ympäristöstä.
- Vika tai vaurio, joka johtuu laitteen käyttötarkoitukseen sopimattomista olosuhteista.
- Vaurio, joka johtuu huolimattomuudesta, onnettomuudesta tai force majeure -tilanteesta.
- Vika tai vaurio, joka johtuu luvattomien lisävarusteiden käytöstä.

Takuuaikana tehtävät korjaukset on hyväksyttävä ennen kuin ne suorittaa pätevä teknikko. Tämä takuu raukeaa, jos laitetta korjaa henkilö, jota Poolstar ei ole valtuuttanut.

Takuun alaiset osat vaihdetaan tai korjataan Poolstarin harkinnan mukaan. Vialliset osat on palautettava meille takuuajana, jotta ne kuuluvat takuun piiriin. Takuu ei kata luvattomia työ- tai vaihtokustannuksia. Viallisen osan palautuksen toimituskuluja ei korvata takuulla.

Hyvä asiakas,

Kysyttävää? Ongelma? Voit myös rekisteröidä takuusi helposti verkkosivuiltamme:

<https://assistance.poolstar.fr/>

Kiitos luottamuksestasi ja tuestasi. Hyviä kylpyhetkiä!

Henkilötietojasi käsitellään Ranskan tietosuojalain (6. tammikuuta 1978) mukaisesti, eikä niitä jaeta kolmansille osapuolille.

ADVARSEL



R32 Denne varmepumpen inneholder et brennbart kjølemiddel, R32. Enhver inngrep på kjølekretsen er forbudt uten gyldig autorisasjon. Før arbeid på kjølekretsen må følgende forholdsregler tas for å sikre trygt arbeid.

Bare personer autorisert av et akkreditert organ som bekrefter deres kompetanse til å håndtere kjølemidler i samsvar med gjeldende lovverk, skal arbeide på kjølekretser.

Service skal kun utføres som anbefalt av produsenten.

Enhver person som arbeider med eller bryter inn i en kjølekrets, skal ha et gyldig sertifikat fra en bransjeakkreditert vurderingsmyndighet, som bekrefter deres kompetanse til å håndtere kjølemidler trygt i henhold til en bransjeanerkjent vurderingsspesifikasjon.

Service skal kun utføres som anbefalt av utstyrsprodusenten. Vedlikehold og reparasjon som krever bistand fra annet kvalifisert personell, skal utføres under tilsyn av en person med kompetanse på bruk av brennbare kjølemidler.

Skilt for lignende apparater brukt i et arbeidsområde reguleres vanligvis av lokale forskrifter og angir minimumskravene for sikkerhets- og/eller helseskilt på en arbeidsplass.

Alle påkrevde skilt skal vedlikeholdes, og arbeidsgivere skal sørge for at ansatte får tilstrekkelig og passende opplæring og instruksjon om betydningen av relevante sikkerhetsskilt og hvilke tiltak som må iverksettes i forbindelse med disse skiltene.

Effektiviteten til skiltene skal ikke reduseres ved at for mange skilt plasseres sammen.

Eventuelle piktogrammer som brukes, bør være så enkle som mulig og kun inneholde nødvendige detaljer.

Kassering av utstyr som bruker brennbare kjølemidler skal skje i henhold til lokale og nasjonale forskrifter. Lagring av apparatet skal skje i henhold til gjeldende forskrifter eller instruksjoner, avhengig av hva som er strengest.

Beskyttelsen av lagringspakken skal være konstruert slik at mekanisk skade på utstyret inne i pakken ikke fører til lekkasje av kjølemiddelet. Maksimalt antall enheter som kan lagres sammen bestemmes av lokale forskrifter.

1. KONTROLLER AV OMRÅDET

Før arbeid på systemer som inneholder brennbare kjølemidler, må det gjennomføres sikkerhetskontroller for å sikre at risikoen for antennelse minimeres. Ved reparasjon av kjølesystemet skal følgende forholdsregler følges før arbeidet påbegynnes.

2. ARBEIDSPROSEDYRE

Arbeidet må utføres etter en kontrollert prosedyre for å minimere risikoen for tilstedeværelse av brennbare gasser eller damper under utførelsen av arbeidet.

3. GENERELT ARBEIDSMRÅDE

Alle personer i området må informeres om arten av arbeidet som pågår. Unngå å arbeide i et trangt område. Området rundt arbeidsområdet skal avgrenses, sikres og det skal utvises spesiell oppmerksomhet mot nærliggende kilder til flamme eller varme.

4. VERIFISERING AV TILSTEDEVÆRELSE AV KJØLEMIDDEL

Området skal kontrolleres med en egnet kjølemiddeldetektor før og under arbeidet for å sikre at det ikke finnes potensielt brennbar gass. Sørg for at utstyret som brukes til lekkasjedeteksjon er egnet for brennbare kjølemidler, det vil si at det ikke produserer gnister, er riktig forseglet eller har intern sikkerhet.

5. TILSTEDEVÆRELSE AV BRANNSLUKNINGSAPPARAT

Hvis det skal utføres varmt arbeid på kjøleutstyret eller tilhørende deler, må passende brannslukningsutstyr være tilgjengelig. Installer et brannslukningsapparat med tørrpulver eller CO₂ i nærheten av arbeidsområdet.

6. INGEN KILDE TIL FLAMME, VARME ELLER GNIST

Det er helt forbudt å bruke en varmekilde, flamme eller gnist i umiddelbar nærhet av én eller flere deler eller rør som inneholder eller har inneholdt et brennbart kjølemiddel. Alle tennkilder, inkludert røyking, må være tilstrekkelig langt unna stedet for installasjon, reparasjon, fjerning og kassering, i løpet av hvilken et brennbart kjølemiddel kan slippe ut i omgivelsene. Før arbeidet starter, skal omgivelsene til utstyret kontrolleres for å sikre at det ikke er noen risiko for brennbarhet. «Røyking forbudt»-skilt må settes opp.

7. VENTILERT OMRÅDE

Sørg for at området er utendørs eller tilstrekkelig ventilert før du arbeider på systemet eller utfører varmt arbeid. Noe ventilasjon må opprettholdes under hele arbeidet.

8. KONTROLLER AV KJØLEUTSTYR

Når elektriske komponenter byttes ut, må de være egnet for formålet og oppfylle de riktige spesifikasjonene. Bare produsentens deler kan brukes. Ved tvil, kontakt produsentens tekniske service.

Følgende kontroller skal utføres på installasjoner som bruker brennbare kjølemidler:

- Mengden kjølemiddel er i samsvar med størrelsen på rommet der enhetene med kjølemiddel er installert;
- Ventilasjon og luftventiler fungerer som de skal og er ikke blokkert;
- Hvis en indirekte kjølekrets brukes, må sekundærkretsen også kontrolleres.
- Merkingen på utstyret forblir synlig og leselig. Uleselige merker og skilt må korrigeres;
- Kjølerør eller komponenter er installert på et sted hvor de sannsynligvis ikke blir utsatt for et stoff som kan korrodere komponenter som inneholder kjølemiddel

9. VERIFISERING AV ELEKTRISKE APPARATER

Reparasjon og vedlikehold av elektriske komponenter må inkludere innledende sikkerhetskontroller og prosedyrer for inspeksjon av komponenter. Hvis det er en feil som kan kompromittere sikkerheten, skal ingen strømtilførsel kobles til kretsen før problemet er løst.

Innledende sikkerhetskontroller må inkludere:

- At kondensatorene er utladet: dette må gjøres på en sikker måte for å unngå mulighet for gnister;
- Ingen elektriske komponenter eller ledninger er eksponert under fylling, gjenvinning eller rensing av kjølegassanlegget;
- Det er kontinuitet i jordforbindelsen.

10. INNLEDENDE SIKKERHETSKONTROLLER SKAL INKLUDERE

- at kondensatorene er utladet: dette skal gjøres på en sikker måte for å unngå mulighet for gnister;
- at ingen strømførende elektriske komponenter og ledninger er eksponert under lading, gjenvinning eller rensing av systemet;
- at det er kontinuitet i jordforbindelsen.

11. REPARASJONER AV FORSEGLEDE KOMPONENTER

Under reparasjoner av forseglede komponent, skal all strømtilførsel kobles fra utstyret det arbeides på før noen forseglinger eller deksler fjernes. Hvis det er helt nødvendig med strømtilførsel til utstyret under service, skal en permanent fungerende lekkasjedetektor plasseres på det mest kritiske punktet for å varsle om en potensiell farlig situasjon.

Spesiell oppmerksomhet skal rettes mot følgende for å sikre at arbeidet på elektriske komponenter ikke endrer kapslingen slik at beskyttelsesnivået påvirkes. Dette skal inkludere skade på kabler, for mange tilkoblinger, terminaler som ikke er i henhold til original spesifikasjon, skade på tetninger, feil montering av gjennomføringer, osv.

Sørg for at apparatet er montert sikkert.

Sørg for at tetninger eller tetningsmaterialer ikke har forringet seg slik at de ikke lenger hindrer inntrenging av brennbare atmosfærer. Reservedeler skal være i samsvar med produsentens spesifikasjoner.

MERK Bruk av silikonforsegling kan redusere effektiviteten til enkelte typer lekkasjedeteksjonsutstyr. Selvsikre komponenter trenger ikke isoleres før arbeid på dem.

12. REPARASJON AV SELVSIKRE KOMPONENTER

Ikke påfør noen permanente induktive eller kapasitansbelastninger på kretsen uten å forsikre deg om at dette ikke overskrider tillatt spenning og strøm for utstyret i bruk.

Selvsikre komponenter er de eneste typene som kan arbeides på mens de er strømførende i nærvær av en brennbar atmosfære. Testutstyret skal ha riktig spesifikasjon.

Bytt kun komponenter med deler spesifisert av produsenten. Andre deler kan føre til antennelse av kjølemiddel i atmosfæren ved en lekkasje.

ADVARSEL

13. KABLER

Sjekk at kabler ikke utsettes for slitasje, korrosjon, overdreven trykk, vibrasjon, skarpe kanter eller andre negative miljøpåvirkninger. Kontrollen skal også ta hensyn til effektene av aldring eller kontinuerlig vibrasjon fra kilder som kompressorer eller vifter.

14. DETEKSJON AV BRENNBARE KJØLEMIDLER

Under ingen omstendigheter skal potensielle tennkilder brukes ved søk etter eller deteksjon av kjølemiddellekkasjer. En halidfakkell (eller annen detektor som bruker åpen flamme) skal ikke brukes.

15. METODER FOR LEKKASJEDETEKSJON

Følgende metoder for lekkasjedeteksjon anses som akseptable for systemer som inneholder brennbare kjølemidler.

Elektroniske lekkasjedetektorer skal brukes for å oppdage brennbare kjølemidler, men følsomheten kan være utilstrekkelig, eller det kan være behov for re-kalibrering. (Deteksjonsutstyr skal kalibreres i et kjølemiddelfritt område. Sørg for at detektoren ikke er en potensiell tennkilde og at den er egnet for det aktuelle kuldemediet. Lekkasjeutstyr skal stilles inn på en prosentandel av LFL for kjølemiddelet og skal kalibreres til det brukte kjølemiddelet, og riktig prosentandel av gass (maks 25 %) skal bekreftes.

Lekkasjedeteksjonsvæsker er egnet for bruk med de fleste kjølemidler, men bruk av væskemidler som inneholder klor skal unngås da klor kan reagere med kjølemiddelet og korrodere kobberrør.

Hvis en lekkasje mistenkes, skal alle åpne flammer fjernes/slukkes.

Hvis det oppdages en lekkasje av kjølemiddel som krever lodding, skal alt kjølemiddel gjenvinnes fra systemet, eller isoleres (ved hjelp av avstengningsventiler) i en del av systemet som er fjern fra lekkasjen. Oksygenfri nitrogen (OFN) skal deretter spyles gjennom systemet både før og under loddingsprosessen.

16. FJERNING OG EVAKUERING

Når kuldemediekretsen åpnes for reparasjoner – eller av andre grunner – skal konvensjonelle prosedyrer følges. Det er imidlertid viktig at beste praksis følges siden brennbarhet er en faktor. Følgende prosedyre skal følges:

1. fjern kjølemiddel;
2. spyl kretsen med inert gass;
3. evakuer;
4. spyl igjen med inert gass;
5. åpne kretsen ved å kutte eller lodde.

Kjølemidiet skal samles opp i de riktige gjenvinningssylindrene. Systemet skal "spyles" med OFN for å gjøre enheten sikker. Denne prosessen kan måtte gjentas flere ganger. Trykkluft eller oksygen skal ikke brukes til denne oppgaven.

Spyling skal utføres ved å bryte vakuomet i systemet med OFN og fortsette å fylle til arbeidstrykket er oppnådd, deretter luften ut til atmosfæren, og til slutt trekke ned til vakuum. Denne prosessen skal gjentas til det ikke er noe kjølemiddel igjen i systemet. Når den siste OFN-fyllingen er brukt, skal systemet ventileres ned til atmosfærisk trykk slik at arbeidet kan utføres. Denne operasjonen er helt avgjørende hvis lodding på rørsystemet skal utføres.

Sørg for at utløpet for vakuumpumpen ikke er nær noen tennkilder og at det er tilgjengelig ventilasjon.

17. Fyllingsprosedyrer

I tillegg til vanlige fyllingsprosedyrer skal følgende krav følges.

- Sørg for at forurensning av forskjellige kjølemidler ikke oppstår ved bruk av fyllingssystemer. Slangor eller rør skal være så korte som mulig for å minimere mengden kjølemiddel som finnes i dem.

- Sylindere skal holdes oppreist.

- Sørg for at kjøleanlegget er jordet før systemet fylles med kjølemiddel.

- Merk systemet når fyllingen er fullført (hvis ikke allerede gjort).

- Ekstrem forsiktighet må utvises for å unngå overfylling av kjøleanlegget.

Før systemet fylles på nytt, skal det trykktestes med OFN. Systemet skal testes etter fylling, men før idriftsettelse. En oppfølgende lekkasjetest skal utføres før stedet forlattes.

ADVARSEL

18. AVVIKLING

Før denne prosedyren utføres, er det avgjørende at teknikeren er fullt kjent med utstyret og alle dets detaljer. Det anbefales som god praksis at alt kjølemedium gjenvinnes på en sikker måte. Før arbeidet utføres, skal det tas en prøve av olje og kuldemedium i tilfelle analyse er nødvendig før gjenbruk av gjenvunnet kuldemedium. Det er avgjørende at strøm er tilgjengelig før arbeidet påbegynnes.

- a) Bli kjent med utstyret og dets bruk.
- b) Isoler systemet elektrisk.
- c) Før du forsøker prosedyren, sørg for at.
 - mekanisk håndteringsutstyr er tilgjengelig, om nødvendig, for håndtering av kjølemiddelsylindere;
 - alt personlig verneutstyr er tilgjengelig og brukes korrekt
 - gjenvinningsprosessen overvåkes til enhver tid av en kompetent person;
 - gjenvinningsutstyr og sylindere oppfyller gjeldende standarder.
- d) Tøm kjølemiddelsystemet, om mulig.
- e) Hvis vakuüm ikke er mulig, lag et manifold slik at kjølemiddel kan fjernes fra ulike deler av systemet.
- f) Sørg for at sylindere står på vekten før gjenvinningen starter.
- g) Start gjenvinningsmaskinen og bruk den i henhold til produsentens instruksjoner.
- h) Ikke overfyll sylindere. (Ikke mer enn 80 volumprosent væskefylling).
- i) Ikke overskrid sylindrens maksimale arbeidstrykk, selv ikke midlertidig.
- j) Når sylindrene er korrekt fylt og prosessen er fullført, sørg for at sylindrene og utstyret fjernes fra stedet umiddelbart og at alle avstengningsventiler på utstyret er lukket.
- k) Gjenvunnet kjølemiddel skal ikke fylles på et annet kjøleanlegg med mindre det er rensset og kontrollert.

19. MERKING

Utstyret skal merkes med at det er avviklet og tømt for kjølemiddel. Etiketten skal være datert og signert. Sørg for at det er etiketter på utstyret som angir at utstyret inneholder brannfarlig kjølemedium.

20. GJENVINNING

Ved fjerning av kjølemedium fra et system, enten for service eller avvikling, anbefales det som god praksis at alt kjølemedium fjernes på en sikker måte.

Ved overføring av kjølemedium til sylindere, sørg for at kun egnede gjenvinningssylindere benyttes. Sørg for at riktig antall sylindere for å holde hele systemets fylling er tilgjengelig. Alle sylindere som skal brukes er beregnet for det gjenvunnede kjølemiddelet og merket for dette kjølemiddelet (dvs. spesielle sylindere for gjenvinning av kjølemedium). Sylindere skal være utstyrt med trykkavlastningsventil og tilhørende avstengningsventiler i god stand. Tomme gjenvinningssylindere evakueres og, hvis mulig, kjøles før gjenvinning skjer.

Gjenvinningsutstyret skal være i god stand med et sett instruksjoner om utstyret som er tilgjengelig, og skal være egnet for gjenvinning av brennbare kjølemidler. I tillegg skal et sett kalibrerte vekter være tilgjengelig og i god stand. Slanger skal være komplette med lekkasjefrie koblinger og i god stand. Før bruk av gjenvinningsmaskinen, kontroller at den er i tilfredsstillende stand, er riktig vedlikeholdt og at eventuelle tilhørende elektriske komponenter er forseglede for å forhindre antennelse ved utslipp av kjølemedium. Kontakt produsenten ved tvil.

Det gjenvunnede kjølemediet skal returneres til kjølemediumleverandøren i riktig gjenvinningssylinder, og relevant avfallsdeklarasjon skal ordnes. Ikke bland kjølemidler i gjenvinningsenheter og spesielt ikke i sylindere.

Hvis kompressorer eller kompressoroljer skal fjernes, sørg for at de er evakuert til et akseptabelt nivå for å sikre at brannfarlig kjølemedium ikke forblir i smøremiddelet. Evakueringsprosessen skal utføres før kompressoren returneres til leverandøren. Kun elektrisk oppvarming av kompressorkroppen skal benyttes for å fremskynde denne prosessen. Når olje tappes fra et system, skal det gjøres på en sikker måte.



VENNLIGST LES NØYE



Denne installasjonsveiledningen er en integrert del av produktet. De må gis til installatøren og oppbevares på et trygt sted av brukeren. Hvis du mister denne manualen, vennligst besøk vår nettside:

www.poolex.fr

Instruksjonene og advarslene i denne manualen bør leses nøye og forstås, da de gir viktig informasjon om sikker håndtering og bruk av varmepumpen. Oppbevar denne manualen for fremtidig referanse.

Installasjonen må utføres av en kvalifisert fagperson i henhold til gjeldende forskrifter og produsentens instruksjoner. Feil under installasjonen kan føre til fysiske skader på personer og dyr, samt mekaniske skader som produsenten ikke kan holdes ansvarlig for.

Etter utpakking av varmepumpen, vennligst sjekk innholdet for eventuelle tegn på skade.

Før du kobler til varmepumpen, sørg for at instruksjonene i denne manualen er compatible med de faktiske installasjonsforholdene og ikke overskrider de maksimalt tillatte grensene for det aktuelle produktet.

Ved feil og/eller funksjonsfeil på varmepumpen, må strømmen slås av og det skal ikke forsøkes å reparere feilen. Reparasjoner må utføres av en autorisert tekniker med bruk av originale reservedeler. Manglende overholdelse av de ovennevnte klausulene kan ha en negativ innvirkning på sikker drift av varmepumpen.

For å garantere effektiviteten og sikre korrekt funksjon av varmepumpen, må den vedlikeholdes regelmessig i henhold til de medfølgende instruksjonene.

Hvis varmepumpen selges eller overføres til en tredjepart, vennligst sørg for at all teknisk dokumentasjon gis til den nye eieren sammen med utstyret.

Denne varmepumpen er kun designet for å varme opp vannet i et svømmebasseng. Enhver annen bruk anses som upassende, feilaktig og potensielt farlig.

All kontraktsmessig og utenomkontraktlig ansvar fra produsentens/distributørens side anses som ugyldig ved skade forårsaket av feil ved installasjon eller bruk, eller på grunn av manglende overholdelse av instruksjonene i denne manualen, eller gjeldende standarder for installasjon av utstyr omtalt i dette dokumentet.

INNHOOLD

1. Generell informasjon	96
1.1 Generelle leveringsbetingelser	96
1.2 Sikkerhetsinstruksjoner	96
1.3 Vannbehandling	97
2. Beskrivelse	98
2.1 Driftsgrenser	98
2.1 Pakkens innhold	98
2.2 Generelle egenskaper	98
2.3 Tekniske egenskaper	99
2.4 Produktdimensjoner	100
2.5 Sprengskisse	101
3. Installasjon	102
3.1 Sted	102
3.2 Installasjonsdiagram	103
3.3 Hydraulisk tilkobling	103
3.4 Elektrisk tilkobling	103
3.5 Drift	104
4. Bruk av kontrollpanelet	105
4.1 Kontrollpanel	105
4.2 Oppvarming / Kjøling / Automatisk modus	105
4.3 Funksjonsoversikt	106
4.4 Driftsmodusvelger for varmpumpe	106
4.5 Innstilling av ønsket temperatur	106
4.6 Låsing og opplåsing	107
4.7 WiFi-tilkobling	107
4.8 Visning av statusverdier	107
4.9 Innstilling	108
4.10 Tvungen avriming	109
4.11 Feilvisning	109
5. Bruk av WIRE-kontroller	110
5.1 Installasjon	110
5.2 Start	110
5.3 Kontrollpanel	111
5.4 Opplåsing	111
5.5 Innstilling av temperatur	111
5.6 Valg av driftsmodus	111
5.7 Innstillinger for lyd og lys	112
5.8 Feilvisning	112
5.9 Tidsprogrammering	113
5.10 Statusverdier	114
5.11 Brukerinnstillinger	115
6. Bruk av valgfrie kontrollreleer	116
6.1 Bruke kontrollreleet for SPA-varmeren	116
6.2 Bruke kontrollreleet for sirkulasjonspumpe (valgfritt)	117
7. Bruk via mobilapplikasjon	118
7.1 Nedlasting og installasjon av applikasjonen "Poolex"	118
7.2 Konfigurere applikasjonen	119
7.3 Koble sammen varmpumpen	121
7.4 Styling	122
8. Vedlikehold og reparasjoner	128
8.1 Vedlikehold, service og vinterklargjøring	128
8.2 Sjekk av kjølemedietrykk	128
8.3 Feil og problemer	129
9. Garanti	132

+ vedlegg på slutten av dokumentet

1. GENERELL INFORMASJON

1.1 Generelle leveringsbetingelser

Alle produkter og emballasje, selv de som leveres fraktfritt, reiser på mottakerens risiko.

Personer som er ansvarlige for å motta enheten må foreta en visuell inspeksjon for å notere eventuelle skader som kan ha oppstått under transport (kjølekrets, kabinett, el-boks, ramme). Eventuelle skader som oppstår under transport må noteres av mottakeren på transportørens leveringskvittering, og bekrefte med rekommandert brev sendt til transportøren innen 48 timer.

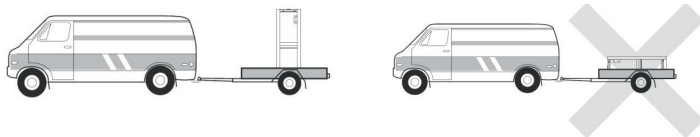

Enheten må alltid lagres og transporteres stående, på en pall, og i sin originale emballasje. Hvis enheten har blitt transportert horisontalt, vennligst vent minst 24 timer før du kobler den til.

1.2 Sikkerhetsinstruksjoner



ADVARSEL: Vennligst les nøye gjennom alle sikkerhetsinstruksjoner før du bruker enheten. Instruksjonene i dette dokumentet er avgjørende for din sikkerhet, vennligst følg dem nøye.

Installasjon og vedlikehold

Bare en kvalifisert person kan utføre installasjon, oppstart, service og reparasjoner, i samsvar med gjeldende standarder.

Før bruk eller arbeid på enheten (installasjon, oppstart, bruk, service), må den ansvarlige være kjent med alle instruksjonene i varmepumpens installasjonsmanual samt de tekniske spesifikasjonene.

Installer aldri utstyret i nærheten av varmekilder, brennbare materialer eller et byggs luftinntak. Hvis installasjonen ikke er på et sted med begrenset tilgang, må det monteres et beskyttelsesgitter for varmepumpen.

For å unngå alvorlige brannskader, ikke gå på rør under installasjon, reparasjon eller vedlikehold.

For å unngå alvorlige brannskader, slå av varmepumpen og vent flere minutter før du plasserer temperatur- og trykksensorer ved arbeid på kjølesystemet.

Sjekk kjølemediennivået ved service av varmepumpen.

Sjekk at høy- og lavtrykksbryterne er riktig tilkoblet kjølesystemet, og at de slår av den elektriske kretsen hvis de utløses under utstyrets årlige lekkasjekontroll.

Sjekk at det ikke er spor av korrosjon eller oljeflekker rundt kjølemediekomponentene.

GENERELL INFORMASJON

Ved bruk

Ikke berør ventilen under drift på grunn av fare for alvorlig skade.

Ikke la varmpumpen være innen rekkevidde for barn på grunn av fare for skade forårsaket av varmevekslerens lameller.

Start aldri utstyret hvis det ikke er vann i bassenget eller hvis sirkulasjonspumpen er stoppet.

Kontroller vannstrømmen hver måned og rengjør filteret om nødvendig.

Ved rengjøring

- Slå av strømtilførselen til enheten.
- Lukk vannets innløps- og utløpsventiler.
- Ikke plasser noe i åpningene til vann- eller luftinntak/utløp.
- Ikke spray apparatet med store mengder vann.

Under reparasjoner

Utfør arbeid på kjøleanlegget i samsvar med gjeldende sikkerhetsforskrifter.

Lodding skal utføres av en kvalifisert sveiser.

Ved utskifting av en defekt kjølemediekomponent, bruk kun deler godkjent av vår tekniske avdeling.

Ved utskifting av rør, skal kun kobberør som oppfyller Standard NF EN12735-1 brukes til reparasjoner.

Ved trykktesting for å oppdage lekkasjer:

- Bruk dehydrert nitrogen eller en blanding av nitrogen og kjølemedium.
- For å unngå risiko for brann eller eksplosjon, bruk aldri oksygen eller tørr luft.

Testtrykket på lav- og høytrykksiden må ikke overstige 42 bar.

1.3 Vannbehandling

Poolex varmpumper for svømmebasseng kan brukes med alle typer vannbehandlingssystemer.

Det er imidlertid viktig at behandlingssystemet (klor, pH, brom eller/og saltklorinator dose-ringspumper) installeres etter varmpumpen i det hydrauliske kretsløpet.

For å unngå skade på varmpumpen må vannets pH holdes mellom 6,9 og 8,0.

2. BESKRIVELSE

2.1 Driftsgrenser

For at varmepumpen skal fungere normalt, må omgivelsestemperaturen være mellom -25°C og 43°C. Vi anbefaler likevel å vinterklargjøre spaet hvis vanntemperaturen faller under 10°C.

Boblebadet ditt må være riktig isolert for at varmepumpen skal fungere optimalt.

- ✓ Karet må være isolert.
- ✓ Rørledningen må isoleres.
- ✓ Boblebadet må være utstyrt med et isolerende lokk.

Takket være Full Inverter-systemet tilpasser SPA-varmepumpen automatisk effekten etter innstillingene og det ytre miljøet. Så når vanntemperaturen stiger (denne fasen kan vare opptil en uke etter installasjon), vil SPA-varmepumpen bruke all tilgjengelig kraft; og når ønsket temperatur er nådd, vil SPA-varmepumpen redusere energiforbruket.

2.2 Pakkens innhold

Ved mottak, vennligst sjekk at pakken din inneholder følgende:

- ✓ ICE SPA-varmepumpe
- ✓ et vintertrekk
- ✓ 2 stk 1" utvendige gjengede koblinger
- ✓ Fjernstyrt, vanntett kontrollboks (valgfritt): kontroller, boks og kabel
- ✓ 2 kontrollreleer
- ✓ hydraulikkslange
- ✓ hydraulisk albue

2.3 Generelle egenskaper

En Poolex varmepumpe har følgende egenskaper:

- ◆ Høy ytelse med opptil 80 % energibesparelse sammenlignet med et konvensjonelt varmesystem.
- ◆ Rent, effektivt og miljøvennlig R32-kjølemiddel.
- ◆ Pålitelig kompressor med høy ytelse fra ledende merke.
- ◆ Bred hydrofil aluminiumsfordamper for bruk ved lave temperaturer.
- ◆ Brukervennlig og intuitivt kontrollpanel.
- ◆ Robust kabinett, UV-beskyttet og lett å vedlikeholde.
- ◆ CE-sertifisering.

BESKRIVELSE

2.4 Tekniske egenskaper

		ICE SPA 70
Luft ⁽¹⁾ 26°C Vann ⁽²⁾ 26°C	Varmeeffekt (kW)	3.3~7
	Forbruk (kW)	0.28~1.4
	COP (koeff. av ytelse)	11.9~5
Luft ⁽¹⁾ 15°C Vann ⁽²⁾ 26°C	Varmeeffekt (kW)	2.3~5.4
	Forbruk (kW)	0.35~1.1
	COP (koeff. av ytelse)	6.6~4.9
Luft ⁽¹⁾ 15°C Vann ⁽²⁾ 38°C	Varmeeffekt (kW)	2.8~4.7
	Forbruk (kW)	0.67~1.3
	COP (koeff. av ytelse)	4.2~3.7
Luft ⁽¹⁾ 26°C Vann ⁽²⁾ 38°C	Varmeeffekt (kW)	2.8~6
	Forbruk (kW)	0.29~1.3
	COP (koeff. av ytelse)	9.6~4.5
Luft ⁽¹⁾ -10°C Vann ⁽²⁾ 38°C	Varmeeffekt (kW)	2.2~3.3
	Forbruk (kW)	1.2~1.5
	COP (koeff. av ytelse)	1.8~2.1
Luft ⁽¹⁾ 35°C Vann ⁽²⁾ 27°C	Kjølekapasitet (kW)	3.2~3.7
	Forbruk (kW)	0.87~1.2
	EER	3
Strømforsyning		Enfaset 220-240V ~ 50Hz
Maksimal effekt (kW)		1.7
Maksimal strøm (A)		9
Temperaturområde for oppvarming		-25°C ~ 43°C
Temperaturområde for kjøling		5°C ~ 43°C
Automatisk temperaturområde		-25°C ~ 43°C
Enhetsmål L x B x H (mm)		705 x 490 x 505
Enhetsvekt (kg)		43
Lydtrykknivå ved 1 m (dBA)		< 48
Lydtrykknivå ved 4 m (dBA)		< 36
Lydtrykknivå ved 10 m (dBA) ⁽³⁾		< 28
Hydrauliske tilkoblinger (mm)		1" hun
Varmeveksler		Titan varmeelement
Vannstrømningshastighet (m³/t)		3.0
Kompressormerke		GMCC
Kompressortype		Roterende
Kjølemiddel		R32
Kjølemiddelmengde (g)		650
Minimumstrykk (MPa)		0.1
Maksimumstrykk (MPa)		4.3
Beskyttelsesgrad		IPX4
Trykktap (kPa)		3.3
Kontrollpanel		Digitalt display
Driftsmoduser		Oppvarming/Kjøling/Auto

De tekniske spesifikasjonene for våre varmepumper er kun gitt til informasjonsformål. Vi forbeholder oss retten til å gjøre endringer uten forvarsel.

¹ Omgivelsestemperatur

² Startvannstemperatur

³ Støynivå på en avstand av 10 m i henhold til internasjonale standarder EN ISO 3741 og EN ISO 354

BESKRIVELSE

2.5 Produktdimensjoner

Dimensjoner i mm

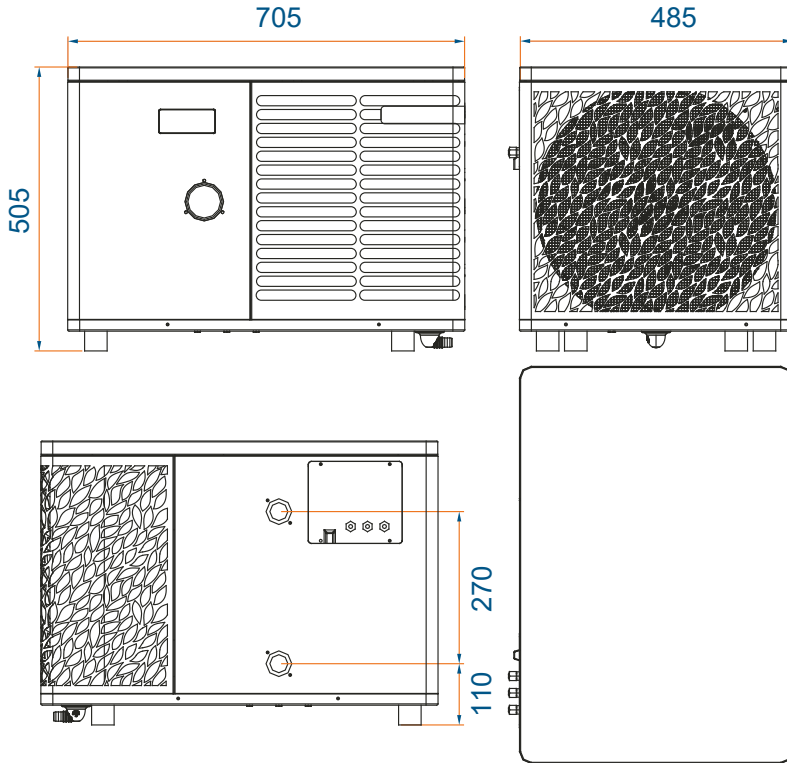

Merk: Når elektrisk oppvarming, vannpumpe og ledningskontroll ikke er fullt tilkoblet, vennligst bruk 'gummiplugg' for å unngå skade på grunn av fuktighet.

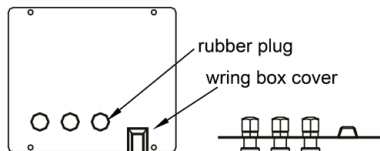

BESKRIVELSE

2.6 Sprengskisse

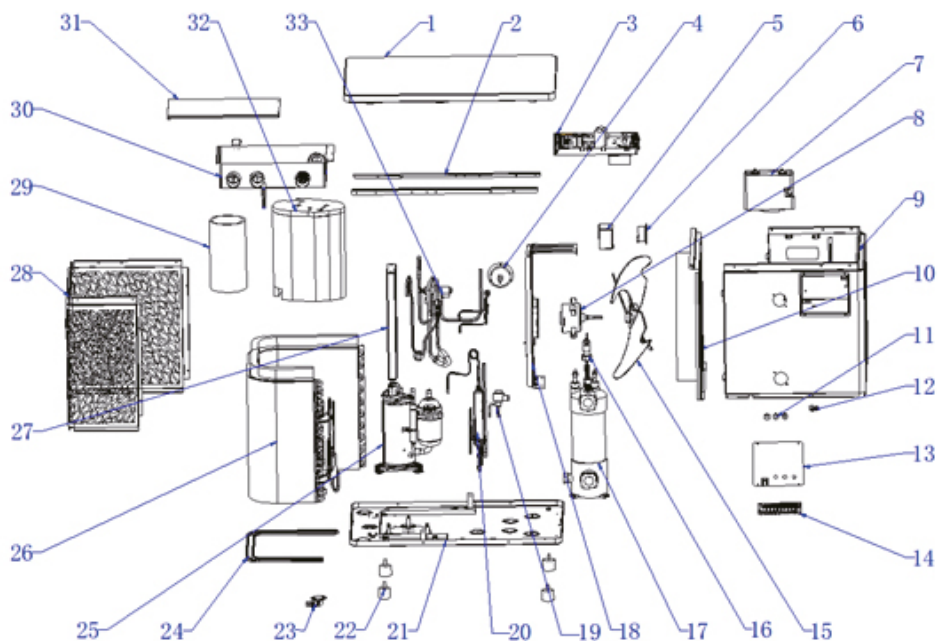

- | | |
|-----------------------------------|-----------------------------------|
| 1. Topplukk | 18. Motorsupportkomponent |
| 2. Monteringslister for sidepanel | 19. Elektronisk ekspansjonsventil |
| 3. Elektriske komponenter | 20. Flashevaporator |
| 4. Trykkmåler | 21. Chassiskomponenter |
| 5. Induser tetningsboks | 22. Antivibrasjonsføtter |
| 6. Induktor | 23. Avløpsbend |
| 7. Displayboksenhet | 24. Chassis varmekabel |
| 8. Viftmotor | 25. Kompressor |
| 9. Frontpanelenhet | 26. Fordamperkomponenter |
| 10. Sentralt skottmontering | 27. Støtte for koblingsboks |
| 11. Kabelgjennomføring | 28. Bakre sidepanelkomponenter |
| 12. Krympetang | 29. Lydisolasjonsfôr 1 |
| 13. Deksel til koblingsblokk | 30. Kontrollboks |
| 14. Koblingsblokk | 31. Deksel til kontrollboks |
| 15. Vifte | 32. Lydisolasjonsfôr 2 |
| 16. Vannstrømsbryter | 33. 4-veis ventil |
| 17. Titan varmeveksler | |

3. INSTALLASJON

For å installere varmepumpen må det hydrauliske kretsløpet og strømtilførselen kobles til.

3.1 Sted

Standard NFC 15-100 anbefaler å installere varmepumpen minst 2,5 meter fra spæet. Imidlertid, takket være jordfeilbryteren, kan du også velge å installere den nærmere: La det være minst 1,50 m foran varmepumpen og 50 cm tomrom på sidene og bak varmepumpen.

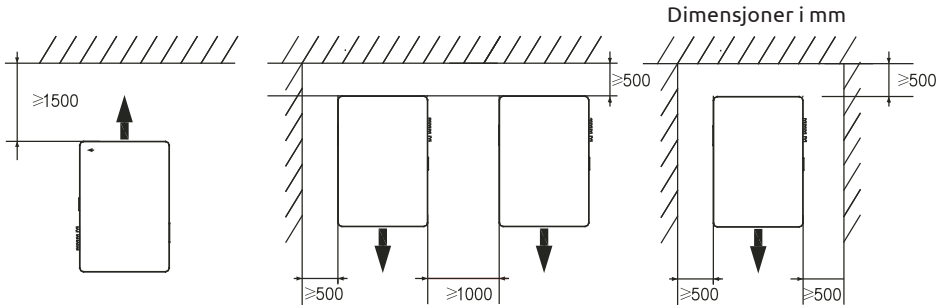

Ikke plasser noe innenfor 1,5 m foran varmepumpen.
Ikke plasser noen hindringer oppå eller foran enheten!
Ikke bruk varmepumpen som trinn for å komme til spæet.
Ikke trå på varmepumpen.

Vennligst følg følgende regler når du velger plassering for varmepumpen

1. Plasseringen må være lett tilgjengelig for optimal drift og vedlikehold.
2. Enheten må installeres på bakken, helst på en jevn betongplate. Sørg for at underlaget er tilstrekkelig stabilt og kan bære vekten av enheten.
3. Sjekk at det er tilstrekkelig luftstrøm, at luftutløpet ikke er rettet mot vinduene til nabobygg, og at avtrekksluften ikke kan returnere til inntaket. I tillegg må du sørge for at det er nok plass rundt enheten til å utføre service og vedlikehold.
4. Enheten må ikke installeres på steder som kan bli utsatt for olje, brennbar gass, etsende stoffer, svovelforbindelser eller i nærheten av høyfrekvente enheter.
5. Ikke installer enheten nær veier eller gangstier for å unngå sølesprut.
6. For å unngå å forstyrre naboer, sørg for å installere enheten vendt bort fra områder som er følsomme for støy.
7. Hold utilgjengelig for barn så langt det er mulig.

INSTALLASJON

3.2 Installasjonsdiagram

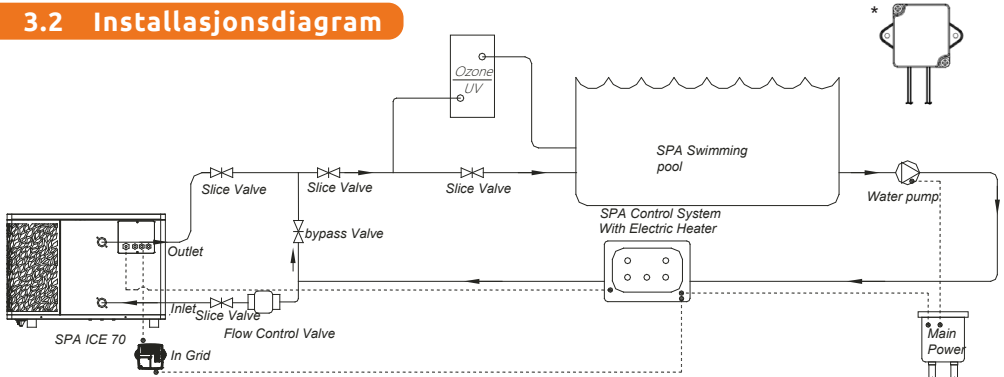

Filteret som er plassert oppstrøms for varmpumpen må rengjøres jevnlig slik at vannet i systemet er rent, og dermed unngås driftsproblemer forbundet med smuss eller tilstopping i filteret.

* Hvis reléet installeres utendørs, vennligst installer det med ledningsutgangen vendt nedover.

3.3 Hydraulisk tilkobling

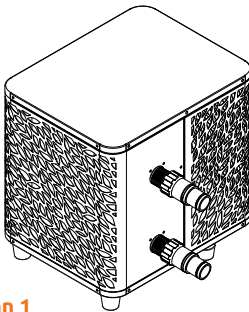

Trinn 1

Skru til koblingene for varmpumpen

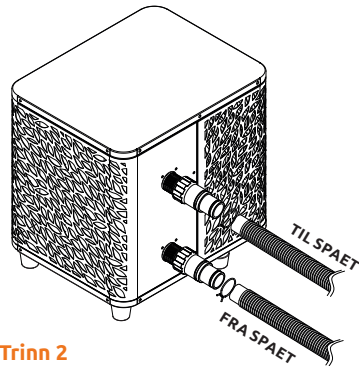

Trinn 2

Koble til vanninntak og -uttak

3.4 Elektrisk tilkobling

Pumpens strømkontakt har en integrert 10mA jordfeilbryter.

Test jevnlig at alt fungerer som det skal. Ved gjentatt utløsning eller tvil, kontakt kundeservice.

Før du kobler til varmpumpen, sørg for at stikkkontakten er godt beskyttet, riktig jordet og beskyttet mot regn og vannsprut.

Trykk på RESET-knappen for å starte varmpumpen. Strømindikatoren lyser rødt: varmpumpen er på.

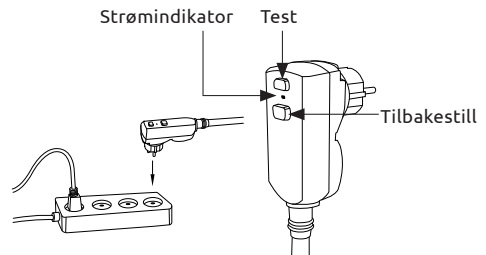

INSTALLASJON

3.5 Drift

Bruksvilkår

For at varmepumpen skal fungere normalt, må omgivelsestemperaturen være mellom -25°C og 43°C .

Forhåndsvarsel

Før du starter varmepumpen, vennligst:

- ✓ Sjekk at utstyret er sikkert og stabilt.
- ✓ Sjekk at måleren viser et trykk over 80 psi.
- ✓ Sjekk at den elektriske ledningen er riktig koblet til terminalene.
- ✓ Sjekk jordingsforbindelsene.
- ✓ Sjekk at de hydrauliske koblingene er tette og at det ikke er noen vannlekkasje.
- ✓ Sjekk at vannet sirkulerer riktig i varmepumpen og at gjennomstrømningen er tilstrekkelig
- ✓ Fjern alle unødvendige gjenstander og verktøy rundt utstyret.

Drift

1. Koble strømforsyningen til enheten.
2. Start filtreringspumpen.
3. Aktiver enhetens strømforsyningsbeskyttelse (jordfeilbryter plassert på strømkabelen).
4. Start varmepumpen.
5. Velg ønsket temperatur ved å bruke en av modusene som vises på kontrollpanelet.
6. Varmepumpens kompressor starter kort tid etterpå.

Og du trenger bare å vente til ønsket temperatur er nådd.



ADVARSEL: Under normale forhold kan en egnet varmepumpe varme opp vannet i karet med 1°C til 2°C per time. Det er derfor normalt at du ikke merker noen temperaturforskjell ved utløpet når varmepumpen er på.

Et oppvarmet kar må være tildekket og isolert for å unngå varmetap.

Godt å vite: omstart etter strøbrudd

Etter et strøbrudd eller en vanlig avbrudd, slå på strømmen igjen, systemet er i hvilemodus. Start jordfeilbryteren på nytt og slå på varmepumpen.

4. BRUK AV KONTROLLPANELET

4.1 Kontrollpanel

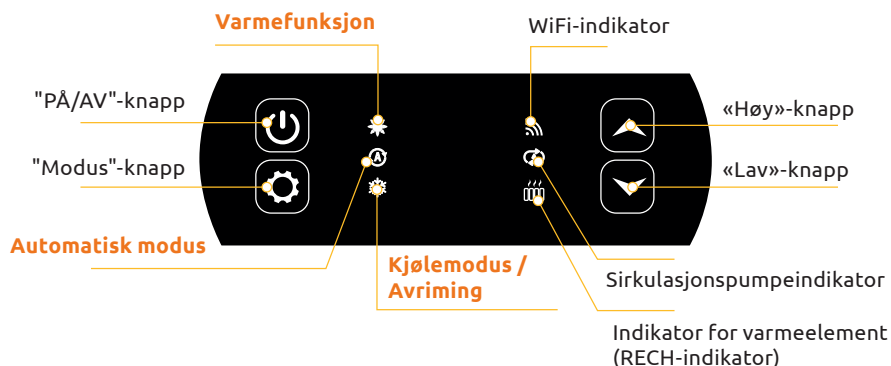

4.2 Oppvarming / Kjøling / Automatisk modus



Før bruk, sørg for at filtreringspumpen fungerer og at vannet sirkulerer gjennom varmpumpen.

Før du stiller inn ønsket temperatur, må du først velge en driftsmodus for fjernkontrollen.



Varmefunksjon

Velg oppvarmingsmodus hvis du vil varme opp vannet i badekaret med varmpumpen.



Kjølemodus

Velg kjølemodus hvis du vil varme opp vannet i badekaret med varmpumpen.



Automatisk modus

Velg automatisk modus hvis du vil at varmpumpen skal bytte til riktig modus på en smart måte i henhold til måltemperaturen.

BRUK AV KONTROLLPANELET

4.3 Funksjonsoversikt

Indikatorene til høyre for kontrollpanelet viser varmepumpens andre funksjoner.



WiFi-indikator

Viser status for Wifi-tilkoblingen din. Blinker under sammenkobling (se avsnitt "4.7 Wifi-tilkobling", side 107). Den forblir på når en tilkobling er aktiv. Første gang den slås på, blinker Wifi-LED-en raskt.



Sirkulasjonspumpeindikator

Lyses opp når sirkulasjonspumpen er aktiv:

1. Deaktiver modus: av,
2. Automatisk modus: alltid lys når lukket, av når frakoblet.
3. Manuell modus: blinker når lukket, av når frakoblet.



Indikator for varmeapparat



RECH-lampen er på når varmeapparatet er aktivt:

1. Deaktiver modus: av,
2. Automatisk modus: alltid lys når lukket, av når frakoblet.
3. Manuell modus: blinker når lukket, av når frakoblet.

4.4 Driftsmodusvelger for varmepumpe

Som standard er varmepumpen i oppvarmingsmodus.

For å endre bruksmåte, når varmepumpen er PÅ:

- Trykk på knappen , så vil varmepumpen bytte til kjøling.
- Trykk på knappen igjen , så vil varmepumpen bytte til automatisk.
- Trykk på knappen igjen , så vil varmepumpen bytte til oppvarming.

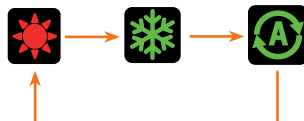

De ulike modusene danner dermed en syklus:



Godt å vite:

Varmepumpen kan bruke flere minutter på å endre driftsmodus for å bevare kjølemediet. Maksimal innstilt temperatur er 40°C.



4.5 Innstilling av ønsket temperatur

Bruk pilene  og  for å endre innstilt temperatur. Innstillingsområdet for oppvarming er 15-40°C (standard 38°C). Innstillingsområdet for kjøling er 4-35°C (standard 32°C). Innstillingsområdet for automatisk er 4-40°C (standard 35°C).



BRUK AV KONTROLLPANELET

4.6 Låsing og opplåsing

I hovedgrensesnittet, hvis ingen tast trykkes på 30 sekunder, låses kontrollpanelet automatisk. Når skjermen er låst, vises "LOC".



Trykk på  og  samtidig i 3 sekunder for å låse og låse opp kontrollpanelet. Når enheten låses opp, avgir den et langt pip.

4.7 WiFi-tilkobling

Når varmepumpen er slått av, trykk i 5 sekunder.  og  for å starte WiFi-paring. WiFi-logoen vil blinke.

Se avsnitt "7. Bruk via mobilapplikasjonen", side 28 for mer informasjon om wifi-paringsprosedyren.

4.8 Visning av statusverdier

Trykk  og  i 3 sekunder for å sjekke statusen til varmepumpen din. Parameterkoden vises og verdien vises etter 3 sekunder.

Bruk pilene  og  for å navigere mellom de ulike parameterne.

Trykk  for å gå tilbake til hovedgrensesnittet.

Kode	Betegnelse
D1	Ekstern omgivelsestemperatur (°C)
D2	Spoletemperatur (°C)
D3	Kompressorens utløpstemperatur (°C)
D4	Kompressorens retur-lufttemperatur (°C)
D5	Innløpstemperatur for vann (°C)
D6	Utløpstemperatur for vann (°C)
D7	(reservert)
R1	Kompressorens driftsfrekvens
R2	Viftehastighet
R3	Elektronisk ekspansjonsventil åpning
R4	(reservert)
R5	(reservert)
E1	Historisk feil 1 (tidligere feil)
E2	Historisk feil 2
E3	Historisk feil 3
E4	Historisk feil 4
E5	Historisk feil 5 (nylig feil)

BRUK AV KONTROLLPANELET





4.9 Innstilling

Når varmpumpen er av, trykk i 3 sekunder.  og  for å få tilgang til innstillingsgrensesnittet.

Parameterkoden vises og verdien vises etter 3 sekunder.

Bruk pilene  og  for å navigere mellom de ulike parameterne.

For å endre en parameter:

1. Vis parameteren som skal endres, trykk deretter . Parameterverdien begynner å blinke.
2. Bruk pilene  og  for å endre verdien.
3. Trykk  for å bekrefte inntastet verdi.

Trykk  for å gå tilbake til hovedgrensesnittet.

Liste over brukerparametere







Kode	Betegnelse	Verdierområde	Standardverdi
E1	Strømutkoblingsminnemodus	1:På ; 0:Av	1 / på
E3	Innstillinger for temperaturkompensasjon for kjølevann inn og ut	-4°C~0°C	0°C
E4	Valg av funksjon for varmeapparatrelé	0: Deaktivert 1: Automatisk 2: Manuell	0: Deaktivert
E5	Omgivelsestemperatur for å starte varmeapparat	-25°C~20°C	5°C
E6	Vanntemperaturdifferanse for å starte varmeapparat på nytt	1°C~5°C	5°C
E7	Vanntemperaturdifferanse for å starte varmeapparat på nytt i manuell modus	1°C~5°C	2°C
E8	Valg av funksjon for sirkulasjonspumperelé	0: Deaktivert 1: Automatisk 2: Manuell	0: Deaktivert
E9	Vanntemperaturintervall for temperaturkontroller	30~90min	60min
E10	Vanntemperaturdifferanse for omstart i varmemodus	0°C~10°C	2°C
E11	Vanntemperaturdifferanse ved stopp i varmemodus	0~10 (-2°C~8°C)	2 (0°C)
E12	Vanntemperaturdifferanse for omstart i kjølemodus	0°C~10°C	2°C
E13	Vanntemperaturdifferanse ved stopp i kjølemodus	0~10 (-2°C~8°C)	2 (0°C)
E14	Valg av funksjon for tørrkontakt	0: Deaktivert 1: DOMOSWITCH-modus	1 / på

BRUK AV KONTROLLPANELET

4.10 Tvungen avriming

Varmepumpen må settes til 40°C for at denne prosedyren skal fungere.

Sett varmpumpen til 40°C i varmemodus, bruk deretter pilene  og  for å tvinge avriming:

 >  >  >  >  > , 6 trykk der du veksler mellom de to pilene, startende med den øverste.

Merk: Hvis varmpumpen er i kjølemodus og temperaturen er satt til 20°C, starter denne prosedyren kjølemediegjenvinning.

4.11 Feilvisning

Når en systemfeil oppstår, viser displaypanelet feilkoden.

Når flere feil oppstår, vises hver feilkode i 8 sekunder, syklisk, og feilkoden blinker ikke.

Se tabellen i avsnitt "8.3 Feil og problemer", side 129 for mer informasjon om feil.

5. BRUK AV WIRE-KONTROLLER

5.1 Installasjon

Fjernkontrollpanelet eller WIRE-kontrolleren er et alternativ som lar deg styre varmepumpen fra et eksternt sted.

For å optimalisere lesbarheten på skjermen og dens holdbarhet, plasser den vekk fra direkte sollys, regn og sprutende vann (IPX5 beskyttelsesgrad).

Følg diagrammet på motsatt side for å koble til fjernkontrollpanelet.

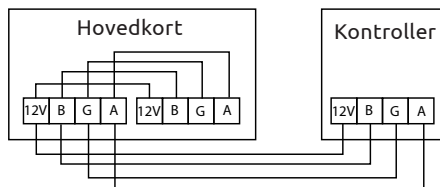

5.2 Start

Startgrensesnitt

Når ledningskontrolleren slås på, vises alle symbolene på LCD-skjermen. Etter 5 sekunder gir summeren lyd for å gå inn i normalt grensesnitt.

Oppstartsgrensesnitt



Oppstartsgrensesnittet viser standard inntaksvannstemperatur (den innstilte temperaturen blinker i 5 sekunder når temperaturen settes), gjeldende modus, oppstartssikon og faktiske funksjoner (programmert start, avriming, frostbeskyttelsesstatus, viftestatus, kompressorstatus, barnelåsstatus).

Eksempel på visning:

1. Gjeldende inntaksvannstemperatur er 30°C.
2. Start, varmemodus og barnelås
3. Viftemotor og kompressor er i drift
4. Gå inn i avrimingstilstand

Avslutningsgrensesnitt



Avslutningsgrensesnittet viser inntaksvannstemperatur, gjeldende modus og gjeldende funksjoner (programmert avslutning, barnelås).

Eksempel på visning:

1. Gjeldende inntaksvannstemperatur er 30°C.
2. Stopp og varmemodus

BRUK AV WIRE-KONTROLLER

5.3 Kontrollpanel



	AV/PÅ-knapp		OPP-knapp		Tidsprogrammering
	Modusvalgknapp		NED-knapp		Kompressor PÅ
	Klokkeknapp		Parameter		Vifte PÅ

! Før bruk, sørg for at filtreringspumpen fungerer og at vannet sirkulerer gjennom varmpumpen.

	Funksjon
	Varmefunksjon
	Automatisk modus
	Kjølemodus
	Avfrosting
	Frostbeskyttelse
	Sirkulasjonspumpe
	Låseikon
	Tidsprogrammering
	Kompressor PÅ
	Vifte PÅ

5.4 Opplåsing

Hvis enheten går 30 sekunder uten noen inntasting, går kontrollerens skjerm inn i hvilemodus. Skjermen må imidlertid låses manuelt (barnelås).

Trykk på og i 5 sekunder for å låse eller låse opp skjermen.

Når skjermen er låst, lyser ikonet , og hvis en knapp trykkes, avgir enheten et "pip" og ikonet blinker.

5.5 Innstilling av temperatur

I hovedgrensesnittet, lås opp skjermen og deretter:

Trykk på eller for å justere verdien. "Set"-ikonet lyser opp.

5.6 Valg av driftsmodus

I hovedgrensesnittet, lås opp skjermen og deretter:

Trykk på for å bytte fra en modus til en annen.

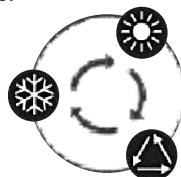

BRUK AV WIRE-KONTROLLER

5.7 Innstillinger for lyd og lys

Hørbar varsling

Hver gang den trykkes, avgir summeren et kort pip. Brukeren kan deaktivere summeren ved å sette parameter P1 til 0. Se "5.10 Brukerparametere", side 25.

Bakgrunnsbelysning

Sett parameter P2 på fjernkontrollpanelet til 1 for å aktivere bakgrunnsbelysningen eller til 0 for å deaktivere bakgrunnsbelysningen. Se "5.11 Brukerinnstillinger", side 115.

Som standard er bakgrunnsbelysningen på sitt sterkeste når kontrolleren er i bruk.

Etter 15 sekunder uten trykk, går kontrolleren over i halvvekke-modus og bakgrunnsbelysningen dempes.

Etter 15 sekunder uten trykk i halvvekke-modus, går kontrolleren over i standby-modus. Som standard er belysningen på sitt laveste (15%). Parameter P3 kan brukes til å slå av skjermen i standby-modus (innstilling 2) eller til å holde belysningen på maks (innstilling 0).

Parameter P4 brukes til å endre intensiteten på maksimal bakgrunnsbelysning.

5.8 Feilvisning



Når en feil oppstår, vil temperaturvisningsområdet vise feilkoden. Når det er mer enn én feil, vises de etter hverandre.

Eksempel på visning:

1. *Oppvarming pågår, men feil E5 oppstår.*

Se tabellen i avsnitt "8.3 Feil og funksjonsfeil", side 36 for mer informasjon om feil.

BRUK AV WIRE-KONTROLLER

5.9 Tidsprogrammering

Timer PÅ-grensesnitt



Programmert start viser tid og ikon, samt den innstilte temperaturen som vil bli utført etter oppstart. De andre visningene er i samsvar med avstengningsgrensesnittet.

Eksempel på visning:

1. Oppvarming starter om 5 timer.
2. Still inn måltemperaturen til 30°C.

Timer AV-grensesnitt



Den programmerte stopp viser tid og ikon, og de andre visningene samsvarer med oppstartsgrensesnittet.

Eksempel på visning:

1. Oppvarmingen er på og den nåværende innløpstemperaturen på vannet er 30°C.
2. Stopp om 8 timer.
3. Viftmotoren og kompressoren går.

Prosedyre

Brukere kan trykke kort på  for å stille inn timeren.

Justeringsstegene vises i figuren nedenfor:

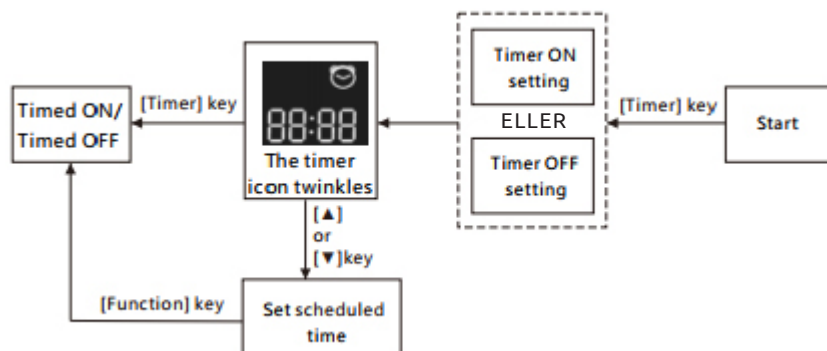

Avbryt timeren ved å trykke på tasten .

BRUK AV WIRE-KONTROLLER

5.10 Statusverdier

Trykk på  og  i 5 sekunder for å vise statusverdiene.

I dette grensesnittet viser tidsfeltet koden til parameteren som skal avleses, og temperaturfeltet viser verdien til parameteren.

Trykk  eller  for å bla opp eller ned på siden.









Trykk  for å gå tilbake til hovedgrensesnittet.

Statuskontrollpanel for enhet

N°	Beskrivelse
D1	Ekstern omgivelsestemperatur (°C)
D2	Spoletemperatur (°C)
D3	Kompressorens utløpstemperatur (°C)
D4	Kompressorens retur-lufttemperatur (°C)
D5	Innløpstemperatur for vann (°C)
D6	Utløpstemperatur for vann (°C)
D7	(reservert)
R1	Kompressorens driftsfrekvens
R2	Viftehastighet
R3	Elektronisk ekspansjonsventil åpning
R4	(reservert)
R5	(reservert)
E1	Historisk feil 1 (tidligere feil)
E2	Historisk feil 2
E3	Historisk feil 3
E4	Historisk feil 4
E5	Historisk feil 5 (nylig feil)

BRUK AV WIRE-KONTROLLER

5.11 Brukerinnstillinger

1. Fra hovedgrensesnittet, trykk  og  i 5 sekunder for å få tilgang til brukerparameterkonsultasjonsgrensesnittet. I dette grensesnittet viser tidsfeltet koden til parameteren som skal avleses, og temperaturfeltet viser verdien til parameteren. Trykk  eller  for å vise hver parameter.
2. I brukerparameterkonsultasjonsgrensesnittet, velg en parameter og trykk  for å gå til **grensesnittet for å stille inn** denne brukerparameteren. Parameterverdien (tidsfeltet) begynner å blinke.
3. Trykk  eller  for å endre verdien til den gjeldende brukerparameteren, og trykk deretter  for å bekrefte endringen og gå tilbake til parameterkonsultasjonsstatusen.

Liste over brukerinnstillinger

N°	Beskrivelse	Verdierområde	D. verdi
C1	Strømutkoblingsminnemodus	1:På; 0:Av	1 / på
C3	Innstillinger for temperaturkompensasjon for kjølevann inn og ut	-4°C~0°C	0°C
C4	Valg av funksjon for varmeapparatrele	0: Av 1: Automatisk 2: Manuell	0
C5	Omgivelsestemperatur for å starte varmeapparat	-25°C~20°C	5°C
C6	Vanntemperaturdifferanse for å starte varmeapparat på nytt	1°C~5°C	5°C
C7	Vanntemperaturdifferanse for å starte varmeapparat på nytt i manuell modus	1°C~5°C	2°C
C8	Valg av funksjon for sirkulasjonspumperelé	0: Av 1: Automatisk 2: Manuell	0
C9	Vanntemperaturintervall for temperaturkontroller	30~90min	60min
C10	Vanntemperaturdifferanse for omstart i varmemodus	0°C~10°C	2°C
C11	Vanntemperaturdifferanse ved stopp i varmemodus	0~10 (-2°C~8°C)	2 (0°C)
C12	Vanntemperaturdifferanse for omstart i kjølemodus	0°C~10°C	2°C
C13	Vanntemperaturdifferanse ved stopp i kjølemodus	0~10 (-2°C~8°C)	2 (0°C)
C14	Valg av funksjon for tørrkontakt	0: Av 1: In.grid-modus	1 / på
P1	Hørbar varsling	Av / På	på
P2	Bakgrunnsbelysning på den kablede kontrollere	Av / På	på
P3	Innstilling av bakgrunnsbelysningsmodus	0: maksimal lysstyrke 1: maks / 50% / 15% 2: maks / 50% / av	1
P4	Innstilling av maksimal lysstyrke	30%~100%	100%
P5	Innstilling av adresse for kablet kontrollere	01/02	02

6. BRUK AV VALGFRIE KONTROLLRELEER

6.1 Bruke kontrollreléet for SPA-varmeren

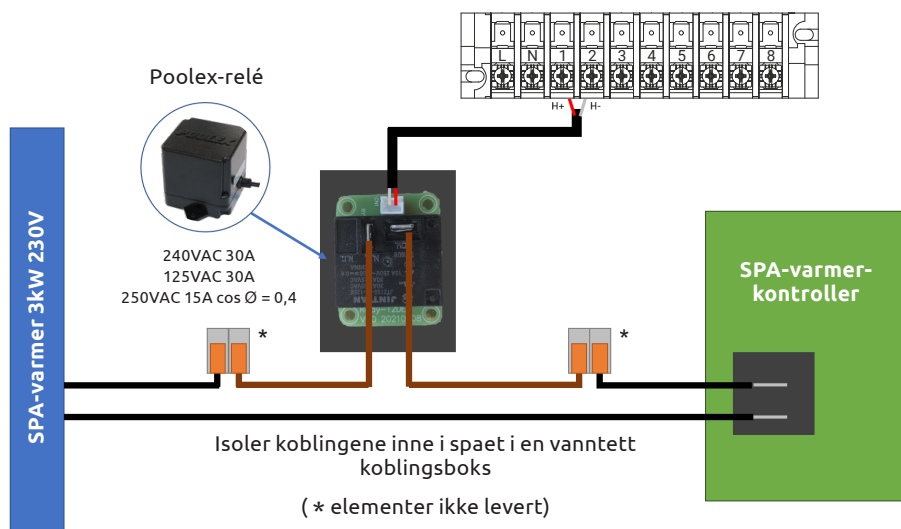

SPA-varmerens drivsystem består av et effektrelé (230V50Hz / 30A) som kobles til varmeapparatets faseledning (mellom SPA-varmerens kontrollerutgang og selve varmeapparatet).

Dette reléet styres av varmepumpens kontrollboks enten automatisk eller manuelt (boost).

For at systemet skal fungere riktig, er det avgjørende å stille inn ønsket temperatur på SPA-vannet til maks på SPA-kontrollskjermen og programmere filtreringstiden. På denne måten vil den faktiske temperaturinnstillingen nå gjøres på varmepumpen eller via smarttelefonapplikasjonen.

- **I automatisk spa-varmermodus:** Når værforholdene blir vanskelige for varmepumpen (C5-innstilling: utetemperatur under en spesifisert temperatur, justerbar fra -25 til 20°C) og ønsket badetemperatur er høyere enn målt vanntemperatur (C6-innstilling, justerbar fra 1 til 5°C), utløses varmeapparatets kontrollrelé. Dermed bruker oppvarmingen SPA-ets elektriske varmeelement i tillegg til varmepumpen for å oppnå ønsket temperatur.

- **I manuell spa-varmermodus:** Uavhengig av værforholdene, så snart avviket mellom innstilt og målt temperatur overstiger det innstilte avviket (C7-innstilling, justerbar fra 1 til 5°C), utløses reléet. Dermed bruker oppvarmingen SPA-ets elektriske varmeelement i tillegg til varmepumpen for å oppnå ønsket temperatur.

For å bruke dette reléet:

Still inn C4 = 1 for å aktivere kontroll i automatisk modus eller C4 = 2 for å aktivere kontroll i manuell modus (se "4.9 Innstilling", side 108 eller "Brukerparametere", side 25).

7. BRUK VIA MOBILAPPLIKASJON

7.1 Nedlasting og installasjon av applikasjonen "Poolex"

Om Poolex-appen:

For å styre varmepumpen din eksternt, må du opprette en Poolex-konto.

Poolex-applikasjonen lar deg styre bassengutstyret ditt eksternt, uansett hvor du er. Du kan legge til og styre flere enheter samtidig. Enheter som er kompatible med Smart Life eller Tuya (avhengig av land) er også kompatible med Poolex-applikasjonen.

Med Poolex-applikasjonen kan du dele enhetene du har satt opp med andre Poolex-kontoer, motta varsler om drift i sanntid og lage scenarier med flere enheter, basert på appens værdata (geolokasjon er nødvendig).

Å bruke Poolex-applikasjonen betyr også å bidra til kontinuerlig forbedring av våre produkter.

iOS :

Skann eller søk etter «Poolex» i App Store for å laste ned appen:

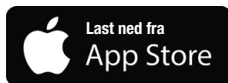
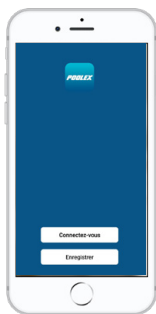

Sjekk kompatibiliteten til telefonen din og versjonen av operativsystemet før du installerer applikasjonen.

Android :

Skann eller søk etter «Poolex» i Play for å laste ned appen:



Sjekk kompatibiliteten til telefonen din og versjonen av operativsystemet før du installerer applikasjonen.

BRUK VIA MOBILAPPLIKASJON

7.2 Konfigurere applikasjonen



ADVARSEL : Før du begynner, sørg for at du har lastet ned "Poolex"-appen, koblet til ditt lokale WiFi-nettverk, og at varmepumpen din er tilkoblet strøm og i drift.

Du må opprette en "Poolex"-konto for å kunne fjernstyre varmepumpen din. Hvis du allerede har en "Poolex"-konto, vennligst logg inn og gå direkte til trinn 3.

Trinn 1: Klikk på «**Opprett ny konto**» og velg å registrere deg med «**E-post**» eller «**Telefon**,» hvor en verifiseringskode vil bli sendt til deg.

Skriv inn e-postadressen eller telefonnummeret ditt og klikk på «**Send verifiseringskode**».

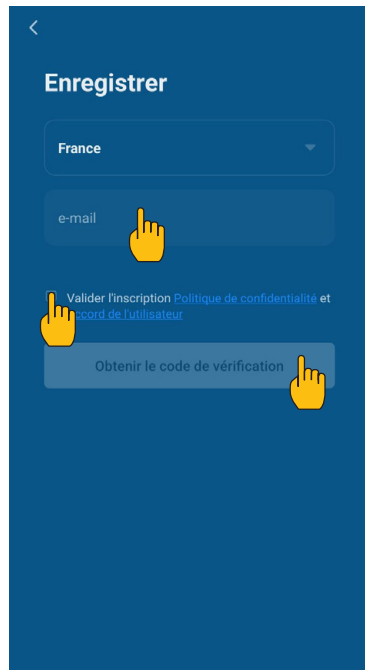
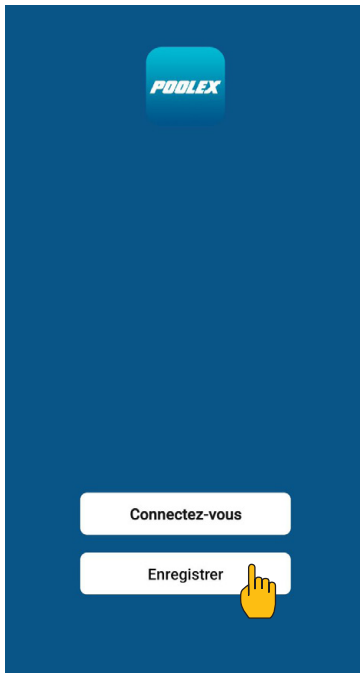

Trinn 2: Skriv inn verifiseringskoden mottatt på e-post eller telefon for å bekrefte kontoen din.

Gratulerer, du er nå en del av "Poolex"-fellesskapet.

BRUK VIA MOBILAPPLIKASJON

Trinn 3 (anbefalt): Legg til et objekt ved å klikke på “...” og deretter “Legg til objekt”. Skriv inn et navn («Basseng» for eksempel), og klikk deretter “Ferdig”.

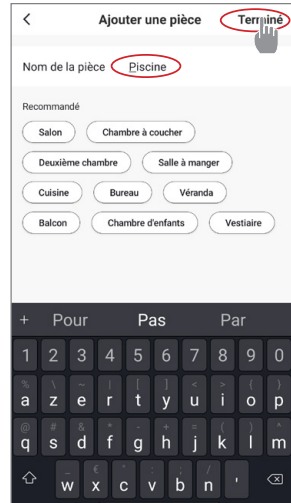
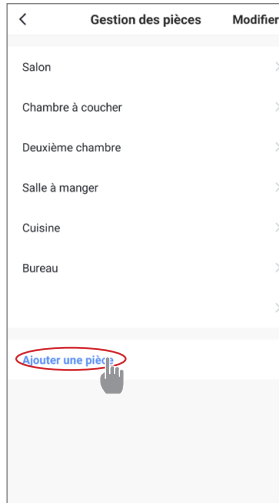
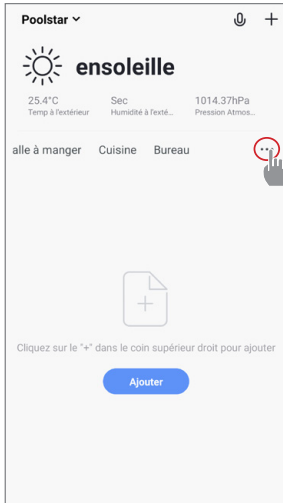

Trinn 4: Nå legger du til en enhet i din “Pool”.

Klikk på “Legg til” eller “+” og deretter “Store apparater...” etterfulgt av “Varmtvannsbereeder”.

På dette tidspunktet, la smarttelefonen stå på “Legg til”-skjermen og gå til sammenkoblingssteget for kontrollboksen din.

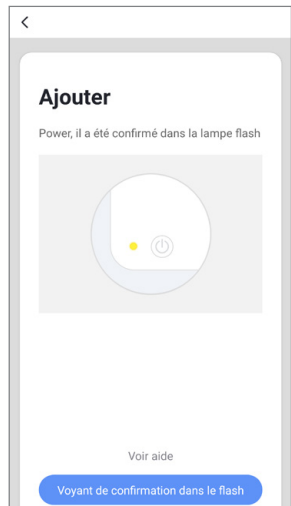
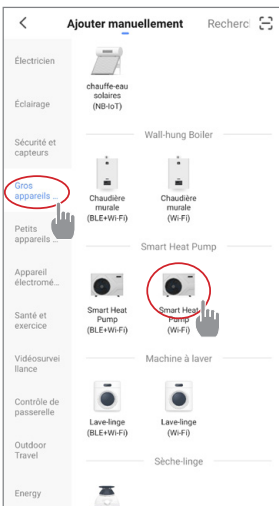
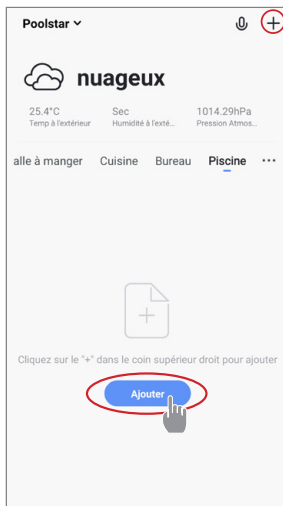

BRUK VIA MOBILAPPLIKASJON

7.3 Koble sammen varmepumpen

Trinn 1: Start nå sammenkoblingen.

Velg ditt hjemmenettverk, skriv inn WiFi-passordet og trykk «Bekreft».



ADVARSEL : Poolex-applikasjonen støtter kun 2,4 GHz WiFi-nettverk.

Hvis WiFi-nettverket ditt bruker 5 GHz-frekvensen, gå til grensesnittet for ditt hjemmenettverk for å opprette et ekstra 2,4 GHz WiFi-nettverk (tilgjengelig for de fleste internettbokser, rutere og WiFi-tilgangspunkter).

Trinn 2: Aktiver sammenkoblingsmodus på varmepumpen din.

Når varmepumpen er slått av, trykk  og  i 5 sekunder for å starte WiFi-sammenkobling. WiFi-logoen vil blinke.



Hvis det oppstår problemer med sammenkoblingen, eller hvis varmepumpen er utenfor rekkevidde for wifi, må du bruke en wifi-forsterker eller et relé (ikke inkludert).

Sammenkoblingen er vellykket, du kan gi Poolex-varmepumpen et nytt navn og deretter trykke «Ferdig».

Gratulerer, varmepumpen din kan nå styres fra smarttelefonen din.

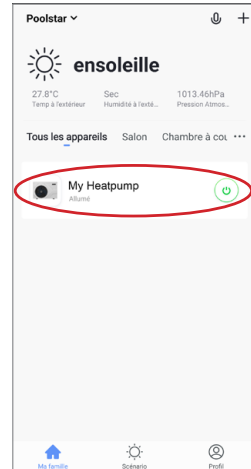
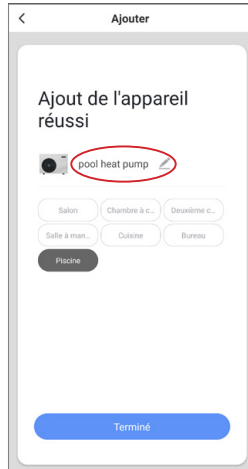
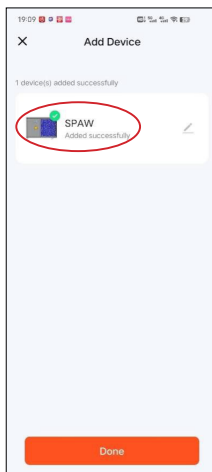

BRUK VIA MOBILAPPLIKASJON

7.4 Styring

1. Brukergrensesnitt

- 1 Endre driftsmodus
- 2 Barnesikring / Låsing
- 3 Avrimingsikon
- 4 Innstilt temperatur
- 5 Tvungen avriming
- 6 Innstillinger
- 7 Slå på og av

For å justere temperaturen kan du dra den halvsirkulære skalaen eller klikke på «+/-».

Når tvungen avriming **5** er nødvendig, aktiver denne knappen og hvis betingelsene er oppfylt, vises avrimeikonet **3** iko-net vises. Når avriming er fullført, slås knappen for tvungen avriming automatisk av; hvis betingelsene ikke er oppfylt, **3** er ikke gyldig. Hvis det ikke vises, vil knappen for tvungen avriming slå seg av etter 12 minutter.

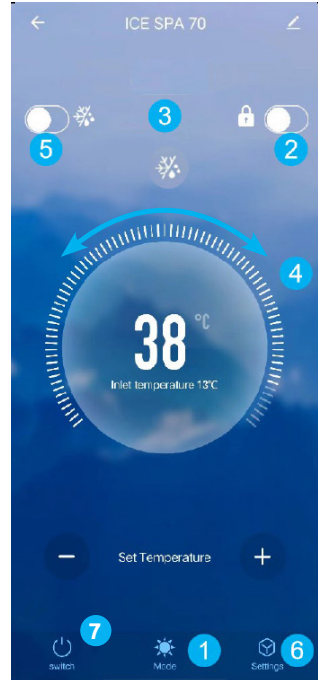

2. Driftsmodusvelger for varmepumpe

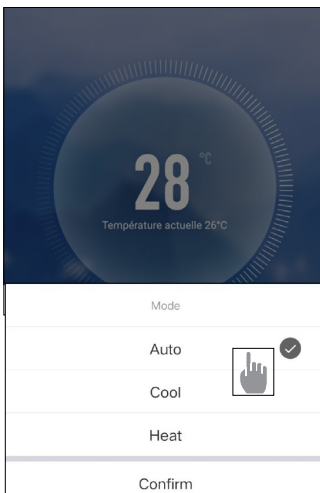

BRUK VIA MOBILAPPLIKASJON

3. Om innstillingene

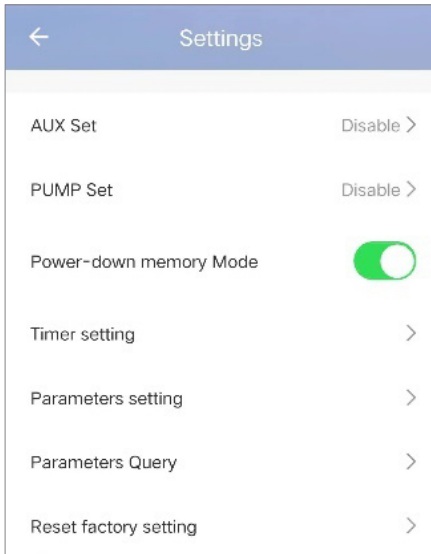

Aktivering av manuell (eller automatisk) modus for SPA-varmeren

Aktivering av manuell (eller automatisk) modus for den valgfrie pumpen

Modusminne under stopp

Tidsur

Parameterinnstillinger

Visning av statusverdier

Tilbakestilling av parametere

4. Oppsett av driftsområde for varmpumpen

Tidsuret lar deg definere flere tidsintervaller, velge repetisjonstid, slå av og på og velge tilhørende modus, stille inn temperaturen, samt driftsmodus for det elektriske varmeapparatreléet og sirkulasjonspumpen.

Opprett en tidsplan: velg tidspunkt, dag(er) i uken det gjelder, handlingen (slå på eller av) og detaljene, og lagre deretter.

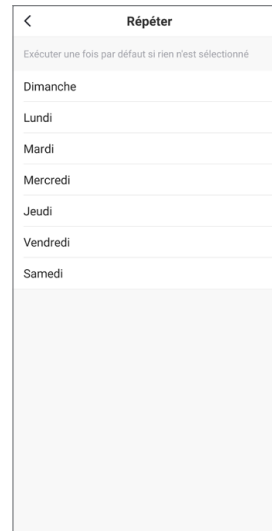
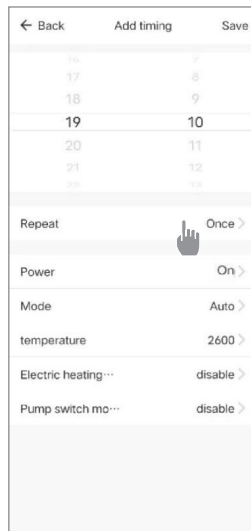
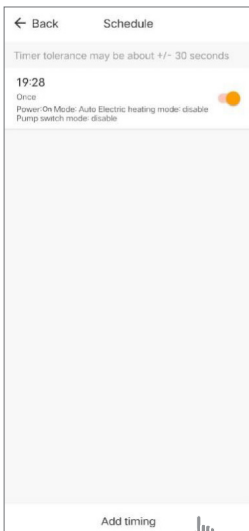

BRUK VIA MOBILAPPLIKASJON

5. Innstillingsparametere

For å endre innstillingene vil du bli bedt om en kode: vennligst kontakt vårt team for å be om tillatelse til å endre innstillingene og for å få koden.

Sørg for at du legger inn konsistente verdier i systemet.

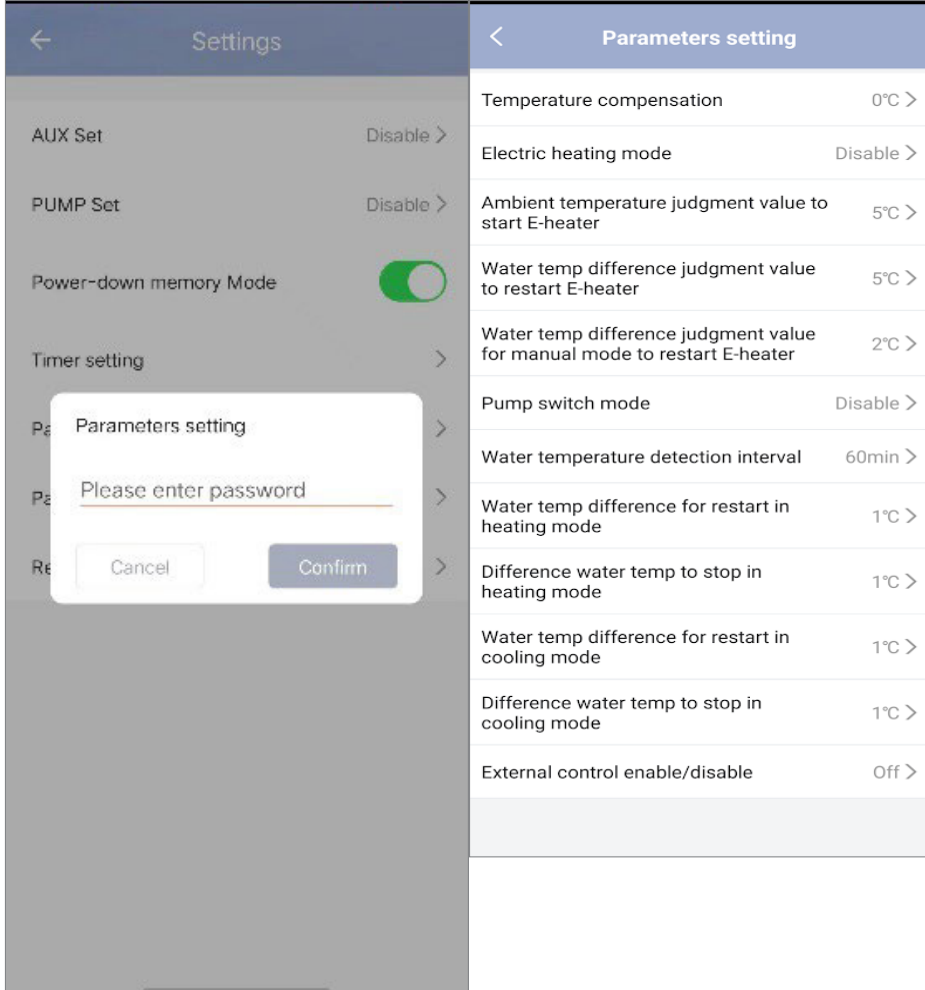

BRUK VIA MOBILAPPLIKASJON

6. Tilbakestill innstillinger

For å tilbakestille innstillingene vil du bli bedt om en kode: 7416.

Etter at du har tastet inn passordet for å tilbakestille parameterne, vil alle parameterinnstillingene bli satt tilbake til standardverdiene.

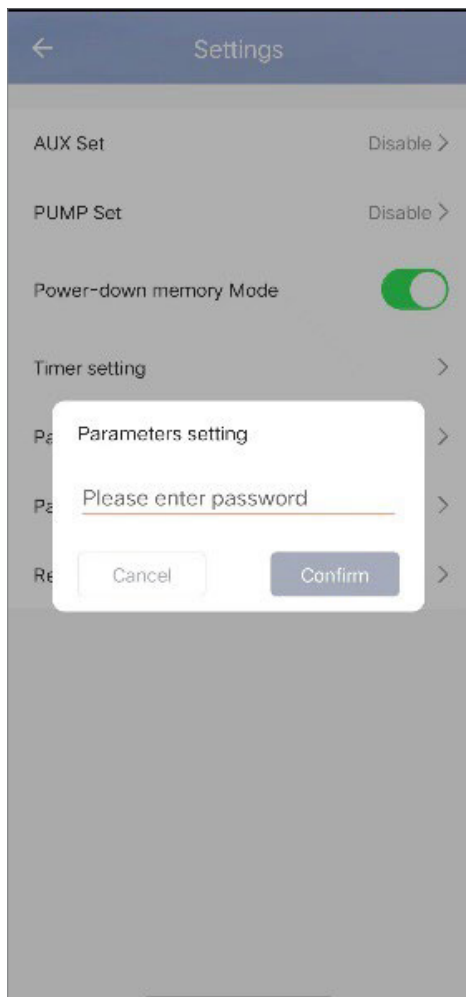

BRUK VIA MOBILAPPLIKASJON

7. Visning av statusverdier

Applikasjonen lar deg se statusverdier i listeform. Du vil finne:

- Omgivelsestemperatur
- Kondensatortemperatur
- Kompressor utløpstemperatur
- Kompressor sugetemperatur
- Innløpstemperatur
- Utløpstemperatur
- Kompressorens driftsfrekvens
- Intern viftehastighet
- Åpningsgrad for ekspansjonsventil
- Åpningsgrad for hjelpe-ekspansjonsventil
- Jet entalpi magnetventilbryter
- Feilhistorikk (eldste til nyeste)

Parameters Query	
External ambient temperature	-11.80
Coil temperature	20.50
Compressor exhaust temperature	55.30
Compressor return air temperature	20.70
Inlet temperature	20.00
Outlet temperature	21.00
Compressor running frequency	0
Indoor fan speed	0
Expansion valve opening	350
Auxiliary expansion valve opening	0
Jet enthalpy solenoid valve switch	Off
Historical fault1	P6
Historical fault2	JE
Historical fault3	
Historical fault4	J6

BRUK VIA MOBILAPPLIKASJON

8. Oppgraderingsoperasjon

For å oppdatere enheten din, følg disse trinnene:

1. Klikk på redigeringsikonet øverst til høyre på startside
2. Klikk på 'Enhetsoppdatering'
3. Trykk på 'Oppdater'
4. Trykk på 'Start oppdatering'

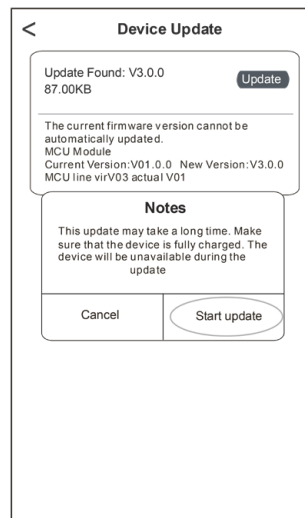
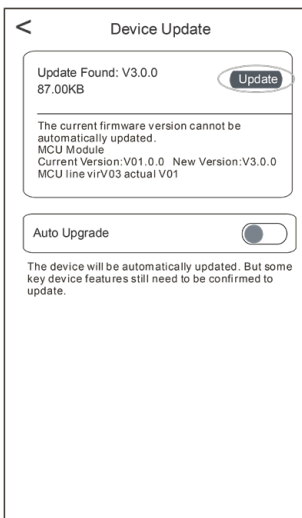
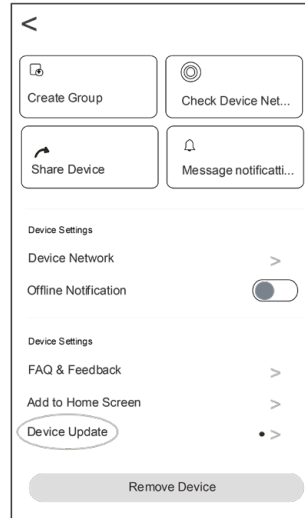
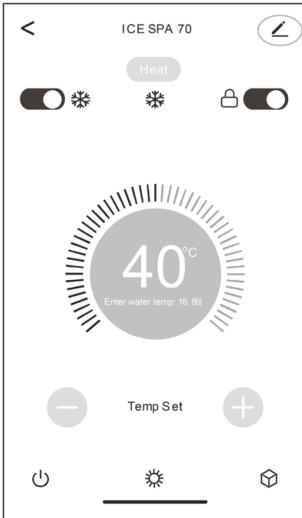

8. VEDLIKEHOLD OG REPARASJONER

8.1 Vedlikehold, service og vinterklargjøring



ADVARSEL: Før du utfører vedlikeholdsarbeid på enheten, må du sørge for at strømforsyningen er koblet fra.

Rengjøring

Varmepumpens kabinett må rengjøres med en fuktig klut. Bruk av rengjøringsmidler eller andre husholdningsprodukter kan skade overflaten på kabinettet og påvirke dets integritet.

Fordamperen på baksiden av varmepumpen må rengjøres forsiktig med en støvsuger og myk børste.

Årlig vedlikehold

Følgende operasjoner må utføres av kvalifisert personell minst én gang i året.

- ✓ Utfør sikkerhetskontroller.
- ✓ Sjekk integriteten til det elektriske ledningsnett.
- ✓ Sjekk jordingsforbindelsene.

Vinterlagring

Varmepumpen din er designet for å fungere i all slags vær. Hvis du vinterlagrer SPA-en din, anbefales det ikke å la varmepumpen stå ute over lengre perioder (f.eks. over vinteren). Etter at SPA-en er tømt for vinteren, demonter varmepumpen og oppbevar den på et tørt sted.

8.2 Sjekk av kjølemedietrykk

Måleren brukes til å overvåke trykket til kjølemediet i varmepumpen.

Verdiene den viser kan variere betydelig, avhengig av klima, temperatur og atmosfærisk trykk.

Når varmepumpen er i drift:

Målerens viser viser kjølemediets trykk.

Gjennomsnittlig arbeidsområde mellom 250 og 400 PSI (eller omtrent 1,7 til 2,7 MPa), avhengig av omgivelsestemperatur og atmosfærisk trykk.

Når varmepumpen er slått av:

Viseren viser samme verdi som omgivelsestemperaturen (innenfor noen få grader) og tilsvarende atmosfærisk trykk (mellom 150 og 350 PSI maks, eller omtrent 1 til 2,4 MPa).

Hvis den ikke brukes på lang tid:

Sjekk trykkmåleren før du starter varmepumpen. Den må vise minst 80 PSI (eller omtrent 0,6 MPa).



Hvis trykket synker for mye, vil varmepumpen vise en feilmelding og automatisk gå inn i 'sikker' modus.

Dette betyr at det har vært en lekkasje av kjølemedium, og at du må kontakte en kvalifisert tekniker for å erstatte det.

VEDLIKEHOLD OG REPARASJONER



Under normale forhold kan en egnet varmepumpe varme opp vannet i karet med 1°C til 2°C per time. Det er derfor normalt at du ikke merker noen temperaturforskjell ved utløpet når varmepumpen er på.

Et oppvarmet kar må være tildekket og isolert for å unngå varmetap.

8.3 Feil og problemer

Ved problemer vil varmepumpens skjerm vise en feilkode i stedet for temperaturindikasjoner. Vennligst se tabellen nedenfor for å finne mulige årsaker til en feil og hvilke tiltak som bør iverksettes.

Kode	Feil eller beskyttelse	Feilsøking
d1	Feil: utilstrekkelig vannstrøm	<ol style="list-style-type: none">1. Sjekk at vannstrømsbryteren ikke er løst montert og at ledningene ikke er løse2. Sjekk at alle stengeventiler i vannkretsen er helt åpne.3. Sjekk om filteret i vannkretsen må rengjøres.4. Sjekk systemets vannmotstand for å sikre at den ikke er for høy for pumpen.5. Sjekk om vannstanden i varmeveksleren med titanrør oppfyller kravene.
d2	Feil på innløpstemperatursensor for vann	<ol style="list-style-type: none">1. Sjekk motstanden til sensoren.2. Sensorens kontakt er løsnet. Koble den til igjen.3. Sensorens kontakt er våt eller det er vann inni. Fjern vannet, tørk kontakten. Legg til vanntett lim.4. Sensorfeil, bytt til en ny sensor.
d4	Feil på utløpsvannets temperatursensor	<ol style="list-style-type: none">1. Sjekk at alle stengeventiler i vannkretsen er helt åpne.2. Sjekk om filteret i vannkretsen må rengjøres.3. Sjekk systemets vannmotstand for å sikre at den ikke er for høy for pumpen.4. Sjekk om vannstanden i varmeveksleren med titanrør oppfyller kravene.
d5	Temperaturforskjellen mellom innløp og utløp er unormal	<ol style="list-style-type: none">1. Sjekk at alle stengeventiler i vannkretsen er helt åpne.2. Sjekk om filteret i vannkretsen må rengjøres.3. Sjekk systemets vannmotstand for å sikre at den ikke er for høy for pumpen.4. Sjekk om vannstanden i varmeveksleren med titanrør oppfyller kravene.
db	Beskyttelse mot vanntemperatur	<ol style="list-style-type: none">1. Sjekk om vannstrømmen er tilstrekkelig2. Sjekk om innløps- og utløpstemperatursensorene er installert på riktige steder
d7	Frostbeskyttelse om vinteren	<ol style="list-style-type: none">1. Enheten er i frostbeskyttelsesmodus.2. Automatisk gjenopprettbar
CS	Kommunikasjonsfeil	<ol style="list-style-type: none">1. Sjekk tilkoblingskabelen til ledningskontrolleren2. Bytt ut ledningskontrolleren
E3	Feil på utendørs spoletemperatursensor T3	<ol style="list-style-type: none">1. Sjekk motstanden til sensoren.2. Sensorens kontakt er løsnet. Koble den til igjen.3. Sensorens kontakt er våt eller det er vann inni. Fjern vannet, tørk kontakten. Legg til vanntett lim.4. Sensorfeil, bytt til en ny sensor.
E7	Feil på utendørs temperatursensor	<ol style="list-style-type: none">1. Sjekk motstanden til sensoren.2. Sensorens kontakt er løsnet. Koble den til igjen.3. Sensorens kontakt er våt eller det er vann inni. Fjern vannet, tørk kontakten. Legg til vanntett lim.4. Sensorfeil, bytt til en ny sensor.
EB	Feil på utløpstemperatursensor	<ol style="list-style-type: none">1. Sjekk motstanden til sensoren.2. Sensorens kontakt er løsnet. Koble den til igjen.3. Sensorens kontakt er våt eller det er vann inni. Fjern vannet, tørk kontakten. Legg til vanntett lim.4. Sensorfeil, bytt til en ny sensor.
EC	Kommunikasjonsfeil mellom driverkort og hoved-PCB	<ol style="list-style-type: none">1. Sjekk om strømforsyningen til maskinen er korrekt
EE	Feil på utendørs EEPROM	<ol style="list-style-type: none">1. Initialiser alle parametere.2. Hovedkontrollkortet er ødelagt, bytt til et nytt PCB.

VEDLIKEHOLD OG REPARASJONER

Kode	Feil eller beskyttelse	Feilsøking
EF	Feil på utendørs DC-vifte	<ol style="list-style-type: none"> 1. Sterk vind eller tyfon mot viften kan få viften til å gå i motsatt retning. Endre enhetens retning eller lag ly for å unngå at tyfon treffer viften. 2. Sjekk om PWM-vifteledningen er normal 3. Viftemotoren er ødelagt, bytt til en ny viftemotor.
EH	Feil på sugetemperatursensor	<ol style="list-style-type: none"> 1. Sjekk motstanden til sensoren. 2. Sensorens kontakt er løsnet. Koble den til igjen. 3. Sensorens kontakt er våt eller det er vann inni. Fjern vannet, tørk kontakten. Legg til vanntett lim. 4. Sensorfeil, bytt til en ny sensor.
P1	Beskyttelse mot AC-undervoltage og overvoltage	<ol style="list-style-type: none"> 1. Sjekk tilkoblingen til strømforsyningen. 2. Sjekk inngangsspenningen. 3. Sjekk og bytt ut hovedkontrollkortet.
P2	Beskyttelse mot overstrøm	
P4	Beskyttelse mot for høy utløps-temperatur	<ol style="list-style-type: none"> 1. Sjekk motstanden til sensoren. 2. Sensorens kontakt er løsnet. Koble den til igjen. 3. Sensorens kontakt er våt eller det er vann inni. Fjern vannet, tørk kontakten. Legg til vanntett lim. 4. Sensorfeil, bytt til en ny sensor. 5. Sjekk for mangel på kjølemedium.
Pb	Utendørs spoletemperatur er for høy i kjølemodus	Sjekk om ribbevarmeveksleren til enheten avgir varme godt under kjøling, og om kondensatoren er skitten eller blokkert.
P7	Oppvarmingsbeskyttelse mot overoppheting	Om vannstrømmen er tilstrekkelig under oppvarming, noe som kan føre til utilstrekkelig vannstrøm.
J0	Drift av inverterkompressor Totalfeil	<ol style="list-style-type: none"> 1. Sjekk inngående strømforsyning og ledninger. 2. Sjekk inngangsspenningen. 3. Sjekk og bytt ut. 4. Sjekk om arbeidsbelastningen til enheten er utenfor området. 5. Sjekk om det er fremmedlegemer i innløpet og utløpet til enheten. 6. Sjekk om systemet er blokkert
J1	IPM overstrøm	
J2	Feil på kompressordrift	
J3	Kompressor overstrøm	
J4	Inngangsspenning ute av fase	
J5	IPM strømsamplefeil	
Jb	Radiator overoppheting, avstenging	
J7	Forladningsfeil	
J8	DC-buss overspenning	
J9	DC-buss underspenning	
JR	Underspenning på AC-inngang	
JH	Overstrøm på AC-inngang	
JE	Feil ved prøvetaking av inngangsspenning	
JL	Kommunikasjonsfeil mellom DSP og PFC	

VEDLIKEHOLD OG REPARASJONER

Kode	Feil eller beskyttelse	Feilsøking
JE	Feil på temperatursensor	1. Sjekk inngående strømforsyning og ledninger. 2. Sjekk inngangsspenningen. 3. Sjekk og bytt ut. 4. Sjekk om arbeidsbelastningen til enheten er utenfor området. 5. Sjekk om det er fremmedlegemer i innløpet og utløpet til enheten. 6. Sjekk om systemet er blokkert
JF	Kommunikasjonsfeil mellom DSP og kommunikasjonskort	
JJ	Unormal kommunikasjon med hoved-PCB	
JP	IPM-modul overoppheting, avstenging	
JU	Feil på kompressormodell	
Jr	PFC-maskinvarer overstrøm	
JY	Feil på Driver EE	

Annet problem

- ✓ Spa-filtreringspumpen går kontinuerlig.
 - » Sjekk innstillingen for filtreringstid på spaets kontrollboks og juster om nødvendig.
Tips: Minimum filtreringstid for et innendørs spa er 5 timer, for et utendørs spa 8 timer.
 - » Hvis du likevel ønsker å redusere denne sirkulasjonstiden, juster temperaturen på spaets kontrollboks til samme innstilte temperatur som på varmepumpen.

9. GARANTI

Generelle garantibetingelser

Poolstar garanterer den opprinnelige eieren mot materialfeil og produksjonsfeil på Poolex varme-pumpe i en periode på **to (2) år**.

Kompressoren er garantert i en periode på **syv (7) år**. Titaniumspolen er garantert mot korrosjon i en periode på **femten (15) år**.

Garantien trer i kraft på den første faktureringsdatoen.

Denne garantien gjelder ikke for følgende situasjoner:

- Feil eller skade som skyldes installasjon, bruk eller reparasjon som ikke er i samsvar med sikkerhetsinstruksjonene.
- Feil eller skade som skyldes et uegnet kjemisk miljø i spaet.
- Feil eller skade som skyldes forhold som ikke er egnet for apparatets tiltenkte bruk.
- Skade som skyldes uaktsomhet, uhell eller force majeure.
- Feil eller skade som skyldes bruk av uautoriserte tilbehør.

Reparasjoner som utføres i garantiperioden må godkjennes før de utføres av en kvalifisert tekniker. Denne garantien er ugyldig dersom reparasjoner på apparatet utføres av personer som ikke er autorisert av Poolstar.

Deler som dekkes av garantien vil bli erstattet eller reparert etter Poolstars skjønn. Defekte deler må returneres til oss i garantiperioden for å være dekket. Garantien dekker ikke uautorisert arbeid eller utskiftningskostnader. Fraktkostnader for retur av defekte deler dekkes ikke av garantien.

Kjære kunde,

**Et spørsmål? Et problem? Eller registrer garantien din enkelt,
finn oss på vårt nettsted:**

<https://assistance.poolstar.fr/>

Takk for din tillit og støtte. God bading!

Dine personopplysninger behandles i samsvar med den franske personvernloven av 6. januar 1978 og vil ikke bli delt med tredjepart.

VARNING



Denna värmepump innehåller ett brandfarligt köldmedium R32. Allt ingrepp i köldmediekretsen är förbjudet utan giltigt tillstånd. Innan arbete på köldmediekretsen påbörjas krävs följande försiktighetsåtgärder för säkert arbete.

Endast personer som är auktoriserade av ett ackrediterat organ som intygar deras kompetens att hantera köldmedier i enlighet med branschlagstiftningen får arbeta med köldmediekretsar.

Service ska endast utföras enligt tillverkarens rekommendationer.

Alla som arbetar med eller bryter en köldmediekrets ska inneha ett giltigt certifikat från en branschackrediterad bedömningsmyndighet, som intygar deras kompetens att hantera köldmedier säkert enligt en branschgodkänd bedömningsspecifikation.

Service ska endast utföras enligt tillverkarens rekommendationer. Underhåll och reparationer som kräver hjälp av annan kvalificerad personal ska utföras under överinseende av en person som är kompetent i användning av brännbara köldmedier.

Skyltar för liknande apparater som används på en arbetsplats regleras vanligtvis av lokala föreskrifter och anger minimikraven för tillhandahållande av säkerhets- och/eller hälsoskyltar för en arbetsplats.

Alla nödvändiga skyltar ska underhållas och arbetsgivare ska säkerställa att anställda får lämplig och tillräcklig information och utbildning om betydelsen av relevanta säkerhetsskyltar och vilka åtgärder som ska vidtas i samband med dessa skyltar.

Effektiviteten hos skyltar ska inte minska genom att för många skyltar placeras tillsammans.

Alla använda piktogram ska vara så enkla som möjligt och endast innehålla nödvändiga detaljer.

Bortskaffande av utrustning som använder brandfarliga köldmedier ska ske i enlighet med lokala nationella föreskrifter.

Förvaring av apparaten ska ske enligt gällande föreskrifter eller instruktioner, beroende på vilket som är striktast.

Skyddet för förvaringspaketet ska vara utformat så att mekaniska skador på utrustningen inuti paketet inte orsakar läckage av köldmediet. Det maximala antalet utrustningar som får lagras tillsammans bestäms av lokala föreskrifter.

1. KONTROLL AV OMRÅDET

Innan arbete på system med brandfarliga köldmedier påbörjas krävs säkerhetskontroller för att säkerställa att risken för antändning minimeras. Vid reparation av kylsystemet ska följande försiktighetsåtgärder vidtas innan arbete påbörjas på systemet.

2. ARBETSPROCEDUR

Arbetet måste utföras enligt en kontrollerad procedur för att minimera risken för förekomst av brandfarliga gaser eller ångor under arbetets gång.

3. ALLMÄNT ARBETSOMRÅDE

Alla personer i området måste informeras om arbetets art. Undvik att arbeta i ett trångt utrymme. Området runt arbetsplatsen ska avgränsas, säkras och särskild uppmärksamhet ska ägnas åt närliggande källor till eld eller värme.

4. VERIFIERING AV NÄRVARO AV KÖLDMEDIUM

Området ska kontrolleras med en lämplig köldmediedetektor före och under arbetet för att säkerställa att det inte finns någon potentiellt brandfarlig gas. Säkerställ att den använda läckagedetektorn är lämplig för brandfarliga köldmedier, det vill säga att den inte producerar gnistor, är ordentligt tätad eller har intern säkerhet.

5. NÄRVARO AV BRANDSLÄCKARE

Om heta arbeten ska utföras på kylutrustningen eller någon tillhörande del måste lämplig brandsläckningsutrustning finnas tillgänglig. Installera en pulversläckare eller CO₂-släckare nära arbetsområdet.

6. INGEN KÄLLA TILL ELD, VÄRME ELLER GNISTA

Det är helt förbjudet att använda en värmekälla, eld eller gnista i direkt närhet av en eller flera delar eller rör som innehåller eller har innehållit ett brandfarligt köldmedium. Alla antändningskällor, inklusive rökning, måste befinna sig tillräckligt långt från platsen för installation, reparation, borttagning och kassering, under vilken tid ett brandfarligt köldmedium kan släppas ut i omgivningen. Innan arbetet påbörjas ska utrustningens omgivning kontrolleras för att säkerställa att det inte finns någon risk för brandfara. Skyltar med "Rökning förbjuden" måste sättas upp.

VARNING

7. VENTILERAT OMRÅDE

Säkerställ att området är utomhus eller ordentligt ventilerat innan arbete på systemet eller heta arbeten utförs. Någon form av ventilation måste upprätthållas under arbetets gång.

8. KONTROLL AV KYLUTRUSTNING

När elektriska komponenter byts ut måste de vara lämpliga för avsett ändamål och uppfylla rätt specifikationer. Endast tillverkarens delar får användas. Vid tveksamhet, kontakta tillverkarens tekniska service.

Följande kontroller ska utföras på installationer som använder brandfarliga köldmedier:

- Lastens storlek är anpassad till storleken på rummet där utrymmena med köldmedium är installerade;
- Ventilation och luftventiler fungerar korrekt och är inte blockerade;
- Om en indirekt kylkrets används måste även sekundärkretsen kontrolleras.
- Märkningen på utrustningen förblir synlig och läsbar. Oläsliga märken och skyltar måste rättas till;
- Kylrör eller komponenter installeras på en plats där de sannolikt inte utsätts för ämnen som kan korrodera komponenter som innehåller köldmedium

9. VERIFIERING AV ELEKTRISKA APPARATER

Reparation och underhåll av elektriska komponenter måste inkludera initiala säkerhetskontroller och rutiner för komponentinspektion. Om det finns ett fel som kan äventyra säkerheten ska ingen strömförsörjning anslutas till kretsen förrän problemet är åtgärdat.

Initiala säkerhetskontroller måste inkludera:

- Att kondensatorerna är urladdade: detta måste göras på ett säkert sätt för att undvika risken för gnistor;
- Inga elektriska komponenter eller ledningar är exponerade under lastning, återvinning eller rensning av köldmediegassystemet;
- Det finns kontinuitet i jordningen.

10. INITIALA SÄKERHETSKONTROLLER SKA INKLUDERA

- att kondensatorerna är urladdade: detta ska göras på ett säkert sätt för att undvika risken för gnistor;
- att inga spänningsförande elektriska komponenter eller ledningar är exponerade vid laddning, återvinning eller rensning av systemet;
- att det finns kontinuitet i jordningen.

11. REPARATIONER AV FÖRSEGLADE KOMPONENTER

Vid reparationer av förseglade komponenter ska all elektrisk ström kopplas bort från utrustningen innan några förseglade lock eller liknande tas bort. Om det är absolut nödvändigt att ha elektrisk ström till utrustningen under service ska en permanent läckagedetektor placeras på den mest kritiska punkten för att varna för en potentiellt farlig situation.

Särskild uppmärksamhet ska ägnas åt följande för att säkerställa att arbete på elektriska komponenter inte förändrar kapslingen på ett sätt som påverkar skyddsnivån. Detta inkluderar skador på kablar, för många anslutningar, kontakter som inte är enligt originalspecifikation, skador på tätningar, felaktig montering av genomföringar, etc.

Säkerställ att utrustningen är ordentligt monterad.

Säkerställ att tätningar eller tätningsmaterial inte har försämrats så att de inte längre förhindrar inträngning av brännbara atmosfärer. Ersättningsdelar ska vara i enlighet med tillverkarens specifikationer.

OBS! Användning av silikonbaserat tätningsmedel kan försämra effektiviteten hos vissa typer av läckagedetektorer. Ex-säkra komponenter behöver inte isoleras innan arbete utförs på dem.

12. REPARATION AV EX-SÄKRA KOMPONENTER

Anslut inte några permanenta induktiva eller kapacitiva laster till kretsen utan att säkerställa att detta inte överskrider den tillåtna spänningen och strömmen för den använda utrustningen.

Ex-säkra komponenter är de enda typerna som kan arbetas på under spänning i närvaro av en brandfarlig atmosfär. Testutrustningen ska ha rätt märkdata.

Byt endast ut komponenter mot delar som specificerats av tillverkaren. Andra delar kan orsaka antändning av köldmedium i atmosfären vid ett läckage.

VARNING

13. KABELDRAGNING

Kontrollera att kablar inte utsätts för slitage, korrosion, överdrivet tryck, vibrationer, vassa kanter eller andra negativa miljöeffekter. Kontrollen ska även ta hänsyn till effekterna av åldrande eller kontinuerliga vibrationer från exempelvis kompressorer eller fläktar.

14. DETEKTERING AV BRANDFARLIGA KÖLDMEDIER

Under inga omständigheter får potentiella antändningskällor användas vid sökning eller detektering av köldmedieläckage. En halidackla (eller någon annan detektor som använder öppen låga) får inte användas.

15. METODER FÖR LÄCKAGEDETEKTERING

Följande metoder för läckagedetektering anses acceptabla för system som innehåller brandfarliga köldmedier.

Elektroniska läckagedetektorer ska användas för att upptäcka brandfarliga köldmedier, men känsligheten kan vara otillräcklig eller behöva omkalibreras. (Detekteringsutrustning ska kalibreras i ett köldmediefritt område. Säkerställ att detektorn inte utgör en potentiell tändkälla och är lämplig för det använda köldmediet. Läckagedetektorer ska ställas in på en procentandel av köldmediets LFL och kalibreras för det använda köldmediet samt att rätt procentandel gas (max 25%) bekräftas.

Läckagedetekteringsvätskor är lämpliga för de flesta köldmedier men användning av rengöringsmedel som innehåller klor ska undvikas eftersom klor kan reagera med köldmediet och korrodera kopparrör.

Om en läcka misstänks ska alla öppna lågor avlägsnas/släckas.

Om ett köldmedieläckage upptäcks som kräver lödning ska allt köldmedium återvinnas från systemet eller isoleras (med hjälp av avstängningsventiler) i en del av systemet som är avlägsen från läckan. Syrgasfri kväve (OFN) ska sedan spolas genom systemet både före och under lödningsprocessen.

16. BORTTAGNING OCH EVAKUERING

Vid ingrepp i köldmediekretsen för reparationer – eller av annan anledning – ska konventionella rutiner följas. Det är dock viktigt att bästa praxis följs eftersom brandfara måste beaktas. Följande procedur ska följas:

1. ta bort köldmedium;
2. spola kretsen med inert gas;
3. evakuera;
4. spola igen med inert gas;
5. öppna kretsen genom att klippa eller löda.

Köldmedieladdningen ska återvinnas i rätt återvinningscylindrar. Systemet ska "spolas" med OFN för att göra enheten säker. Denna process kan behöva upprepas flera gånger. Tryckluft eller syre får inte användas för denna uppgift.

Spolning ska utföras genom att bryta vakuomet i systemet med OFN och fortsätta fylla tills arbetstrycket uppnås, därefter ventiler till atmosfären och slutligen dra ner till vakuum. Denna process ska upprepas tills inget köldmedium finns kvar i systemet. När den sista OFN-laddningen används ska systemet ventileras ner till atmosfärstryck för att möjliggöra arbete. Denna åtgärd är absolut nödvändig om lödningsarbeten på rörsystemet ska utföras.

Säkerställ att utloppet för vakuumpumpen inte är nära någon antändningskälla och att ventilation finns tillgänglig.

17. LADDNINGSPROCEDURER

Utöver konventionella påfyllningsprocedurer ska följande krav följas.

- Säkerställ att kontaminering av olika köldmedier inte sker vid användning av laddningsutrustning. Slangar eller rör ska vara så korta som möjligt för att minimera mängden köldmedium i dem.

- Cylindrar ska hållas upprätt.

- Säkerställ att kylsystemet är jordat innan systemet laddas med köldmedium.

- Märk systemet när laddningen är klar (om det inte redan är gjort).

- Stor försiktighet ska iaktas för att inte överfylla kylsystemet.

Innan systemet fylls på igen ska det trycktestas med OFN. Systemet ska testas efter laddning men innan idrifttagning. En uppföljande läckagetest ska utföras innan platsen lämnas.

VARNING

18. AVVECKLING

Innan denna procedur utförs är det viktigt att teknikern är helt bekant med utrustningen och alla dess detaljer. Det är god praxis att alla köldmedier återvinns på ett säkert sätt. Innan arbetet utförs ska ett olje- och köldmedieprov tas om analys krävs innan återvunnet köldmedium återanvänds. Det är viktigt att elektrisk ström finns tillgänglig innan arbetet påbörjas.

- a) Sätt dig in i utrustningen och dess funktion.
- b) Isolera systemet elektriskt.
- c) Innan du påbörjar proceduren, säkerställ att:
 - mekanisk hanteringsutrustning finns tillgänglig, om det behövs, för hantering av köldmediecyllindrar:
 - all personlig skyddsutrustning finns tillgänglig och används korrekt
 - återvinningsprocessen övervakas hela tiden av en kompetent person;
 - återvinningsutrustning och cyllindrar uppfyller gällande standarder.
- d) Töm köldmediesystemet, om möjligt.
- e) Om vakuum inte är möjligt, skapa en fördelare så att köldmediet kan tas bort från olika delar av systemet.
- f) Kontrollera att cylindern står på vågen innan återvinning påbörjas.
- g) Starta återvinningsmaskinen och använd den enligt tillverkarens instruktioner.
- h) Fyll inte cylindrarna för mycket. (Högst 80 volymprocent vätskefyllning).
- i) Överskrid inte cylinderns maximala arbetstryck, inte ens tillfälligt.
- j) När cylindrarna har fyllts korrekt och processen är avslutad, se till att cylindrar och utrustning snabbt tas bort från platsen och att alla avstängningsventiler på utrustningen är stängda.
- k) Återvunnet köldmedium får inte fyllas på ett annat kylsystem om det inte har rengjorts och kontrollerats.

19. MÄRKNING

Utrustningen ska märkas med att den har tagits ur drift och tömts på köldmedium. Etiketten ska vara daterad och signerad. Säkerställ att det finns etiketter på utrustningen som anger att den innehåller brandfarligt köldmedium.

20. ÅTERVINNING

Vid borttagning av köldmedium från ett system, antingen för service eller avveckling, rekommenderas det som god praxis att allt köldmedium avlägsnas på ett säkert sätt.

Vid överföring av köldmedium till cylindrar, säkerställ att endast lämpliga återvinningscylindrar används. Säkerställ att rätt antal cylindrar för att rymma hela systemets fyllning finns tillgängliga. Alla cylindrar som används ska vara avsedda för det återvunna köldmediet och märkta för detta köldmedium (dvs. speciella cylindrar för återvinning av köldmedium). Cylindrar ska vara utrustade med tryckavsäkringsventil och tillhörande avstängningsventiler i gott skick. Tömnda återvinningscylindrar evakueras och, om möjligt, kyles innan återvinning sker.

Återvinningsutrustningen ska vara i gott skick med tillhörande instruktioner och vara lämplig för återvinning av brandfarliga köldmedier. Dessutom ska kalibrerade vågar finnas tillgängliga och vara i gott skick. Slangar ska vara kompletta med läckfria snabbkopplingar och vara i gott skick. Innan återvinningsmaskinen används, kontrollera att den är i tillfredsställande skick, har underhållits korrekt och att eventuella elektriska komponenter är förseglade för att förhindra antändning vid utsläpp av köldmedium. Kontakta tillverkaren vid tveksamhet.

Det återvunna köldmediet ska returneras till köldmedieleverantören i rätt återvinningscylinder och relevant avfallsöverföringsdokument ska ordnas. Blanda inte köldmedier i återvinningsenheter och särskilt inte i cylindrar.

Om kompressorer eller kompressoroljor ska tas bort, säkerställ att de har evakuerats till en acceptabel nivå så att brandfarligt köldmedium inte finns kvar i smörjmedlet. Evakueringsprocessen ska utföras innan kompressorn returneras till leverantören. Endast elektrisk uppvärmning av kompressorkroppen ska användas för att påskynda denna process. När olja tappas ur ett system ska det göras på ett säkert sätt.



VÄNLIGEN LÄS NOGGRANT



Dessa installationsanvisningar utgör en integrerad del av produkten. De ska lämnas till installatören och förvaras på en säker plats av användaren. Om du tappar bort denna manual, vänligen besök vår webbplats:

www.poolex.fr

De anvisningar och varningar som finns i denna manual ska läsas noggrant och förstås, eftersom de innehåller viktig information om säker hantering och drift av värmepumpen. Spara denna manual för framtida referens.

Installationen måste utföras av en kvalificerad fackman enligt gällande föreskrifter och tillverkarens instruktioner. Fel som begås under installationen kan orsaka personskador på människor och djur samt mekaniska skador som tillverkaren inte ansvarar för.

Kontrollera innehållet för eventuella skador efter att du packat upp värmepumpen.

Innan du ansluter värmepumpen, kontrollera att instruktionerna i denna manual är förenliga med de faktiska installationsförhållandena och inte överskrider de maximalt tillåtna gränserna för produkten i fråga.

Vid fel och/eller funktionsstörning på värmepumpen ska strömmen stängas av och inga försök till reparation får göras. Reparationer ska utföras av en auktoriserad tekniker med originalreservdelar. Underlåtenhet att följa ovanstående punkter kan påverka värmepumpens säkra drift negativt.

För att garantera effektiviteten och säkerställa korrekt funktion av värmepumpen måste den underhållas regelbundet enligt givna instruktioner.

Om värmepumpen säljs eller överläts till tredje part, se till att all teknisk dokumentation överlämnas till den nya ägaren tillsammans med utrustningen.

Denna värmepump är konstruerad enbart för att värma vattnet i en pool. All annan användning anses olämplig, felaktig och potentiellt farlig.

Allt avtalsenligt och utomavtalsenligt ansvar från tillverkaren/distributören anses ogiltigt vid skador orsakade av fel vid installation eller drift, eller på grund av att instruktionerna i denna manual eller gällande standarder för installation av utrustningen i detta dokument inte har följts.

INNEHÅLL

1. Allmän information	139
1.1 Allmänna leveransvillkor	139
1.2 Säkerhetsanvisningar	139
1.3 Vattenbehandling	140
2. Beskrivning	141
2.1 Driftsgränser	141
2.2 Paketinnehåll	141
2.3 Allmänna egenskaper	141
2.4 Tekniska egenskaper	142
2.5 Produktmått	143
2.6 Sprängskiss	144
3. Installation	145
3.1 Plats	145
3.2 Installationsdiagram	146
3.3 Hydraulanslutning	146
3.4 Elektrisk anslutning	146
3.5 Drift	147
4. Användning av kontrollpanelen	148
4.1 Kontrollpanel	148
4.2 Värme / Kylning / Automatiskt läge	148
4.3 Funktionsöversikt	149
4.4 Väljare för värmepumpens driftläge	149
4.5 Justering av inställd temperatur	149
4.6 Låsning och upplåsning	150
4.7 Wifi-anslutning	150
4.8 Visa statusvärden	150
4.9 Inställning	151
4.10 Tvångsavfrostning	152
4.11 Felvisning	152
5. Användning av WIRE-kontroller	153
5.1 Installation	153
5.2 Start	153
5.3 Kontrollpanel	154
5.4 Upplåsning	154
5.5 Ställa in temperaturen	154
5.6 Val av driftläge	154
5.7 Ljud- och ljusinställningar	155
5.8 Felvisning	155
5.9 Tidsprogrammering	156
5.10 Statusvärden	157
5.11 Användarinställningar	158
6. valfria kontrollreläer	159
6.1 Använda SPA-värmarens styrrelä	159
6.2 Använda cirkulationspumpens styrrelä (tillval)	160
7. Användning via mobilapplikation	161
7.1 Nedladdning & installation av applikationen "Poolex"	161
7.2 Konfigurera applikationen	162
7.3 Parkoppla värmepumpen	164
7.4 Styring	165
8. Underhåll och reparationer	171
8.1 Underhåll, service och vinterförberedelser	171
8.2 Kontroll av köldmedietryck	171
8.3 Fel och driftstopp	172
9. Garanti	175

+ bilagor i slutet av dokumentet

1. ALLMÄN INFORMATION

1.1 Allmänna leveransvillkor

Alla produkter och förpackningar, även de som levereras fraktfritt, transporteras på mottagarens risk.

Personer som ansvarar för mottagandet av enheten måste göra en visuell inspektion för att notera eventuella skador som kan ha uppstått under transporten (kylkrets, hölje, elbox, ram). Eventuella skador som uppstår under transporten måste noteras av mottagaren på transportörens leveranssedel och bekräftas med rekommenderat brev till transportören inom 48 timmar.

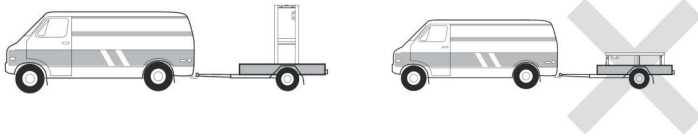

Enheten måste alltid förvaras och transporteras upprätt, på en pall och i sin originalförpackning. Om enheten har transporterats i horisontellt läge, vänta minst 24 timmar innan den ansluts.

1.2 Säkerhetsanvisningar



WARNING: Läs noggrant igenom alla säkerhetsanvisningar innan du använder enheten. Eftersom instruktionerna i detta dokument är avgörande för din säkerhet, vänligen följ dem noggrant.

Installation och underhåll

Endast behörig person får utföra installation, igångkörning, service och reparationer, i enlighet med gällande standarder.

Innan enheten används eller något arbete utförs (installation, igångkörning, användning, service), måste ansvarig person vara insatt i alla instruktioner i värmepumpens installationsmanual samt de tekniska specifikationerna.

Installera aldrig utrustningen nära en värmekälla, brännbara material eller en byggnads luftintag.

Om installationen inte sker på en plats med begränsad åtkomst måste ett skyddsgaller för värmepumpen monteras.

För att undvika allvarliga brännskador, gå inte på rörledningarna under installation, reparation eller underhåll.

För att undvika allvarliga brännskador, stäng av värmepumpen och vänta några minuter innan du placerar temperatur- och trycksensorer vid arbete på kylsystemet.

Kontrollera köldmedienivån vid service av värmepumpen.

Kontrollera att hög- och lågtrycksbrytarna är korrekt anslutna till kylsystemet och att de bryter den elektriska kretsen om de löser ut vid utrustningens årliga läckagekontroll.

Kontrollera att det inte finns några spår av korrosion eller oljefläckar runt kylsystemets komponenter.

ALLMÄN INFORMATION

Vid användning

Rör inte vid ventilen under drift på grund av risk för allvarlig skada.

Lämna inte värmepumpen inom räckhåll för barn på grund av risken för skador från värmeväxlarens lameller.

Starta aldrig utrustningen om det inte finns vatten i poolen eller om cirkulationspumpen är avstängd.

Kontrollera vattenflödet varje månad och rengör filtret vid behov.

Vid rengöring

- Stäng av strömförsörjningen till enheten.
- Stäng vatteninlopps- och utloppventilerna.
- Lägg inte något i öppningarna till vatten- eller luftinlopp/utlopp.
- Spraya inte apparaten med stora mängder vatten.

Vid reparationer

Utför arbete på kylsystemet enligt gällande säkerhetsföreskrifter.

Lödning ska utföras av en behörig svetsare.

Vid byte av defekt kylkomponent, använd endast delar som är godkända av vår tekniska avdelning.

Vid byte av rör får endast kopparrör enligt standard NF EN12735-1 användas för reparationer.

Vid trycktestning för att upptäcka läckor:

- Använd uttorkad kväve eller en blandning av kväve och köldmedium.
- För att undvika risk för brand eller explosion, använd aldrig syre eller torr luft.

Testtrycket på låg- och högsidan får inte överstiga 42 bar.

1.3 Vattenbehandling

Poollex värmepumpar för pooler kan användas med alla typer av vattenbehandlingssystem.

Det är dock viktigt att behandlingssystemet (klor, pH, brom och/eller saltklorinator-doseringspumpar) installeras efter värmepumpen i det hydrauliska kretsloppet.

För att undvika skador på värmepumpen måste vattnets pH hållas mellan 6,9 och 8,0.

2. BESKRIVNING

2.1 Driftsgränser

För att värmepumpen ska fungera normalt måste omgivningstemperaturen vara mellan -25°C och 43°C. Vi rekommenderar dock att du vinterställer ditt spa om vattentemperaturen sjunker under 10°C.

Ditt spabad måste vara korrekt isolerat för att värmepumpen ska fungera optimalt.

- ✓ Karet måste vara isolerat.
- ✓ Rören måste vara isolerade.
- ✓ Spabadet måste vara utrustat med ett isolerande lock.

Tack vare Full Inverter-systemet anpassar SPA-värmepumpen automatiskt sin effekt efter inställningarna och den yttre miljön. När vattentemperaturen stiger (denna fas kan pågå upp till en vecka efter installationen) kommer SPA-värmepumpen att använda all tillgänglig effekt; och när målvärdet har uppnåtts kommer SPA-värmepumpen att minska sin energiförbrukning.

2.2 Paketinnehåll

Vid mottagandet, kontrollera att ditt paket innehåller följande:

- ✓ ICE SPA-värmepump
- ✓ ett vinteröverdrag
- ✓ 2 manliga 1" gängade anslutningar
- ✓ Fjärrstyrd, vattentät kontrollbox (tillval): styrenhet, box och kabel
- ✓ 2 kontrollreläer
- ✓ hydraulslang
- ✓ hydraulisk böj

2.3 Allmänna egenskaper

En Poolex värmepump har följande egenskaper:

- ◆ Hög prestanda med upp till 80 % energibesparing jämfört med ett konventionellt värmesystem.
- ◆ Rent, effektivt och miljövänligt R32-köldmedium.
- ◆ Pålitlig högpresterande kompressor från ledande varumärke.
- ◆ Bred hydrofil aluminiumförångare för användning vid låga temperaturer.
- ◆ Användarvänlig och intuitiv kontrollpanel.
- ◆ Robust hölje, UV-beständigt och lätt att underhålla.
- ◆ CE-certifiering.

BESKRIVNING

2.4 Tekniska egenskaper

		ICE SPA 70
Luft ⁽¹⁾ 26°C Vatten ⁽²⁾ 26°C	Värmeeffekt (kW)	3.3~7
	Förbrukning (kW)	0.28~1.4
	COP (koefficient av prestanda)	11.9~5
Luft ⁽¹⁾ 15°C Vatten ⁽²⁾ 26°C	Värmeeffekt (kW)	2.3~5.4
	Förbrukning (kW)	0.35~1.1
	COP (koefficient av prestanda)	6.6~4.9
Luft ⁽¹⁾ 15°C Vatten ⁽²⁾ 38°C	Värmeeffekt (kW)	2.8~4.7
	Förbrukning (kW)	0.67~1.3
	COP (koefficient av prestanda)	4.2~3.7
Luft ⁽¹⁾ 26°C Vatten ⁽²⁾ 38°C	Värmeeffekt (kW)	2.8~6
	Förbrukning (kW)	0.29~1.3
	COP (koefficient av prestanda)	9.6~4.5
Luft ⁽¹⁾ -10°C Vatten ⁽²⁾ 38°C	Värmeeffekt (kW)	2.2~3.3
	Förbrukning (kW)	1.2~1.5
	COP (koefficient av prestanda)	1.8~2.1
Luft ⁽¹⁾ 35°C Vatten ⁽²⁾ 27°C	Kylkapacitet (kW)	3.2~3.7
	Förbrukning (kW)	0.87~1.2
	EER	3
Strömförsörjning	Enfas 220-240V ~ 50Hz	
Maxeffekt (kW)	1.7	
Maximal ström (A)	9	
Temperaturområde för uppvärmning	-25°C ~ 43°C	
Temperaturområde för kylning	5 °C ~ 43 °C	
Automatiskt temperaturområde	-25°C ~ 43°C	
Enhetsmått L x B x H (mm)	705 x 490 x 505	
Enhetsvikt (kg)	43	
Ljudtrycksnivå vid 1 m (dBA)	< 48	
Ljudtrycksnivå vid 4 m (dBA)	< 36	
Ljudtrycksnivå vid 10 m (dBA) ⁽³⁾	< 28	
Hydraulanslutningar (mm)	1" hona	
Värmeväxlare	Titanvärmeslinga	
Vattenflöde (m³/h)	3.0	
Kompressormärke	GMCC	
Kompressortyp	Roterande	
Köldmedium	R32	
Köldmediemängd (g)	650	
Minimalt tryck (MPa)	0.1	
Maximalt tryck (MPa)	4.3	
Skyddsklass	IPX4	
Tryckfall (kPa)	3.3	
Kontrollpanel	Digital display	
Driftslägen	Uppvärmning/Kylning/Auto	

De tekniska specifikationerna för våra värmepumpar tillhandahålls endast i informationssyfte. Vi förbehåller oss rätten att göra ändringar utan föregående meddelande.

¹ Omgivande lufttemperatur

² Initial vattentemperatur

³ Ljudnivå på ett avstånd av 10 m enligt internationella standarder EN ISO 3741 och EN ISO 354

BESKRIVNING

2.5 Produktmått

Mått i mm

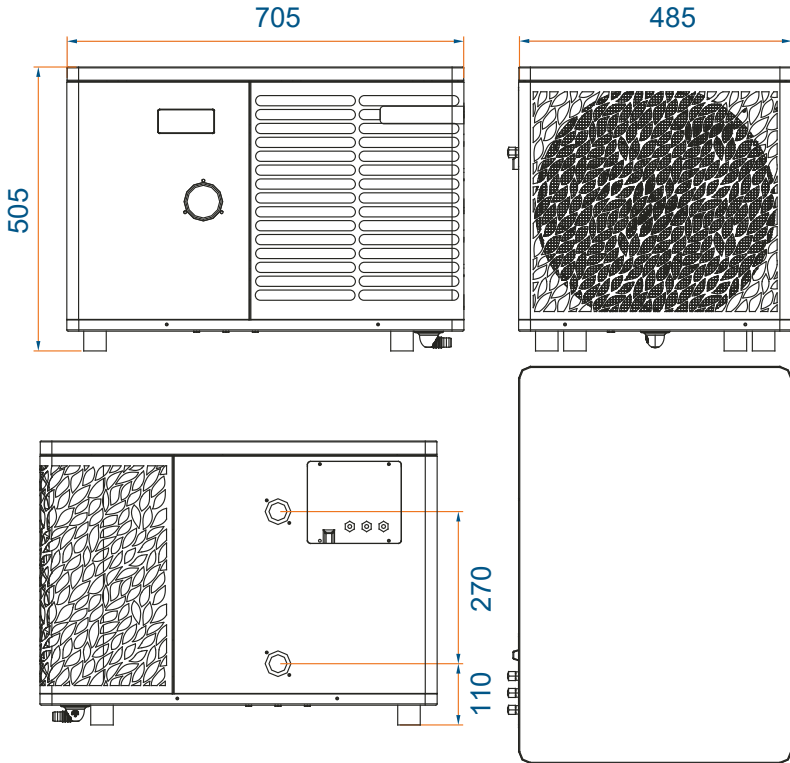

Observera: När elvärme, vattenpump och trådstyrning inte är helt anslutna, använd 'gummipropp' för att undvika skador på grund av fukt.

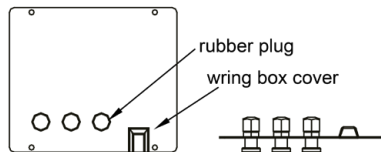

BESKRIVNING

2.6 Sprängskiss

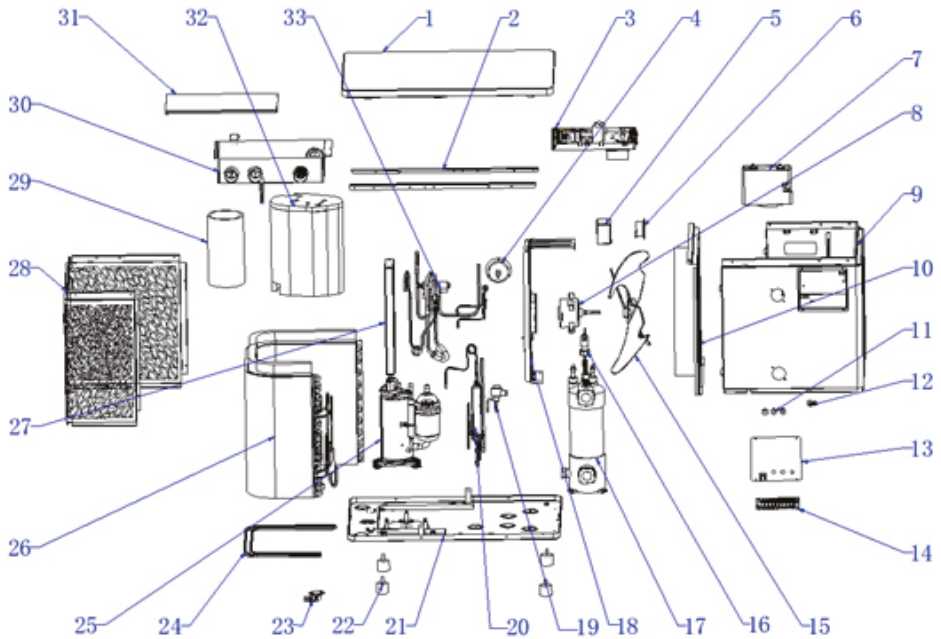

- | | |
|-----------------------------------|----------------------------------|
| 1. Toplock | 18. Motorsupportkomponent |
| 2. Monteringslister för sidopanel | 19. Elektronisk expansionsventil |
| 3. Elektriska komponenter | 20. Blixtförlångare |
| 4. Tryckmätare | 21. Chassikomponenter |
| 5. Inducer-tättningsbox | 22. Antivibrationsfötter |
| 6. Induktor | 23. Avloppsböj |
| 7. Displayboxmontering | 24. Chassi värmebälte |
| 8. Fläktmotor | 25. Kompressor |
| 9. Montering av frontpanel | 26. Förångarkomponenter |
| 10. Montering av centralt skott | 27. Stöd för elbox |
| 11. Kabelgenomföring | 28. Bakre sidopanelkomponenter |
| 12. Pressverktyg | 29. Ljudisoleringsfoder 1 |
| 13. Anslutningsplintskydd | 30. Styrbox |
| 14. Kopplingsplint | 31. Lock till styrbox |
| 15. Fläkt | 32. Ljudisoleringsfoder 2 |
| 16. Vattenflödesbrytare | 33. 4-vägsventil |
| 17. Titanvärmväxlare | |

3. INSTALLATION

För att installera värmepumpen måste det hydrauliska kretsloppet och strömmen anslutas.

3.1 Plats

Standard NF C 15-100 rekommenderar att installera värmepumpen minst 2,5 meter från spabadet. Dock, tack vare jordfelsbrytaren, kan du även välja att installera den närmare: Lämna minst 1,5 m framför värmepumpen och 50 cm tomt utrymme på sidorna och bakom värmepumpen.

Mått i mm

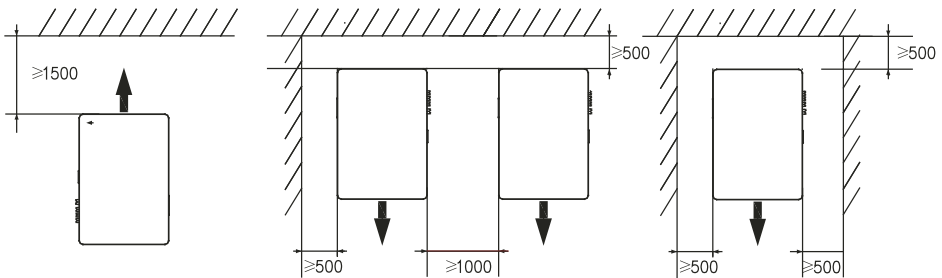

Placera inget inom 1,5 m framför värmepumpen.

Placera inga hinder ovanpå eller framför enheten!

Använd inte värmepumpen som ett steg för att komma åt spabadet.

Stig inte på värmepumpen.

Vänligen följ följande regler när du väljer installationsplats för värmepumpen

1. Platsen måste vara lättillgänglig för optimal drift och underhåll.
2. Enheten måste installeras på marken, helst på en plan betongplatta. Säkerställ att marken är tillräckligt stabil och kan bära enhetens vikt.
3. Kontrollera att det finns tillräckligt med luftflöde, att utblåset inte är riktat mot fönster på angränsande byggnader och att frånluften inte kan återvända till insuget. Säkerställ dessutom att det finns tillräckligt med utrymme runt enheten för service och underhåll.
4. Enheten får inte installeras på platser där den kan utsättas för olja, brandfarlig gas, frätande ämnen, svavelföreningar eller nära högfrekventa apparater.
5. Installera inte enheten nära vägar eller gångvägar för att undvika stänk av lera.
6. För att undvika att störa grannar, se till att installera enheten bort från områden känsliga för buller.
7. Förvara utom räckhåll för barn så långt det är möjligt.

INSTALLATION

3.2 Installationsdiagram

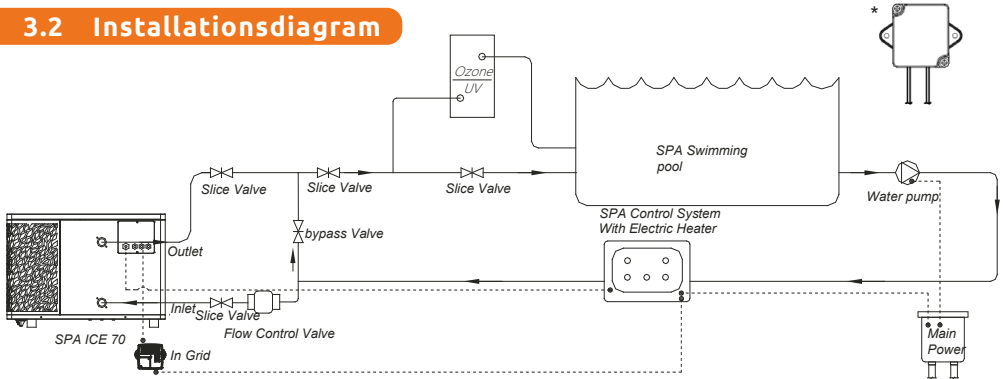

Filtret som är placerat uppströms från värmepumpen måste rengöras regelbundet så att vattnet i systemet är rent, vilket undviker driftproblem som är förknippade med smuts eller igensättning i filtret.

* Om reläet installeras utomhus, installera det med kabelutgången nedåt.

3.3 Hydraulanslutning

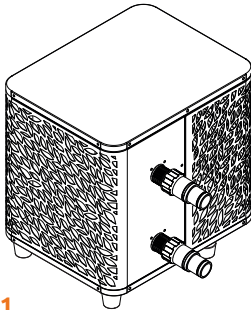

Steg 1

Skruva fast kopplingarna för värmepumpen

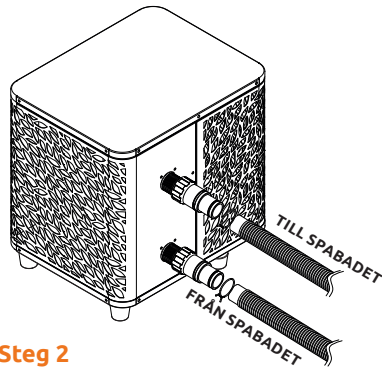

Steg 2

Anslut vatteninlopp och utlopp

3.4 Elektrisk anslutning

Pumpens stickkontakt har en integrerad 10mA jordfelsbrytare.

Testa regelbundet att allt fungerar korrekt. Vid upprepade utlösningar eller tveksamheter, kontakta eftermarknadsservice.

Innan du ansluter din värmepump, se till att eluttaget är väl skyddat, korrekt jordat och skyddat mot regn samt vattenstänk.

Tryck på RESET-knappen för att starta värmepumpen. Strömindikatorn lyser rött: värmepumpen är påslagen.

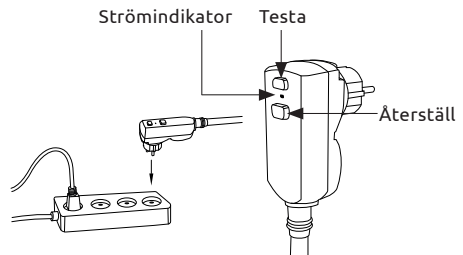

INSTALLATION

3.5 Drift

Användningsvillkor

För att värmepumpen ska fungera normalt måste omgivningstemperaturen vara mellan -25°C och 43°C .

Förhandsinformation

Innan du startar värmepumpen, vänligen:

- ✓ Kontrollera att utrustningen är säker och stabil.
- ✓ Kontrollera att mätaren visar ett tryck över 80 psi.
- ✓ Kontrollera att elledningarna är korrekt anslutna till terminalerna.
- ✓ Kontrollera jordningsanslutningarna.
- ✓ Kontrollera att de hydrauliska anslutningarna är täta och att det inte finns något vattenläckage.
- ✓ Kontrollera att vattnet cirkulerar korrekt i värmepumpen och att flödet är tillräckligt
- ✓ Ta bort alla föremål som inte behövs runt utrustningen samt alla verktyg.

Drift

1. Anslut strömförsörjningen till enheten.
2. Starta filtereringspumpen.
3. Aktivera enhetens elskydd (differentialbrytare placerad på strömkabeln).
4. Starta värmepumpen.
5. Välj önskad temperatur med hjälp av ett av lägena som visas på styrpanelen.
6. Värmepumpens kompressor startar strax därefter.

Och du behöver bara vänta tills måltemperaturen har uppnåtts.



WARNING: Under normala förhållanden kan en lämplig värmepump värma upp badvattnet med 1°C till 2°C per timme. Det är därför normalt att du inte känner någon temperaturskillnad vid utloppet när värmepumpen är igång.

Ett uppvärmt bad måste täckas och isoleras för att undvika värmeförlust.

Bra att veta: omstart efter strömavbrott

Efter ett strömavbrott eller ett vanligt avbrott, slå på strömmen igen, systemet är i viloläge. Starta om differentialbrytaren och slå på värmepumpen.

4. ANVÄNDNING AV KONTROLLPANELEN

4.1 Kontrollpanel

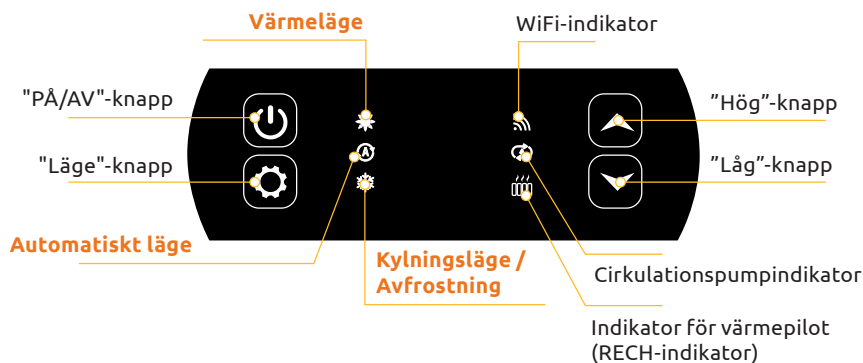

4.2 Värme / Kylning / Automatiskt läge



Innan användning, kontrollera att filtrationspumpen fungerar och att vatten cirkulerar genom värmepumpen.

Innan du ställer in önskad temperatur måste du först välja ett driftläge för din fjärrkontroll.



Värmeläge

Välj värmeläget om du vill värma upp badvattnet med värmepumpen.



Kylningsläge

Välj kyl-läget om du vill kyla ner badvattnet med värmepumpen.



Automatiskt läge

Välj automatiskt läge om du vill att värmepumpen ska växla till rätt läge på ett smart sätt enligt måltemperaturen.

ANVÄNDNING AV KONTROLLPANELEN

4.3 Funktionsöversikt

Indikatorerna till höger om kontrollpanelen visar värmepumpens övriga funktioner.



WiFi-indikator

Visar din Wifi-anslutningsstatus. Blinkar under parkoppling (se avsnitt "4.7 Wifi-anslutning", sida 150). Den lyser när en anslutning är aktiv. Första gången den slås på blinkar WiFi-LED snabbt.



Cirkulationspumpindikator

Tänds när cirkulationspumpen är aktiv:

1. Inaktivera läge: av,
2. Automatiskt läge: alltid tänd när stängd, släckt när fränkopplad.
3. Manuellt läge: blinkar när stängd, av när fränkopplad.



Indikator för värmepilot



RECH-lampan är tänd när värmaren är aktiv:

1. Inaktivera läge: av,
2. Automatiskt läge: alltid tänd när stängd, släckt när fränkopplad.
3. Manuellt läge: blinkar när stängd, av när fränkopplad.

4.4 Väljare för värmepumpens driftläge

Som standard är värmepumpen i värmeläge.

För att ändra användningsläge när värmepumpen är PÅ:

- Tryck på knappen , värmepumpen växlar då till kylning.
- Tryck på knappen igen , värmepumpen växlar då till automatiskt läge.
- Tryck på knappen igen , värmepumpen växlar då till värmeläge.



De olika lägena bildar alltså en cykel:



Bra att veta:

Värmepumpen kan ta flera minuter på sig att byta driftläge för att bevara köldmediet. Den maximala inställda temperaturen är 40°C.

4.5 Justering av inställd temperatur

Använd pilarna  och  för att ändra inställd temperatur. Inställningsområdet för värme är 15-40°C (standard 38°C). Inställningsområdet för kylning är 4-35°C (standard 32°C). Inställningsområdet för automatiskt läge är 4-40°C (standard 35°C).

ANVÄNDNING AV KONTROLLPANELEN

4.6 Låsning och upplåsning

I huvudgränssnittet låses kontrollpanelen automatiskt om ingen knapp trycks in på 30 sekunder. När skärmen är låst visas "LOC".



Tryck på  och  samtidigt i 3 sekunder för att låsa och låsa upp kontrollpanelen. När enheten låses upp avges en lång signal.



4.7 Wifi-anslutning

När värmepumpen är avstängd, tryck i 5 sekunder  och  för att starta WiFi-parkoppling. WiFi-symbolen kommer att blinka.

Se avsnitt "7. Användning via mobilapplikationen", sida 28 för mer information om wifi-parkopplingsproceduren.

4.8 Visa statusvärden

Tryck på  och  i 3 sekunder för att kontrollera statusen på din värmepump. Parameterkoden visas och värdet visas efter 3 sekunder.



Använd pilarna  och  för att navigera mellan de olika parametrarna.

Tryck  för att återgå till huvudgränssnittet.



Kod	Beteckning
D1	Extern omgivningstemperatur (°C)
D2	Spoltemperatur (°C)
D3	Kompressorns utloppstemperatur (°C)
D4	Kompressorns retur-lufttemperatur (°C)
D5	Inloppstemperatur för vatten (°C)
D6	Utloppstemperatur för vatten (°C)
D7	(reserverad)
R1	Kompressorns driftfrekvens
R2	Fläkthastighet
R3	Elektronisk expansionsventil öppning
R4	(reserverad)
R5	(reserverad)
E1	Historiskt fel 1 (tidigare fel)
E2	Historiskt fel 2
E3	Historiskt fel 3
E4	Historiskt fel 4
E5	Historiskt fel 5 (nyligen fel)

ANVÄNDNING AV KONTROLLPANELEN





4.9 Inställning

När värmepumpen är avstängd, tryck i 3 sekunder.  och  för att komma åt inställningsgränssnittet.

Parameterkoden visas och värdet visas efter 3 sekunder.

Använd pilarna  och  för att navigera mellan de olika parametrarna.

För att ändra en parameter:

1. Visa parametern som ska ändras, tryck sedan på . Parametervärdet börjar blinka.
2. Använd pilarna  och  för att ändra dess värde.
3. Tryck  för att bekräfta det inmatade värdet.

Tryck  för att återgå till huvudgränssnittet.

Lista över användarparametrar

Kod	Beteckning	Värdeintervall	Standardvärde
E1	Strömbortfallsminnesläge	1:På ; 0:Av	1 / på
E3	Inställningar för kompensation av kylvattnets in- och utgångstemperatur	-4°C~0°C	0°C
E4	Val av funktion för värmerelä	0: Inaktiverad 1: Automatisk 2: Manuell	0: Inaktiverad
E5	Omgivningstemperaturvärde för start av värmare	-25°C~20°C	5°C
E6	Vattentemperaturskillnadsvärde för omstart av värmare	1°C~5°C	5°C
E7	Vattentemperaturskillnadsvärde för omstart av värmare i manuellt läge	1°C~5°C	2°C
E8	Val av funktion för cirkulationspumprelä	0: Inaktiverad 1: Automatisk 2: Manuell	0: Inaktiverad
E9	Vattentemperaturintervall för temperaturkontroller	30~90min	60min
E10	Vattentemperaturskillnad för omstart i värmeläge	0°C~10°C	2°C
E11	Vattentemperaturskillnad vid stopp i värmeläge	0~10 (-2°C~8°C)	2 (0°C)
E12	Vattentemperaturskillnad för omstart i kyl-läge	0°C~10°C	2°C
E13	Vattentemperaturskillnad vid stopp i kyl-läge	0~10 (-2°C~8°C)	2 (0°C)
E14	Val av funktion för torrkontakt	0: Inaktiverad 1: DOMOSWITCH-läge	1 / på

ANVÄNDNING AV KONTROLLPANELEN

4.10 Tvångsavfrostning

Värmepumpen måste ställas in på 40°C för att denna procedur ska fungera.

Ställ in värmepumpen på **40°C i värmeläge**, använd sedan pilarna  och  för att tvinga fram avfrostning:  >  >  >  >  > , 6 steg där de två pilarna växlas, börja med den övre.

Obs: Om värmepumpen är i kyl-läge och temperaturen är inställd på 20°C, startar denna procedur köldmedieåtervinning.

4.11 Felvisning

När ett systemfel uppstår visas felkoden på displaypanelen.

När flera fel uppstår visas varje felkod i 8 sekunder, cykliskt, och felkoden blinkar inte.

Se tabellen i avsnitt "8.3 Fel och störningar", sidan 172 för mer information om fel.

5. ANVÄNDNING AV WIRE-KONTROLLER

5.1 Installation

Fjärrkontrollpanelen eller trådkontrollen är ett alternativ som gör att du kan styra din värmepump på distans.

För att optimera skärmens läsbarhet och hållbarhet, placera den borta från direkt solljus, regn och stänkande vatten (skyddsklass IPX5).

Följ diagrammet mittemot för att ansluta fjärrkontrollpanelen.

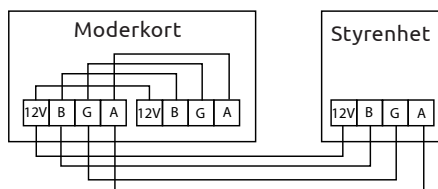

5.2 Start

Initialt gränssnitt

När trådkontrollen slås på visas alla symboler på LCD-skärmen. Efter 5 sekunder ljuder summern för att gå in i det normala gränssnittet.

Startgränssnitt



Startgränssnittet visar den förinställda inloppstemperaturen för vatten (den inställda temperaturen blinkar i 5 sekunder när temperaturen ställs in), aktuellt läge, startikon och aktuella funktioner (programmerad start, avfrostning, frostsnyddstatus, fläktstatus, kompressorstatus, barnlåsstatus).

Exempel på visning:

1. Den aktuella inloppstemperaturen för vatten är 30°C.
2. Start, värmeläge och barnlås
3. Fläktmotor och kompressor är igång
4. Gå in i avfrostningsläge

Avstängningsgränssnitt



Avstängningsgränssnittet visar inloppstemperaturen för vatten, aktuellt läge och aktuella funktioner (programmerad avstängning, barnlås).

Exempel på visning:

1. Den aktuella inloppstemperaturen för vatten är 30°C.
2. Stopp och värmeläge







ANVÄNDNING AV WIRE-KONTROLLER

5.3 Kontrollpanel



 Innan användning, kontrollera att filtrationspumpen fungerar och att vatten cirkulerar genom värmepumpen.

	Funktion
	Värmeläge
	Automatiskt läge
	Kylningsläge
	Avfrostning
	Frostskydd
	Cirkulationspump
	Låsikon
	Tidsprogrammering
	Kompressor PÅ
	Fläkt PÅ

	ON/OFF-knapp		UPP-knapp
	Lägevalsknapp		NED-knapp
	Klockknapp		Parameter

5.4 Upplåsning

Om enheten inte får någon inmatning på 30 sekunder går styrenhetens skärm in i viloläge. Skärmen måste dock läsas manuellt (barnläs).

Tryck på  och  i 5 sekunder för att låsa eller låsa upp skärmen.

När skärmen är låst tänds ikonen , och om en knapp trycks in ger enheten ifrån sig ett "pip" och ikonen  blinkar.

5.5 Ställa in temperaturen

I huvudgränssnittet, lås upp skärmen och sedan :

Tryck på  eller  för att justera värdet. "Set"-ikonen tänds.

5.6 Val av driftläge

I huvudgränssnittet, lås upp skärmen och sedan :

Tryck på  för att växla mellan lägena.



ANVÄNDNING AV WIRE-KONTROLLER

5.7 Ljud- och ljusinställningar

Ljudvarning

Varje gång den trycks in ger summern ifrån sig ett kort pip. Användaren kan inaktivera summern genom att ställa parameter P1 till 0. Se "5.10 Användarparametrar", sida 25.

Bakgrundsbelysning

Ställ in parameter P2 på fjärrkontrollpanelen till 1 för att aktivera bakgrundsbelysningen eller till 0 för att inaktivera den. Se "5.11 Användarinställningar", sida 158.

Som standard är bakgrundsbelysningen på högsta nivå när styrenheten används.

Efter 15 sekunder utan knapptryckning går styrenheten till halvväckt läge och bakgrundsbelysningen dämpas.

Efter 15 sekunder utan knapptryckning i halvväckt läge går styrenheten till standby-läge. Som standard är belysningen på sin lägsta nivå (15%). Parameter P3 kan användas för att stänga av skärmen i standby-läge (inställning 2) eller för att behålla belysningen på max (inställning 0).

Parameter P4 används för att ändra intensiteten på maximal bakgrundsbelysning.

5.8 Felvisning



När ett fel uppstår visas felkoden i temperaturvisningsområdet. Om det finns fler än ett fel visas de efter varandra.

Exempel på visning:

1. Uppvärmning pågår, men fel E5 uppstår.

Se tabellen i avsnitt "8.3 Fel och funktionsstörningar", sida 36 för mer information om fel.

ANVÄNDNING AV WIRE-KONTROLLER

5.9 Tidsprogrammering

Tidsinställningsgränssnitt PÅ



Programmerad start visar tiden och ikonen samt den inställda temperaturen som kommer att gälla efter start. De övriga visningarna är desamma som i avstängningsgränssnittet.

Exempel på visning:

1. Uppvärmningen startar om 5 timmar.
2. Ställ in måltiden på 30°C.

Timer AV-gränssnitt



Det programmerade stoppet visar tiden och ikonen, och de övriga visningarna följer startgränssnittet.

Exempel på visning:

1. Uppvärmningen är på och den aktuella inloppsvattentemperaturen är 30°C.
2. Stoppa om 8 timmar.
3. Fläktmotorn och kompressorn är igång.

Procedur

Användare kan kort trycka på  för att ställa in timern.

Justeringsstegen visas i figuren nedan:

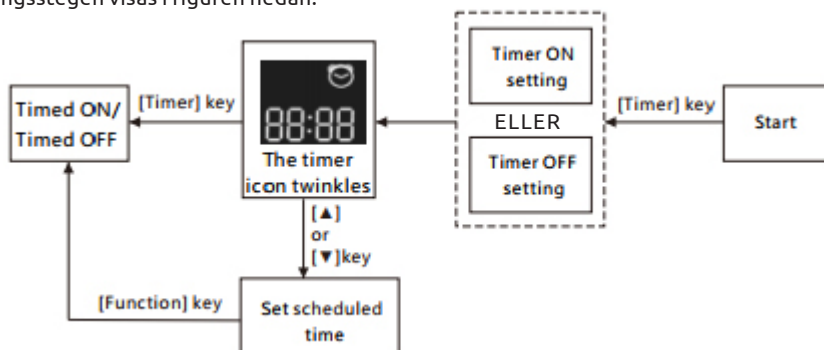

Avbryt timern genom att trycka på knappen .

ANVÄNDNING AV WIRE-KONTROLLER

5.10 Statusvärden

Tryck på  och  i 5 sekunder för att visa statusvärdena.

I detta gränssnitt visar tidszonen koden för parametern som ska avläsas och temperaturzonen visar parameterns värde.

Tryck på  eller  för att bläddra upp eller ner på sidan.









Tryck på  för att återgå till huvudgränssnittet.

Statuspanel för enheten

Nr	Beskrivning
<i>D1</i>	Extern omgivningstemperatur (°C)
<i>D2</i>	Spoltemperatur (°C)
<i>D3</i>	Kompressorns utloppstemperatur (°C)
<i>D4</i>	Kompressorns retur-lufttemperatur (°C)
<i>D5</i>	Inloppstemperatur för vatten (°C)
<i>D6</i>	Utloppstemperatur för vatten (°C)
<i>D7</i>	(reserverad)
<i>R1</i>	Kompressorns driftfrekvens
<i>R2</i>	Fläkthastighet
<i>R3</i>	Elektronisk expansionsventil öppning
<i>R4</i>	(reserverad)
<i>R5</i>	(reserverad)
<i>E1</i>	Historiskt fel 1 (tidigare fel)
<i>E2</i>	Historiskt fel 2
<i>E3</i>	Historiskt fel 3
<i>E4</i>	Historiskt fel 4
<i>E5</i>	Historiskt fel 5 (nyligen fel)

ANVÄNDNING AV WIRE-KONTROLLER

5.1 Användarinställningar

1. Från huvudgränssnittet, tryck på  och  i 5 sekunder för att komma till användarparametrarnas konsultationsgränssnitt. I detta gränssnitt visar tidszonen koden för parametern som ska avläsas och temperaturzonen visar parameterns värde. Tryck på  eller  för att visa varje parameter.
2. I användarparametrarnas konsultationsgränssnitt, välj en parameter och tryck på  för att komma till **gränssnittet för att ställa in** denna användarparameter. Parametervärdet (tidszon) börjar blinka.
3. Tryck på  eller  för att ändra värdet på den aktuella användarparametern, tryck sedan på  för att bekräfta ändringen av parametervärdet och återgå till parameterkonsultationsläget.

Lista över användarinställningar

Nr	Beskrivning	Värdeintervall	D. värde
E1	Strömbortfallsminnesläge	1:På; 0:Av	1 / på
E3	Inställningar för kompensation av kylvattnets in- och utgångstemperatur	-4°C~0°C	0°C
E4	Val av funktion för värmereleä	0 : Av 1: Automatisk 2 : Manuellt	0
E5	Omgivningstemperaturvärde för start av värmare	-25°C~20°C	5°C
E6	Vattentemperaturskillnadsvärde för omstart av värmare	1°C~5°C	5°C
E7	Vattentemperaturskillnadsvärde för omstart av värmare i manuellt läge	1°C~5°C	2°C
E8	Val av funktion för cirkulationspumprelä	0 : Av 1: Automatisk 2 : Manuellt	0
E9	Vattentemperaturintervall för temperaturkontroller	30~90min	60min
E10	Vattentemperaturskillnad för omstart i värmeläge	0°C~10°C	2°C
E11	Vattentemperaturskillnad vid stopp i värmeläge	0~10 (-2°C~8°C)	2 (0°C)
E12	Vattentemperaturskillnad för omstart i kyl-läge	0°C~10°C	2°C
E13	Vattentemperaturskillnad vid stopp i kyl-läge	0~10 (-2°C~8°C)	2 (0°C)
E14	Val av funktion för torrkontakt	0 : Av 1: In.grid-läge	1 / på
P1	Ljudvarning	Av / På	på
P2	Bakgrundsbelysning för den trådbundna kontrollen	Av / På	på
P3	Ställa in bakgrundsbelysningsläget	0: maximal ljusstyrka 1 : max / 50% / 15% 2 : max / 50% / av	1
P4	Inställning av maximal ljusstyrka	30%~100%	100%
P5	Ställa in adressen för den trådbundna kontrollen	01/02	02

6. VALFRIA KONTROLLRELÄER

6.1 Använda SPA-värmarens styrrelä

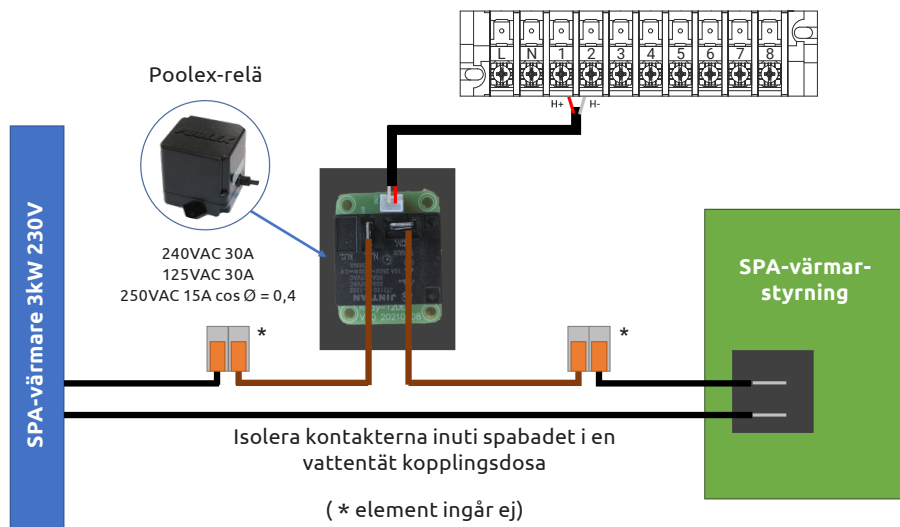

SPA-värmarens drivsystem består av ett effekterelä (230V50Hz / 30A) som ansluts till värmarens fasledning (mellan SPA-värmarens styrenhetsutgång och själva värmaren).

Detta relä styrs av värmepumpens styrbox antingen automatiskt eller manuellt (boost).

För att systemet ska fungera korrekt är det därför nödvändigt att **ställa in önskad temperatur för SPA-vattnet till max på SPA-styrskärmen och att programmera filtreringstiden**. På så sätt görs den faktiska temperaturinställningen nu på värmepumpen eller via mobilapplikationen.

- **I automatiskt spa-värmläge:** När väderförhållandena blir svåra för värmepumpen (C5-inställning: utomhustemperatur under en angiven temperatur, justerbar från -25 till 20°C) och önskad badtemperatur är högre än den uppmätta vattentemperaturen (C6-inställning, justerbar från 1 till 5°C), aktiveras värmarens kontrollrelä. Därmed används SPA:ns elvärmare tillsammans med värmepumpen för att uppnå önskad temperatur.

- **I manuellt spa-värmläge:** Oavsett väderförhållanden, så snart avvikelser mellan börvärde och uppmätt temperatur överstiger den inställda avvikelser (C7-inställning, justerbar från 1 till 5°C), aktiveras reläet. Därmed används SPA:ns elvärmare tillsammans med värmepumpen för att uppnå önskad temperatur.

För att använda detta relä:

Ställ in **C4** inställning = 1 för att aktivera styrning i automatiskt läge eller C4 = 2 för att aktivera styrning i manuellt läge (se "4.9 Inställning", sida 151 eller "Användarparametrar", sida 25).

7. ANVÄNDNING VIA MOBILAPPLIKATION

7.1 Nedladdning & installation av applikationen "Poolex"

Om Poolex-appen:

För att styra din värmepump på distans behöver du skapa ett Poolex-konto.

Poolex-appen låter dig styra din poolutrustning på distans, var du än är. Du kan lägga till och styra flera enheter samtidigt. Apparater som är kompatibla med Smart Life eller Tuya (beroende på land) är också kompatibla med Poolex-appen.

Med Poolex-appen kan du dela de enheter du har lagt till med andra Poolex-konton, ta emot driftvarningar i realtid och skapa scenarier med flera enheter baserat på appens väderdata (geolokalisering är nödvändig).

Att använda Poolex-appen innebär också att du deltar i den kontinuerliga förbättringen av våra produkter.

iOS :

Skanna eller sök efter «Poolex» i App Store för att ladda ner appen:

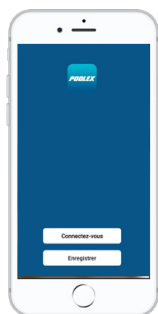

Kontrollera kompatibiliteten för din telefon och versionen av ditt operativsystem innan du installerar appen.

Android :

Skanna eller sök efter «Poolex» i Play för att ladda ner appen:



Kontrollera kompatibiliteten för din telefon och versionen av ditt operativsystem innan du installerar appen.

ANVÄNDNING VIA MOBILAPPLIKATION

7.2 Konfigurera applikationen



WARNING: Innan du börjar, se till att du har laddat ner appen Poolex, anslutit till ditt lokala WiFi-nätverk och att din värmepump är elektriskt ansluten och igång.

Du måste skapa ett Poolex-konto för att kunna styra din värmepump på distans. Om du redan har ett Poolex-konto, logga in och gå direkt till steg 3.

Steg 1: Klicka på «**Skapa nytt konto**» och välj att registrera dig via «**E-post**» eller «**Telefon**,» där en verifieringskod kommer att skickas till dig.

Anga din e-postadress eller ditt telefonnummer och klicka på «**Skicka verifieringskod**».

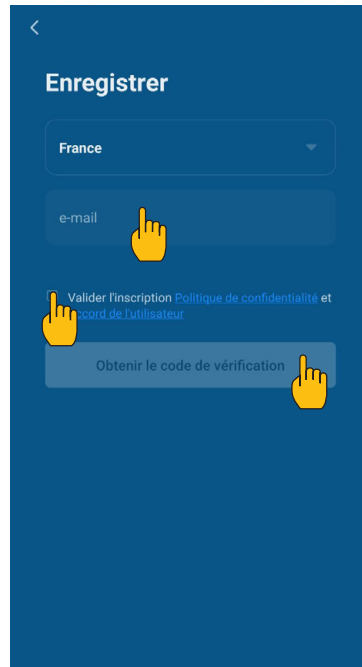
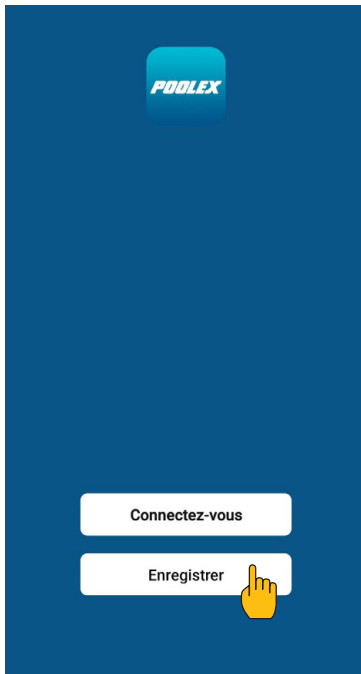

Steg 2: Ange verifieringskoden som du fått via e-post eller telefon för att validera ditt konto.

Grattis, du tillhör nu Poolex-gemenskapen.

ANVÄNDNING VIA MOBILAPPLIKATION

Steg 3 (rekommenderas): Lägg till ett objekt genom att klicka på “...” och sedan “Lägg till objekt”. Ange ett namn (till exempel «Pool»), klicka sedan på “Klar”.

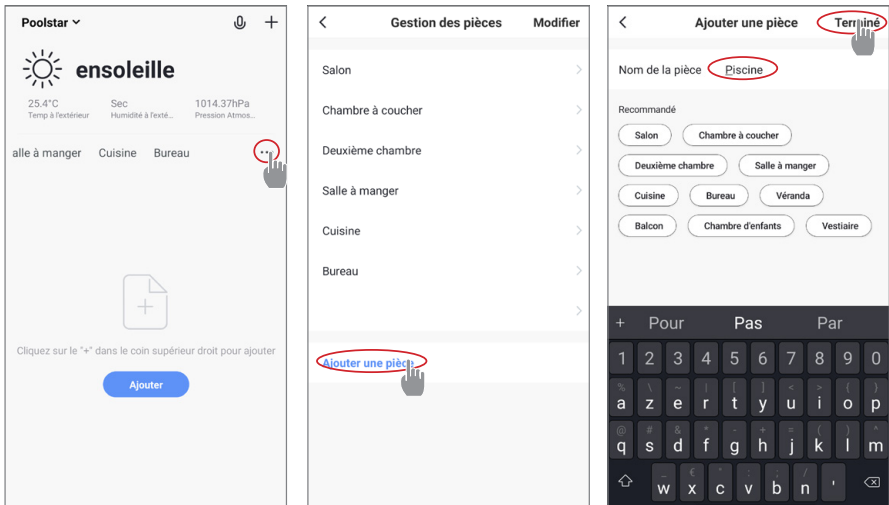

Steg 4: Lägg nu till en enhet till din “Pool”.

Klicka på “Lägg till” eller “+” och sedan “Stora apparater...” följt av “Värmepump”.

Lämna nu din smartphone på “Lägg till”-skärmen och gå vidare till parkopplingssteget för din styrbox.

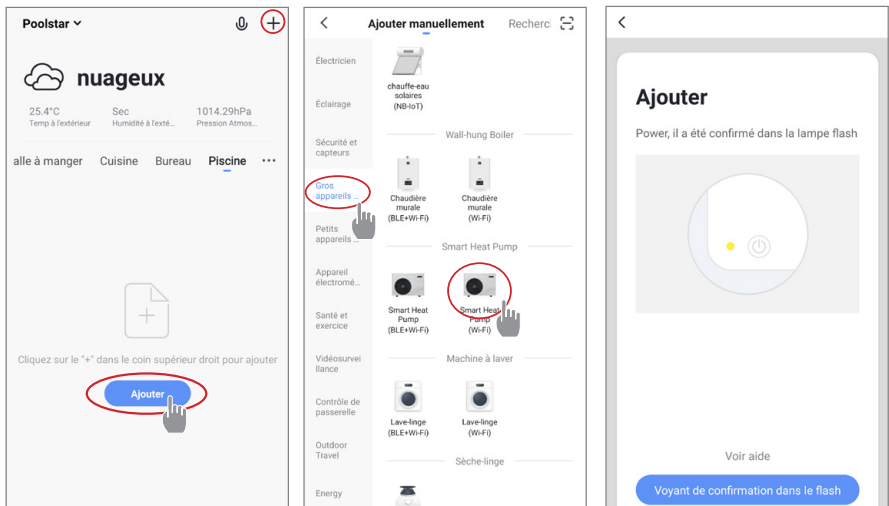

ANVÄNDNING VIA MOBILAPPLIKATION

7.3 Parkoppla värmepumpen

Steg 1: Starta nu ihopkopplingen.



Välj ditt hem-WiFi-nätverk, ange WiFi-lösenordet och tryck på "Bekräfta".



WARNING: Applikationen Poolex stöder endast 2,4 GHz WiFi-nätverk.

Om ditt WiFi-nätverk använder 5GHz-frekvensen, gå till gränssnittet för ditt hem-WiFi-nätverk för att skapa ett andra 2,4GHz WiFi-nätverk (tillgängligt för de flesta internetboxar, routrar och WiFi-accesspunkter).

Steg 2: Aktivera ihopkopplingsläget på din värmepump.

När värmepumpen är avstängd, tryck på  och  i 5 sekunder för att starta WiFi-ihopkopplingen. WiFi-symbolen kommer att blinka.



Om det uppstår problem med ihopkopplingen, eller om värmepumpen är utanför räckvidden för ditt wifi, behöver du använda en wifi-förstärkare eller relä (medföljer ej).

Ihopkopplingen lyckades, du kan nu byta namn på din Poolex-värmepump och trycka på "Klar".

Grattis, din värmepump kan nu styras från din smartphone.

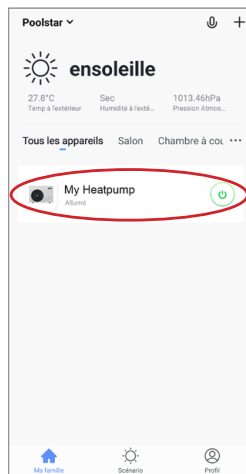
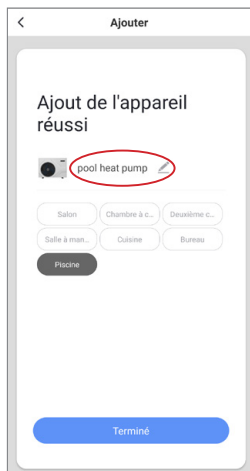
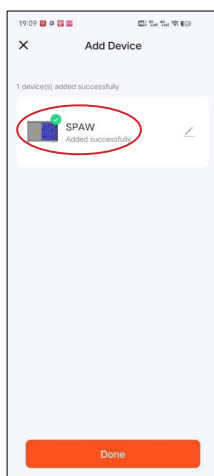

ANVÄNDNING VIA MOBILAPPLIKATION

7.4 Styrning

1. Användargränssnitt

- 1 Ändra driftsläge
- 2 Barnlås / Låsning
- 3 Avfrostningsikon
- 4 Ställ in temperatur
- 5 Tvångsavfrostning
- 6 Inställningar
- 7 På- och avstängning

För att justera temperaturen kan du dra den halvcirkelformade skalan eller klicka på "+/-".

När tvångsavfrostning **5** krävs, aktivera denna knapp och om villkoren är uppfyllda visas avfrostningsikonen **3** visas ikonen. När avfrostningen är klar stängs tvångsavfrostningsknappen av automatiskt; om villkoren inte är uppfyllda **3** är inte giltig. Om den inte visas kommer tvångsavfrostningsknappen att stängas av efter 12 minuter.

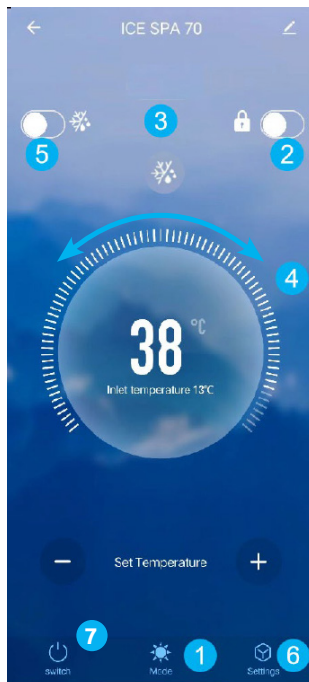

2. Väljare för värmepumpens driftläge

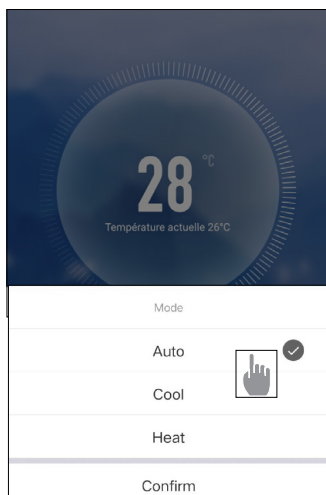

ANVÄNDNING VIA MOBILAPPLIKATION

3. Om inställningarna

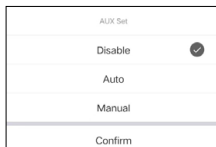
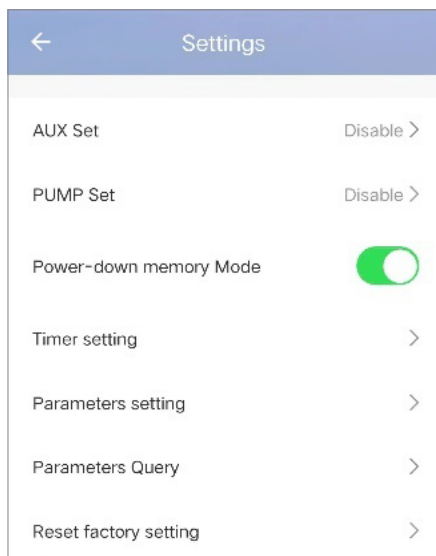

Aktivera manuellt läge (eller automatiskt) för SPA-värmaren

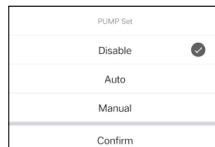

Aktivera manuellt läge (eller automatiskt) för den valfria pumpen

Lägesminne vid stopp

Tidsur

Parameterinställningar

Visa statusvärden

Återställning av parametrar

4. Ställa in värmepumpens driftområde

Tidsuret låter dig definiera flera tidsintervall, välja repetitionstid, slå på och av samt motsvarande läge, ställa in temperaturen samt driftsläget för elvärmereleät och cirkulationspumpen.

Skapa ett tidsschema: välj tid, berörda veckodagar, åtgärd (slå på eller av) och dess detaljer, spara sedan.

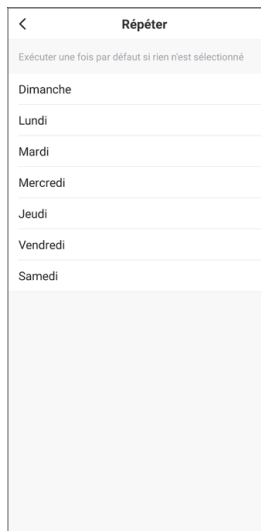
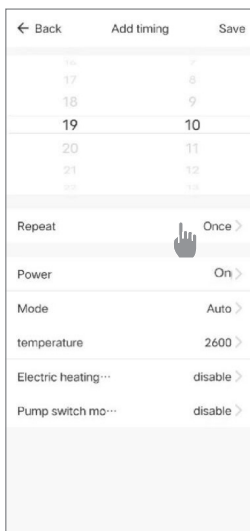
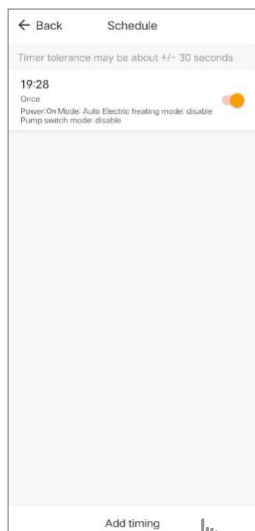

ANVÄNDNING VIA MOBILAPPLIKATION

5. Ställa in parametrar

För att ändra inställningarna kommer du att bli ombedd om en kod: kontakta vårt team för att begära tillstånd att ändra inställningarna och för att få koden.

Säkerställ att du anger konsekventa värden i systemet.

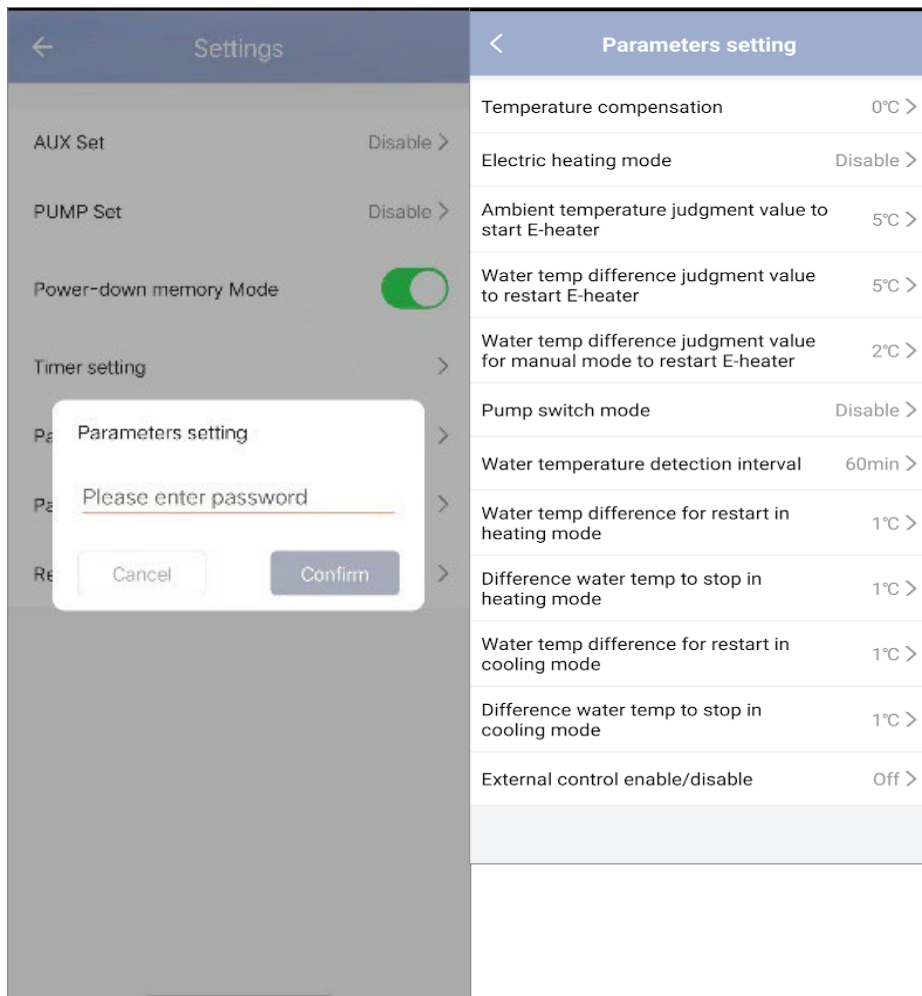

ANVÄNDNING VIA MOBILAPPLIKATION

6. Återställ inställningar

För att återställa inställningarna kommer du att bli ombedd om en kod: 7416.

Efter att du har angett lösenordet för att återställa parametrarna återställs alla parameterinställningar till sina standardvärden.

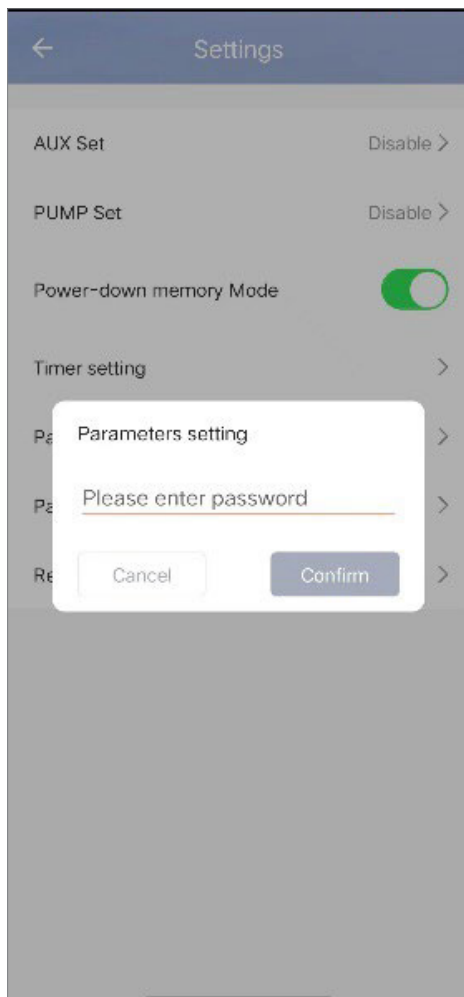

ANVÄNDNING VIA MOBILAPPLIKATION

7. Visa statusvärden

Applikationen låter dig visa statusvärden i listform. Du hittar:

- Omgivningstemperatur
- Kondensatortemperatur
- Kompressorns utgångstemperatur
- Kompressorns sugsidans temperatur
- Inloppstemperatur
- Utloppstemperatur
- Kompressorns driftfrekvens
- Intern fläkthastighet
- Öppningsgrad för expansionsventil
- Öppningsgrad för hjälpeexpansionsventil
- Strömbrytare för jetentalpimagnetventil
- Felhistorik (äldsta till senaste)

Parameters Query	
External ambient temperature	-11.80
Coil temperature	20.50
Compressor exhaust temperature	55.30
Compressor return air temperature	20.70
Inlet temperature	20.00
Outlet temperature	21.00
Compressor running frequency	0
Indoor fan speed	0
Expansion valve opening	350
Auxiliary expansion valve opening	0
Jet enthalpy solenoid valve switch	Off
Historical fault1	P6
Historical fault2	JE
Historical fault3	
Historical fault4	J6

ANVÄNDNING VIA MOBILAPPLIKATION

8. Uppgraderingsåtgärd

Följ dessa steg för att uppdatera din enhet:

1. Klicka på redigeringsikonen i det övre högra hörnet på startsidan
2. Klicka på "Enhetsuppdatering"
3. Tryck på "Uppdatera"
4. Tryck på "Starta uppdatering"

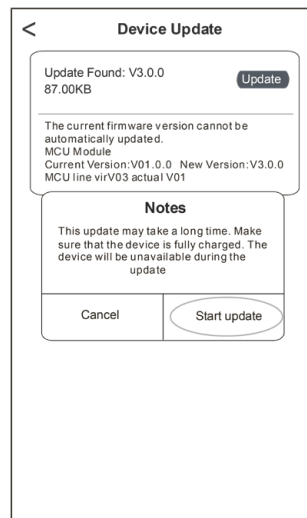
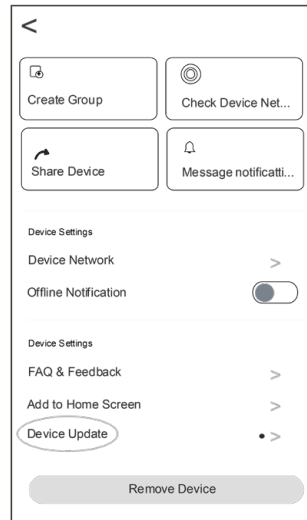
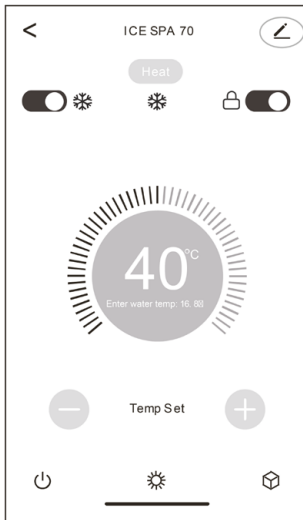

8. UNDERHÅLL OCH REPARATIONER

8.1 Underhåll, service och vinterförberedelser



VARNING: Innan du utför underhållsarbete på enheten, se till att du har kopplat bort strömförsörjningen.

Rengöring

Värmepumpens hölje måste rengöras med en fuktig trasa. Användning av rengöringsmedel eller andra hushållsrengöringsprodukter kan försämra höljets yta och påverka dess integritet.

Förångaren på baksidan av värmepumpen måste rengöras noggrant med en dammsugare och ett mjukt borstmunstycke.

Årligt underhåll

Följande åtgärder måste utföras av en kvalificerad person minst en gång per år.

- ✓ Utför säkerhetskontroller.
- ✓ Kontrollera elledningarnas integritet.
- ✓ Kontrollera jordningsanslutningarna.

Vinterförvaring

Din värmepump är konstruerad för att fungera i alla väder. Om du vinterstänger ditt SPA rekommenderas det dock inte att lämna värmepumpen utomhus under längre perioder (t.ex. över vintern). Efter att du tömt SPA:t inför vintern, avinstallera värmepumpen och förvara den på en torr plats.

8.2 Kontroll av köldmedietryck

Mätaren används för att övervaka trycket på köldmediet i värmepumpen.

De värden den visar kan variera avsevärt beroende på klimat, temperatur och atmosfärstryck.

När värmepumpen är i drift:

Mätarens nål visar köldmediets tryck.

Genomsnittligt arbetsområde mellan 250 och 400 PSI (eller cirka 1,7 till 2,7 MPa), beroende på omgivningstemperatur och atmosfärstryck.

När värmepumpen är avstängd:

Nålen visar samma värde som omgivningstemperaturen (inom några grader) och motsvarande atmosfärstryck (mellan 150 och 350 PSI som mest, eller cirka 1 till 2,4 MPa).

Om den lämnas oanvänd under en längre tid:

Kontrollera tryckmätaren innan du startar värmepumpen. Den måste visa minst 80 PSI (eller cirka 0,6 MPa).



Om trycket sjunker för mycket kommer värmepumpen att visa ett felmeddelande och automatiskt gå in i "säkerhetsläge".

Detta innebär att det har skett ett läckage av köldmedium och att du måste kontakta en kvalificerad tekniker för att byta ut det.

UNDERHÅLL OCH REPARATIONER



Under normala förhållanden kan en lämplig värmepump värma upp vattnet i badet med 1°C till 2°C per timme. Det är därför normalt att du inte känner någon temperaturskillnad vid utloppet när värmepumpen är igång.

Ett uppvärmt bad måste täckas och isoleras för att undvika värmeförlust.

8.3 Fel och driftstopp

Vid problem visar värmepumpens skärm en felkod istället för temperaturangivelser. Se tabellen nedan för att hitta möjliga orsaker till ett fel och vilka åtgärder som ska vidtas.

Kod	Fel eller skydd	Felsökning
d1	Fel: Otillräckligt vattenflöde	<ol style="list-style-type: none">1. Kontrollera att vattenflödesbrytaren inte är löst monterad och att ledningarna inte är lösa2. Kontrollera att alla avstängningsventiler i vattenkretsen är helt öppna.3. Kontrollera om filtret i vattenkretsen behöver rengöras.4. Kontrollera systemets vattenmotstånd för att säkerställa att det inte är för högt för pumpen.5. Kontrollera om vattennivån i värmeväxlaren med titantiumrör uppfyller kraven.
d2	Fel på inloppstemperatursensor	<ol style="list-style-type: none">1. Kontrollera sensorns resistans.2. Sensoranslutningen är lös. Återanslut den.
d4	Fel på utloppstemperatursensor	<ol style="list-style-type: none">3. Sensoranslutningen är blöt eller det finns vatten i den. Ta bort vattnet och torka anslutningen. Lägg till vattentätt lim.4. Sensorn är trasig, byt till en ny sensor.
d5	Temperaturskillnaden mellan in- och utlopp är onormal	<ol style="list-style-type: none">1. Kontrollera att alla avstängningsventiler i vattenkretsen är helt öppna.2. Kontrollera om vattenkretsens filter behöver rengöras.3. Kontrollera systemets vattenmotstånd för att säkerställa att det inte är för högt för pumpen.4. Kontrollera om vattennivån i värmeväxlaren med titantiumrör uppfyller kraven.
db	Vattentemperaturskydd	<ol style="list-style-type: none">1. Kontrollera om vattenflödet är tillräckligt2. Kontrollera om inlopps- och utloppstemperatursensorerna är installerade på rätt plats
d7	Frostskydd på vintern	<ol style="list-style-type: none">1. Enheten är i frostskyddsläge.2. Automatiskt återställbar
E5	Kommunikationsfel	<ol style="list-style-type: none">1. Kontrollera anslutningskabeln till trådstyrningen2. Byt ut trådstyrningen
E3	Fel på utomhuspolens temperatursensor T3	<ol style="list-style-type: none">1. Kontrollera sensorns resistans.2. Sensoranslutningen är lös. Återanslut den.
E7	Fel på utomhustemperatursensor	<ol style="list-style-type: none">3. Sensoranslutningen är blöt eller det finns vatten i den. Ta bort vattnet och torka anslutningen. Lägg till vattentätt lim.4. Sensorn är trasig, byt till en ny sensor.
EB	Fel på utloppsgivare för temperatur	
EC	Kommunikationsfel mellan drivkort och huvud-PCB	<ol style="list-style-type: none">1. Kontrollera om maskinens strömförsörjning är korrekt
EE	Fel på utomhus-EEPROM	<ol style="list-style-type: none">1. Initiera alla parametrar.2. Huvudstyrkortet är trasigt, byt till ett nytt PCB.

UNDERHÅLL OCH REPARATIONER

Kod	Fel eller skydd	Felsökning
EF	Fel på utomhus-DC-fläkt	<ol style="list-style-type: none"> 1. Stark vind eller tyfon underifrån mot fläkten kan få fläkten att gå åt fel håll. Ändra enhetens riktning eller skapa skydd för att undvika att tyfonen påverkar fläkten underifrån. 2. Kontrollera om PWM-fläkstens kablage är normalt 3. Fläkttmotorn är trasig, byt till en ny fläkttmotor.
EH	Fel på sugsidans temperatursensor	<ol style="list-style-type: none"> 1. Kontrollera sensorns resistans. 2. Sensoranslutningen är lös. Återanslut den. 3. Sensoranslutningen är blöt eller det finns vatten i den. Ta bort vattnet och torka anslutningen. Lägg till vattentätt lim. 4. Sensorn är trasig, byt till en ny sensor.
P1	Skydd mot AC-undervolt och övervolt	<ol style="list-style-type: none"> 1. Kontrollera ingående strömförsörjning och kablage. 2. Kontrollera ingångsspänningen. 3. Kontrollera och byt ut huvudstyrkortet.
P2	Skydd mot överström	
P4	Skydd mot för hög utlopps-temperatur	<ol style="list-style-type: none"> 1. Kontrollera sensorns resistans. 2. Sensoranslutningen är lös. Återanslut den. 3. Sensorkontakten är våt eller det finns vatten i den. Ta bort vattnet och torka kontakten. Lägg till vattentätt lim. 4. Sensorn är trasig, byt till en ny sensor. 5. Kontrollera om det saknas köldmedium.
Pb	Utomhusspolens temperatur är för hög i kyläge	Kontrollera om enhetens lamellvärmväxlare avleder värme ordentligt under kylning och om kondensorn är smutsig eller blockerad.
P7	Värmskydd mot överhettning	Om vattenflödet är tillräckligt under uppvärmning, annars kan otillräckligt vattenflöde uppstå.
J0	Drift av inverterkompressor Totalt fel	<ol style="list-style-type: none"> 1. Kontrollera ingående strömförsörjning och kablage. 2. Kontrollera ingångsspänningen. 3. Kontrollera och byt ut. 4. Kontrollera om enhetens arbetsbelastning är utanför tillåtet intervall. 5. Kontrollera om det finns främmande föremål i enhetens inlopp och utlopp. 6. Kontrollera om systemet är blockerat
J1	IPM överström	
J2	Fel på kompressordrift	
J3	Överström i kompressor	
J4	Ingångsspänning ur fas	
J5	Fel vid IPM-strömprovtagning	
Jb	Avstängning på grund av överhettad kylare	
J7	Förladdningsfel	
J8	Överspänning på DC-buss	
J9	Underspänning på DC-buss	
JR	Underspänning på AC-ingång	
JH	Överström på AC-ingång	
JL	Fel vid provtagning av ingångsspänning	
JL	Kommunikationsfel mellan DSP och PFC	

UNDERHÅLL OCH REPARATIONER

Kod	Fel eller skydd	Felsökning
JE	Fel på temperatursensor	1. Kontrollera ingående strömförsörjning och kablage. 2. Kontrollera ingångsspänningen. 3. Kontrollera och byt ut. 4. Kontrollera om enhetens arbetsbelastning är utanför tillåtet intervall. 5. Kontrollera om det finns främmande föremål i enhetens inlopp och utlopp. 6. Kontrollera om systemet är blockerat
JF	Kommunikationsfel mellan DSP och kommunikationskort	
JJ	Onormal kommunikation med huvud-PCB	
JP	Avstängning på grund av överhettning av IPM-modul	
JU	Fel på kompressormodell	
Jr	Överström i PFC-hårdvara	
JY	Fel på Driver EE	

Annat problem

- ✓ Spabadets filtreringspump går kontinuerligt.
 - » Kontrollera inställningen för filtreringstid på spabadets kontrollbox och justera vid behov.
Tips: Minsta filtreringstid för ett inomhusspa är 5 timmar, för ett utomhusspa 8 timmar.
 - » Om du vill minska denna cirkulationstid, justera temperaturen på spabadets kontrollbox till samma inställda temperatur som på värmepumpen.

9. GARANTI

Allmänna garanti- och villkor

Poolstar garanterar den ursprungliga ägaren mot materialfel och tillverkningsfel på Poollex värmepump under en period av **två (2) år**.

Kompressorn är garanterad under en period av **sju (7) år**. Titanslingan är garanterad mot korrosion under en period av **femton (15) år**.

Garantin träder i kraft på det första faktureringsdatumet.

Denna garanti gäller inte i följande situationer:

- Fel eller skador som uppstår vid installation, användning eller reparation som inte följer säkerhetsanvisningarna.
- Fel eller skada som uppstår på grund av en olämplig kemisk miljö i spabadet.
- Fel eller skador som uppstår på grund av förhållanden som är olämpliga för enhetens avsedda användning.
- Skador som uppstår på grund av vårdslöshet, olycka eller force majeure.
- Fel eller skador som uppstår vid användning av obehöriga tillbehör.

Reparationer som utförs under garantitiden måste godkännas innan de utförs av en kvalificerad tekniker. Denna garanti är ogiltig om reparationer av enheten utförs av personer som inte har godkänts av Poolstar.

Delarna som omfattas av garantin kommer att bytas ut eller repareras efter Poolstars gottfinnande. Defekta delar måste returneras till oss under garantitiden för att omfattas av garantin. Garantin täcker inte obehöriga arbetskostnader eller kostnader för utbyte. Leveranskostnader för att returnera den defekta delen täcks inte av garantin.

Kära kund,

En fråga? Ett problem? Eller registrera helt enkelt din garanti, hitta oss på vår webbplats:

<https://assistance.poolstar.fr/>

Tack för ert förtroende och stöd. Ha ett trevligt bad!

Dina personuppgifter behandlas i enlighet med den franska dataskyddslagen från den 6 januari 1978 och kommer inte att delas med tredje part.

7. BILAG - LIITE - VEDLEGG - BILAGA

7.1 Ledningsskema - KytKentäkaavio - Koblingsskjema - Anslutningsschema

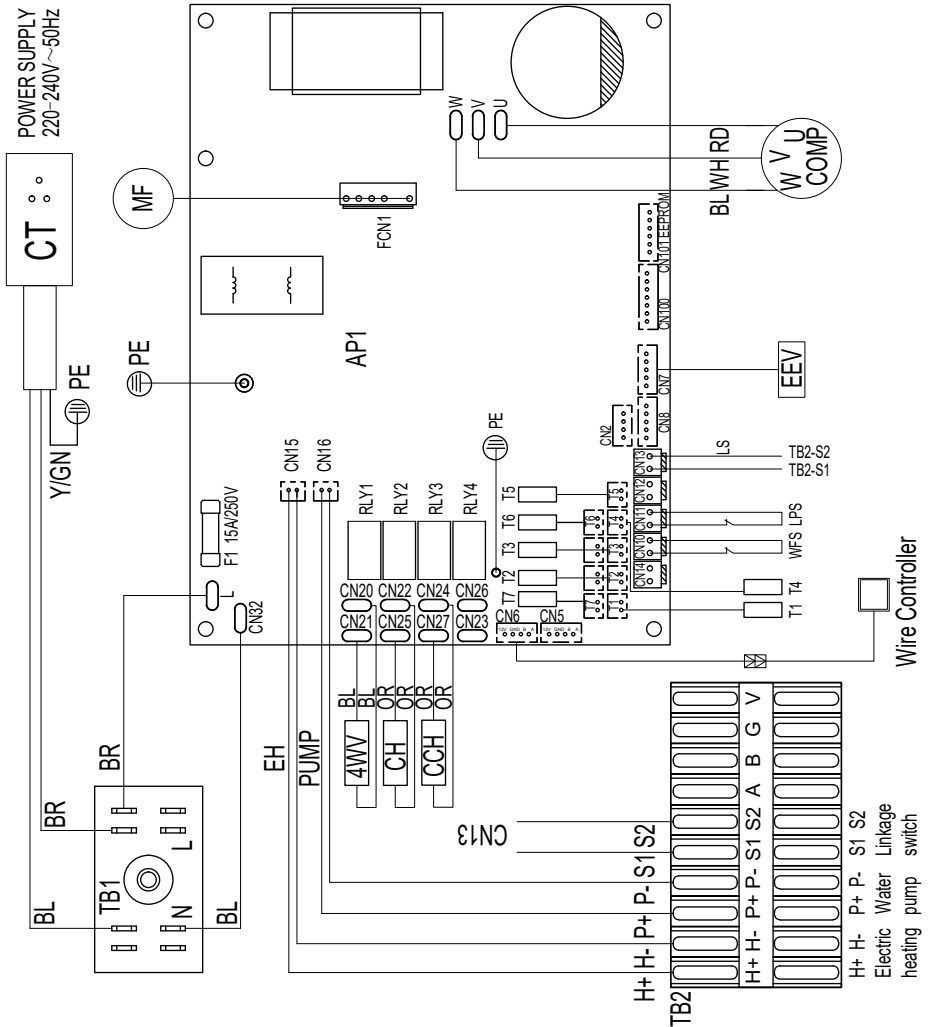

CCH	Compressor crankshaft heater
CH	Chassis heater
AP1	Main control board
MF	Constant Current Motor Fan
COMP	Compressor
EEV	Electronic Expansion Valve
4WV	Four-way valve
PUMP	Water circulating pump
EH	Electric Heating
LPS	Low pressure switch (S06)

WFS	Water flow switch(E25)
T1	Outlet water temperature(E18)
T2	Inlet water temperature(E19)
T3	Ambient temperature(E22)
T4	Coil temperature(E05)
T5	Exhaust temperature(E01)
T6	Suction temperature(E09)
T7	Cooling coil temperature(E13)
LS	Linkage switch

OR	Orange
BR	Brown
BL	Blue
RD	Red
WH	White
Y	Yellow
GN	Green
CT	Leakage protection plug
TB1 TB2	Terminal Blocks

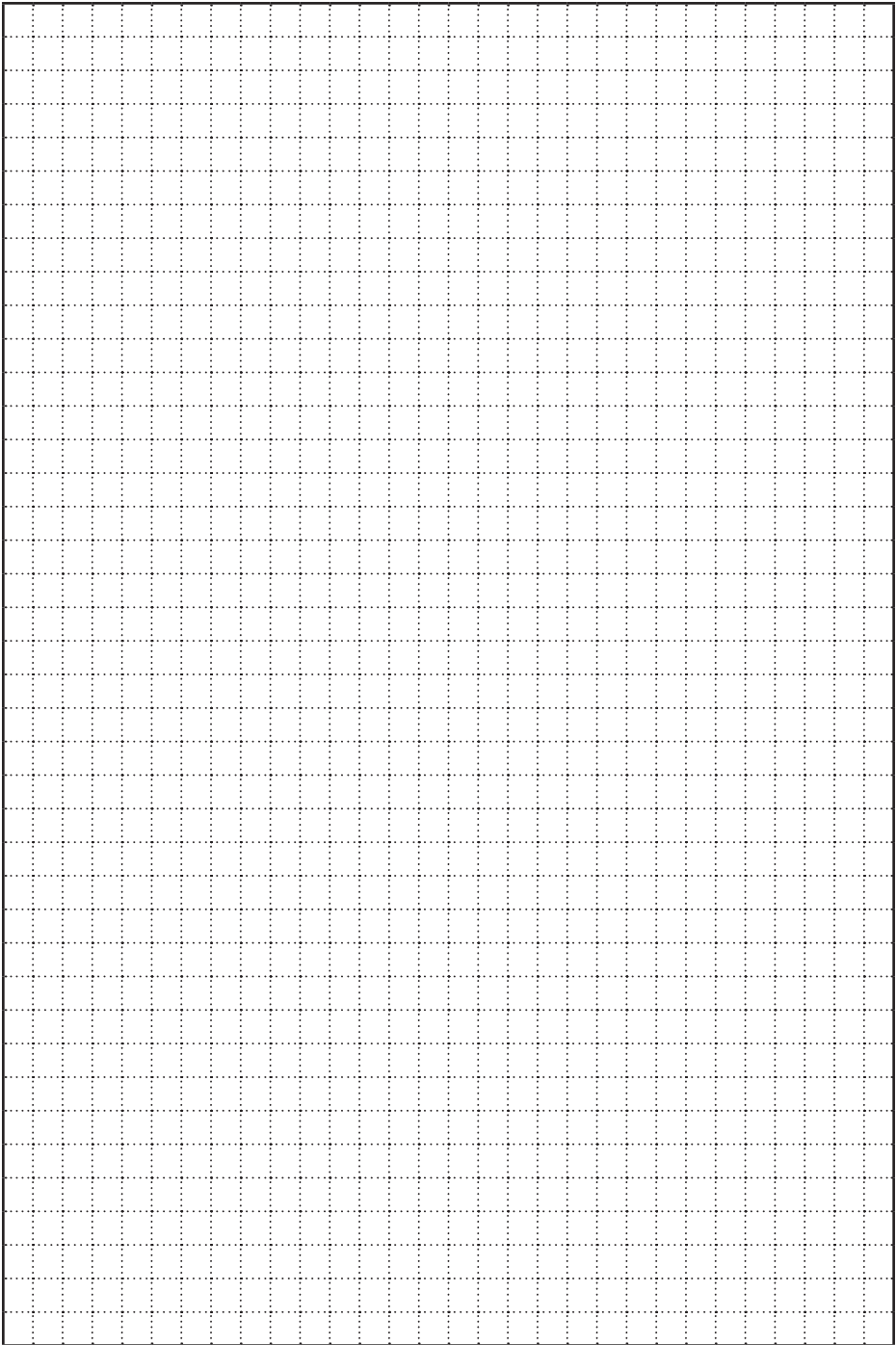

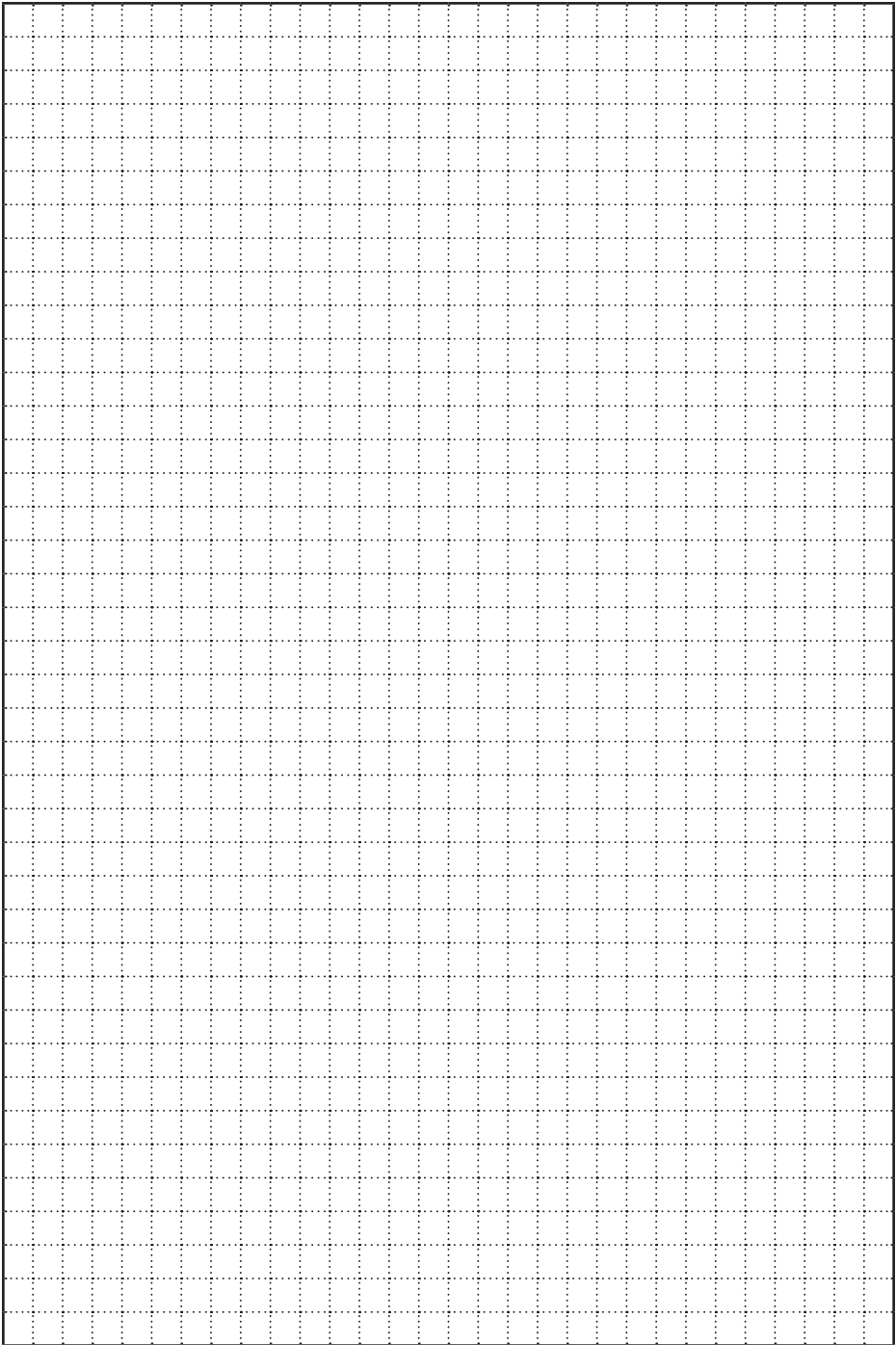

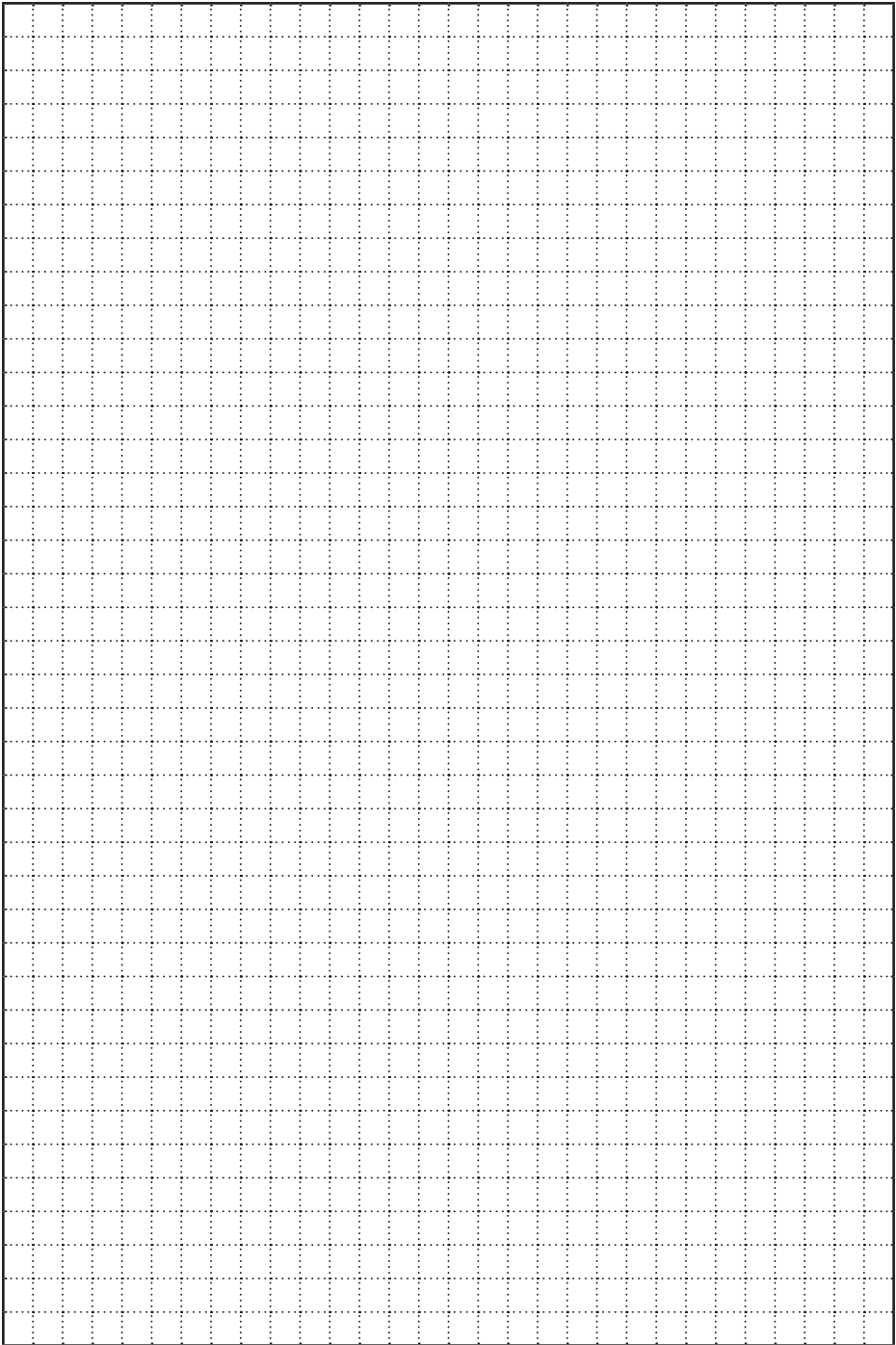

POOLEX



TEKNISK SUPPORT
TEKNINEN TUKI

www.assistance.poolstar.fr

Poolex er et mærke i koncernen:

